



คู่มือการใช้งาน

**⚠️ กรุณาอ่านคู่มือนี้อย่างละเอียด
ก่อนการใช้งานรถจักรยานยนต์**



รถจักรยานยนต์

CZD300-A

BKA-F8199-U0

ตำแหน่งลากต่าง ๆ ที่สำคัญ	1
ข้อมูลด้านความปลอดภัย	2
คำอธิบาย	3
ระบบกุญแจอัจฉริยะ	4
ระบบการเชื่อมต่อสมาร์ตโฟน	5
อุปกรณ์และหน้าที่ในการควบคุม	6
เพื่อความปลอดภัย – การตรวจสอบก่อนการใช้งาน	7
การทำงานของรถจักรยานยนต์และ คำแนะนำที่สำคัญในการขับขี่	8
การบำรุงรักษาและการปรับตั้งตามระยะ	9
การทำความสะอาดและการเก็บรักษารถจักรยานยนต์	10
ข้อมูลจำเพาะ	11
ข้อมูลสำหรับเจ้าของรถ	12



เครื่องวิทยุคมนาคมนี้ ได้รับยกเว้น ไม่ต้องได้รับ
ใบอนุญาตให้มี ใช้ซึ่งเครื่องวิทยุคมนาคม
หรือตั้งสถานีวิทยุคมนาคมตามประกาศ กสทช.
เรื่อง เครื่องวิทยุคมนาคม และสถานีวิทยุ
คมนาคมที่ได้รับยกเว้นไม่ต้องได้รับใบอนุญาต
วิทยุคมนาคม ตามพระราชบัญญัติวิทยุ
คมนาคม พ.ศ. 2498



nabp. | โทรคมนาคม
กำกับดูแลสื่อประสาน
Call Center 1200 (โทรฟรี)

เครื่องโทรคมนาคมและอุปกรณ์นี้ มีความสอดคล้องตาม
มาตรฐานหรือข้อกำหนดทางเทคนิคของ กสทช.

⚠ กรุณาอ่านคู่มืออย่างละเอียดก่อนการใช้งานรถจักรยานยนต์ เมื่อมีการซื้อขายรถจักรยานยนต์ ควรส่งคู่มือนี้ไปกับรถด้วย

การใช้เครื่องหมายการค้า

เครื่องหมายคำและโลโก้ Bluetooth® เป็นเครื่องหมายการค้าจดทะเบียนของ Bluetooth SIG, Inc.

iOS เป็นเครื่องหมายการค้าจดทะเบียนหรือเครื่องหมายการค้าของ Cisco Systems, Inc. และ/หรือบริษัทในเครือในสหรัฐอเมริกาและบางประเทศ

Android เป็นเครื่องหมายการค้าของ Google LLC.

Garmin StreetCross™ เป็นเครื่องหมายการค้าของ Garmin Ltd.

ขอต้อนรับสู่โลกของการขับเคลื่อนจักรยานยนต์ยามาฮา!

รถจักรยานยนต์ยามาฮา รุ่น CZD300-A เป็นผลงานที่บรรจงสร้างขึ้นจากประสบการณ์อันยาวนานของยามาฮา ร่วมกับเทคโนโลยีที่ทันสมัยมาใช้ในการออกแบบและการผลิต ทำให้สมรรถนะของรถจักรยานยนต์ดีเยี่ยม ลูกค้ายิ่งไว้วางใจในชื่อเสียงของยามาฮา

กรุณาอ่านทำความเข้าใจกับคู่มือเล่มนี้โดยละเอียด เพื่อความเพลิดเพลินในการใช้งาน CZD300-A ของคุณ คู่มือเล่มนี้เป็นการแนะนำการใช้งาน การตรวจสอบ ตลอดจนการบำรุงรักษารถจักรยานยนต์อย่างถูกวิธี โดยครอบคลุมถึงการป้องกันปัญหาและอันตรายต่างๆ ที่อาจเกิดขึ้นกับตัวคุณเองและผู้อื่นด้วย นอกจากนี้ ข้อแนะนำต่างๆ ภายในคู่มือเล่มนี้จะช่วยให้คุณรักษารถจักรยานยนต์ให้อยู่ในสภาพสมบูรณ์ที่สุด หากคุณมีข้อสงสัยประการใด โปรดสอบถามผู้จำหน่ายยามาฮาได้ทุกแห่งทั่วประเทศ

ทางบริษัทฯ ปรารถนาให้คุณปลอดภัยและพึงพอใจในการขับขี่ โปรดให้ความสำคัญกับความปลอดภัยเป็นอันดับหนึ่งเสมอ

ยามาฮามีการพัฒนาคุณภาพและรูปลักษณะอย่างต่อเนื่องอยู่เสมอ ในการจัดทำคู่มือเล่มนี้ ข้อมูลทุกอย่างจะเป็นข้อมูลที่ทันสมัยที่สุด ณ วันที่พิมพ์ ดังนั้นจึงอาจมีข้อแตกต่างบางประการระหว่างคู่มือกับรถจักรยานยนต์ที่ไม่ตรงกัน หากคุณมีข้อสงสัยใดๆ เกี่ยวกับคู่มือเล่มนี้ กรุณาติดต่อผู้จำหน่ายยามาฮา







คำเตือน

กรุณาอ่านคู่มือนี้อย่างละเอียดและระมัดระวังก่อนการใช้รถจักรยานยนต์

ข้อมูลคู่มือที่สำคัญ

UAU10134

ข้อมูลที่มีความสำคัญเป็นพิเศษภายในคู่มือเล่มนี้จะถูกกำกับด้วยสัญลักษณ์ต่อไปนี้:

	นี่คือสัญลักษณ์เตือนความปลอดภัย แสดงการเตือนให้ระวังอันตรายจากการบาดเจ็บส่วนบุคคลที่อาจเกิดขึ้นได้ ปฏิบัติตามข้อความเกี่ยวกับความปลอดภัยที่ตามหลังเครื่องหมายนี้ทั้งหมดเพื่อหลีกเลี่ยงการบาดเจ็บหรือการเสียชีวิตที่อาจเกิดขึ้นได้
 คำเตือน	คำเตือน แสดงถึงสถานการณ์อันตราย ซึ่งหากไม่หลีกเลี่ยงอาจส่งผลให้อุปกรณ์เสียหายหรือได้รับบาดเจ็บสาหัส
 ข้อควรระวัง	ข้อควรระวัง แสดงถึงสิ่งที่ควรระวังเป็นพิเศษเพื่อหลีกเลี่ยงการเกิดความเสียหายต่อรถจักรยานยนต์หรือทรัพย์สินอื่น
 ข้อแนะนำ	ข้อแนะนำ ให้ข้อมูลสำคัญเพื่อทำให้เข้าใจขั้นตอนต่างๆ ได้ง่ายขึ้นหรือชัดเจนขึ้น

*ผลิตภัณฑ์และข้อมูลจำเพาะอาจมีการเปลี่ยนแปลงได้โดยไม่ต้องแจ้งให้ทราบล่วงหน้า

UAUN0430

CZD300-A

คู่มือผู้ใช้รถจักรยานยนต์

©2023 บริษัท ยามาฮ่ามอเตอร์อินโดนีเซีย จำกัด

พิมพ์ครั้งที่ 1 ตุลาคม 2022

สงวนลิขสิทธิ์

ห้ามทำการคัดลอก

พิมพ์ซ้ำส่วนหนึ่งส่วนใดหรือทั้งหมดของคู่มือเล่มนี้ด้วยวิธีการใดๆ

ยกเว้นได้รับอนุญาตเป็นลายลักษณ์อักษรจาก

บริษัท ไทยยามาฮ่ามอเตอร์ จำกัด

พิมพ์ในประเทศไทยอินโดนีเซีย

สารบัญ

ตำแหน่งลากต่างๆ ที่สำคัญ	1-1	อุปกรณ์และหน้าที่ในการควบคุม	6-1	การทำงานของรถจักรยานยนต์และคำแนะนำ ที่สำคัญในการขับขี่.....	8-1
ข้อมูลด้านความปลอดภัย.....	2-1	ไฟแสดงและไฟเตือน	6-1	ระยะรันอินเครื่องยนต์.....	8-1
คำแนะนำเพื่อการขับขี่อย่างปลอดภัยเพิ่มเติม	2-5	จอแสดงแบบคู่.....	6-2	การสตาร์ทเครื่องยนต์.....	8-2
หมวกนิรภัย.....	2-6	จอแสดงอินโฟเทนเมนท์.....	6-5	การใช้รถ.....	8-3
คำอธิบาย.....	3-1	ระบบเมนู.....	6-10	การเร่งและการลดความเร็ว.....	8-3
มุมมองด้านซ้าย.....	3-1	สวิตช์แฮนด์.....	6-20	การเบรก.....	8-4
มุมมองด้านขวา.....	3-2	คันเบรกหน้า.....	6-22	คำแนะนำสำหรับการลดความสั่นเปลี่ยน น้ำมันเชื้อเพลิง.....	8-4
การควบคุมและอุปกรณ์.....	3-3	คันเบรกหลัง.....	6-23	การจอดรถ.....	8-4
ระบบกุญแจอัจฉริยะ	4-1	ระบบเบรกป้องกันล้อล็อก ABS.....	6-23	การบำรุงรักษาและการปรับตั้งตามระยะ.....	9-1
ระบบกุญแจอัจฉริยะ.....	4-1	ระบบป้องกันล้อหมุนฟรี.....	6-24	ชุดเครื่องมือ.....	9-2
ช่วงการทำงานของระบบกุญแจอัจฉริยะ.....	4-2	ฝาปิดถังน้ำมันเชื้อเพลิง.....	6-26	ตารางการบำรุงรักษาตามระยะสำหรับระบบ ควบคุมเกสไอเสีย.....	9-3
การจัดการกับกุญแจอัจฉริยะและ กุญแจแบบกลไก.....	4-3	น้ำมันเชื้อเพลิง.....	6-27	ตารางการบำรุงรักษาและการหล่อลื่นโดยทั่วไป.....	9-5
กุญแจอัจฉริยะ.....	4-4	ท่อน้ำมันลื่นของถังน้ำมันเชื้อเพลิง.....	6-28	การถอดและการประกอบฝาครอบ.....	9-9
แบตเตอรี่ของกุญแจอัจฉริยะ.....	4-6	ระบบบำบัดไอเสีย.....	6-28	การตรวจสอบหัวเทียน.....	9-9
สวิตช์กุญแจ.....	4-7	กล่องเอนกประสงค์.....	6-28	กล่องคักไอน้ำมัน.....	9-10
ระบบการเชื่อมต่อสมาร์ตโฟน.....	5-1	หน้ากากบังลม.....	6-30	น้ำมันเครื่องและไส้กรองน้ำมันเครื่อง.....	9-11
ฟีเจอร์อัจฉริยะ: คำแนะนำ.....	5-1	ตำแหน่งแฮนด์บังคับ.....	6-32	ทำไมต้อง YAMALUBE.....	9-13
การตั้งค่าเริ่มต้น.....	5-3	การปรับตั้งชุดโซ่คัทหลัง.....	6-32	น้ำมันเฟืองท้าย.....	9-13
โทรศัพท์.....	5-7	ช่องจ่ายไฟ.....	6-33	น้ำยาหล่อเย็น.....	9-14
การแก้ไขปัญหาการเชื่อมต่อ.....	5-8	ขาตั้งข้าง.....	6-34	กรองอากาศและไส้กรองอากาศชุดสายพานวี.....	9-16
		ระบบการตรวจจรรถการสตาร์ท.....	6-34	การตรวจสอบระยะฟรีปลอกคลันเร่ง.....	9-20
				ระยะห่างวาล์ว.....	9-20
		เพื่อความปลอดภัย – การตรวจสอบก่อนการใช้งาน.....	7-1		

ยาง.....	9-21	การทำความสะอาดและการเก็บรักษา	
ล้อแม็ก.....	9-22	รถจักรยานยนต์.....	10-1
การตรวจสอบระยะฟรีคั่นเบรคหน้าและหลัง.....	9-23	ข้อควรระวังเกี่ยวกับสีแบบพิวด้าน	10-1
การตรวจสอบผ้าเบรคหน้าและผ้าเบรคหลัง.....	9-23	การดูแลรักษา.....	10-1
การตรวจสอบระดับน้ำมันเบรค	9-24	การเก็บรักษา.....	10-3
การเปลี่ยนถ่ายน้ำมันเบรค	9-25		
การตรวจสอบสายพานวี.....	9-25	ข้อมูลจำเพาะ	11-1
การตรวจสอบและการหล่อลื่นสายควบคุม			
ต่างๆ	9-26	ข้อมูลสำหรับเจ้าของรถ	12-1
การตรวจสอบและการหล่อลื่นปลอกคันเร่งและ		หมายเลขแสดงข้อมูลรถ	12-1
สายคันเร่ง	9-26	การบันทึกข้อมูลรถจักรยานยนต์	12-2
การหล่อลื่นคันเบรคหน้าและคันเบรคหลัง	9-26		
การตรวจสอบและการหล่อลื่นขาตั้งกลางและ			
ขาตั้งข้าง	9-27		
การตรวจสอบโช้คอัพหน้า	9-27		
การตรวจสอบชุดบังคับล้อ.....	9-28		
การตรวจสอบลูกปืนล้อ.....	9-28		
แบตเตอรี่	9-28		
การเปลี่ยนฟิวส์.....	9-30		
ไฟของรถจักรยานยนต์.....	9-31		
ไฟเลี้ยวด้านหน้า.....	9-31		
หลอดไฟเลี้ยวหลัง	9-32		
การเปลี่ยนหลอดไฟของไฟส่องป้ายทะเบียน	9-32		
การแก้ไขปัญหา.....	9-33		
ตารางการแก้ไขปัญหา.....	9-34		
โหมคลูกเงิน	9-36		

ตำแหน่งฉลากต่างๆ ที่สำคัญ

UAU10386

1

อ่านและทำความเข้าใจฉลากบนรถจักรยานยนต์ทุกแผ่นอย่างละเอียด เนื่องจากมีข้อมูลที่สำคัญเกี่ยวกับการใช้งานรถจักรยานยนต์อย่างถูกต้องและปลอดภัย ห้ามลอกแผ่นฉลากออกจากตัวรถเด็ดขาด หากข้อความบนแผ่นเลื่อนลงจนอ่านได้ยากหรือแผ่นฉลากหลุดออก คุณสามารถซื้อแผ่นฉลากใหม่ได้ที่ผู้จำหน่ายยามาฮ่า

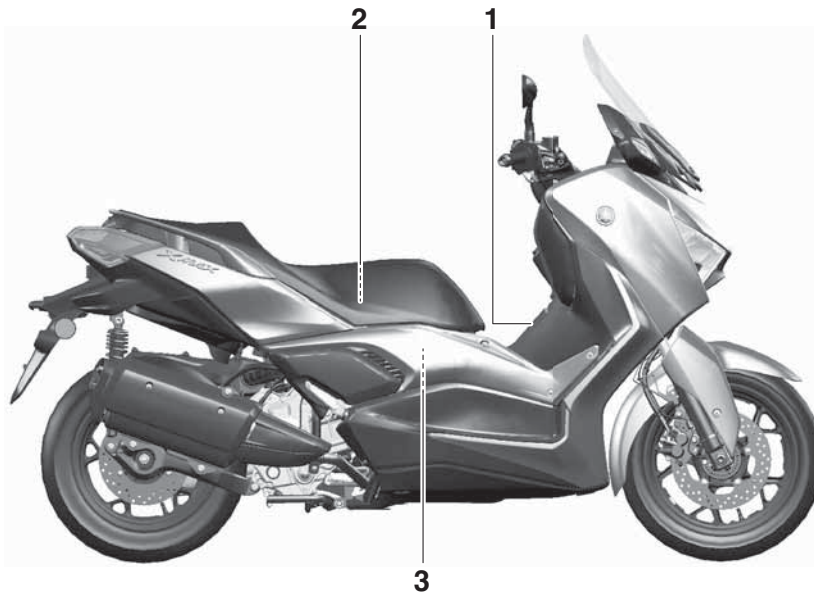

1

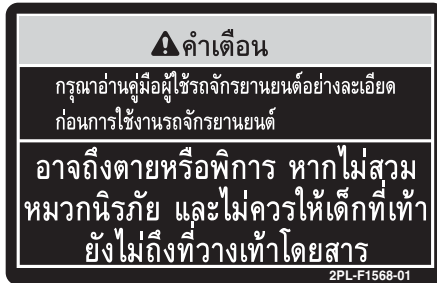

2

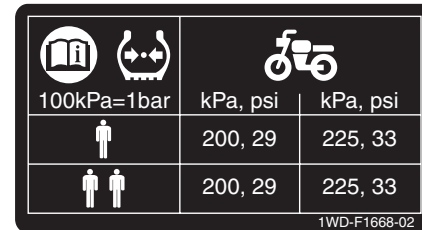

3



⚠ ข้อมูลด้านความปลอดภัย

UAU1026B

2

สิ่งที่เจ้าของรถจักรยานยนต์ต้องรับผิดชอบ

ในฐานะเจ้าของรถจักรยานยนต์ คุณต้องมีความรับผิดชอบต่อการใช้งานรถจักรยานยนต์อย่างถูกต้องและปลอดภัย

รถจักรยานยนต์เป็นยานพาหนะทางเดียว

การใช้งานและการขับขี่รถจักรยานยนต์อย่าง

ปลอดภัยขึ้นอยู่กับเทคนิคการขับขี่ที่ดีและความ

เชี่ยวชาญของผู้ขับขี่ สิ่งจำเป็นที่ควรทราบก่อนการ

ขับขี่รถจักรยานยนต์มีดังนี้

ผู้ขับขี่ควร:

- ได้รับคำแนะนำอย่างละเอียดจากผู้เชี่ยวชาญเกี่ยวกับการทำงานของรถจักรยานยนต์ในทุกแง่มุม
- ปฏิบัติตามคำเตือนและข้อกำหนดในการบำรุงรักษาที่อยู่ในคู่มือผู้ใช้รถจักรยานยนต์เล่มนี้
- ได้รับการฝึกอบรมที่ผ่านการรับรองเกี่ยวกับเทคนิคในการขับขี่อย่างถูกต้องและปลอดภัย
- เข้ารับบริการด้านเทคนิคตามที่คู่มือแนะนำ และ/หรือเมื่อจำเป็นตามสภาพของเครื่องยนต์

- อย่าใช้งานรถจักรยานยนต์โดยไม่ได้รับการฝึกอบรมหรือคำแนะนำที่ถูกต้อง เข้าหลักสูตรฝึกอบรม ผู้ที่เพิ่งขับขี่รถจักรยานยนต์ควรได้รับการฝึกอบรมจากผู้สอนที่ผ่านการรับรอง ติดต่อตัวแทนจำหน่ายรถจักรยานยนต์ที่ได้รับอนุญาตเพื่อสอบถามเกี่ยวกับหลักสูตรฝึกอบรมที่ใกล้ที่สุด

การขับขี่อย่างปลอดภัย

ควรทำการตรวจสอบรถจักรยานยนต์ก่อนการขับขี่ทุกครั้งเพื่อให้แน่ใจว่ารถอยู่ในสภาพการขับขี่ที่ปลอดภัย การไม่ตรวจสอบหรือบำรุงรักษาจักรยานยนต์อย่างถูกต้องจะเพิ่มโอกาสในการเกิดอุบัติเหตุหรือทำให้ชิ้นส่วนเสียหายได้ ดูหน้า 7-1 สำหรับรายการตรวจสอบก่อนการใช้งาน

- รถจักรยานยนต์นี้ได้รับการออกแบบให้สามารถบรรทุกผู้ขับขี่และผู้โดยสารหนึ่งคน
- ผู้ขับขี่รถยนต์ที่มองไม่เห็นรถจักรยานยนต์ในการจราจรคือสาเหตุหลักของอุบัติเหตุระหว่างรถยนต์กับรถจักรยานยนต์ อุบัติเหตุจำนวนมากเกิดขึ้นจากผู้ขับขี่รถยนต์ที่มองไม่เห็นรถจักรยานยนต์ การทำให้ตัวคุณเป็นที่มองเห็นได้อย่างชัดเจนเป็นวิธีการที่มีประสิทธิภาพในการลดอุบัติเหตุประเภทนี้

ดังนั้น:

- สวมเสื้อแจ็คเก็ตที่ปลอดภัย
- ระวังความเสี่ยงเป็นพิเศษเมื่อเข้าใกล้สี่แยกและผ่านสี่แยก เนื่องจากบริเวณเหล่านี้มักเกิดอุบัติเหตุกับรถจักรยานยนต์บ่อยครั้ง
- ขับขี่ในตำแหน่งที่ผู้ขับขี่รถยนต์คนอื่นๆ สามารถมองเห็นคุณได้ หลีกเลี่ยงการขับขี่ในจุดอับสายตาของผู้ขับขี่รถยนต์
- ห้ามทำการบำรุงรักษารถจักรยานยนต์โดยปราศจากความรู้ที่ถูกต้อง ติดต่อตัวแทนจำหน่ายรถจักรยานยนต์ที่ได้รับอนุญาตเพื่อขอข้อมูลเกี่ยวกับการบำรุงรักษาขั้นพื้นฐาน การบำรุงรักษาบางอย่างต้องดำเนินการโดยบุคลากรที่ผ่านการรับรองเท่านั้น
- บ่อยครั้งที่การเกิดอุบัติเหตุมีสาเหตุมาจากผู้ขับขี่ไม่มีความชำนาญในการขับขี่และยังไม่ได้อบรมผู้ขับขี่รถจักรยานยนต์
- ทำการขอใบอนุญาตขับขี่และให้ยืมรถจักรยานยนต์แก่ผู้ที่มีใบอนุญาตขับขี่เท่านั้น
- ทราบถึงทักษะและข้อจำกัดของคุณเอง การไม่ขับขี่เกินขอบเขตความสามารถของคุณอาจช่วยหลีกเลี่ยงอุบัติเหตุได้

- ขอแนะนำให้คุณฝึกขับขีรถจักรยานยนต์ในบริเวณที่ไม่มีจราจรจราจรจนกระทั่งคุ้นเคยกับรถจักรยานยนต์และการควบคุมต่างๆ ของรถเป็นอย่างดี
- บ่อยครั้งที่อุบัติเหตุเกิดจากความผิดพลาดของผู้ขับขี่ เช่น วิ่งเข้าโค้งด้วยความเร็วสูงเกินไป ทำให้รถวิ่งเลยโค้งของถนน หรือหักรถเข้าโค้งน้อยเกินไป (มุมเอียงของรถไม่เพียงพอกับความเร็วยังรถ)
- ปฏิบัติตามป้ายจำกัดความเร็วและไม่ขับขีเร็วกว่าที่สภาพถนนและการจราจรเอื้ออำนวย
- ให้สัญญาณก่อนเลี้ยวหรือเปลี่ยนเส้นทางทุกครั้ง ดูให้แน่ใจว่าผู้ขับขีรถคันอื่นมองเห็นคุณ
- ทำานังของผู้ขับขีและผู้โดยสารมีความสำคัญต่อการควบคุมรถอย่างเหมาะสม
 - ผู้ขับขีควรจับแฮนด์บังคับรถทั้งสองข้างและวางเท้าบนที่พนักเท้าทั้งสองข้างขณะขับขีเพื่อรักษาการควบคุมรถจักรยานยนต์ให้ดี
 - ผู้โดยสารควรจับผู้ขับขี สายคาดเบาะหรือเหล็กกันตกไว้เสมอ โดยจับทั้งสองมือและวางเท้าทั้งสองข้างไว้บนที่พนักเท้าของผู้โดยสาร ห้ามบรรทุกผู้โดยสารหาก

ผู้โดยสารไม่สามารถวางเท้าบนที่พนักเท้าได้อย่างมั่นคง

- ห้ามขับขีเมื่ออยู่ในสภาวะมีเมฆาจากฤทธิ์แอลกอฮอล์หรือสารเสพติดอื่นๆ
- รถจักรยานยนต์คันนี้ออกแบบขึ้นเพื่อใช้งานบนท้องถนนเท่านั้น จึงไม่เหมาะสำหรับการใช้งานบนทางวิบาก (off-road)

เครื่องแต่งกายที่เหมาะสม

โดยส่วนใหญ่การเสียชีวิตด้วยอุบัติเหตุจากรถจักรยานยนต์มาจากการได้รับบาดเจ็บทางศีรษะ การสวมหมวกนิรภัยจึงเป็นปัจจัยที่จำเป็นที่สุดในการป้องกันหรือลดการบาดเจ็บทางศีรษะ

- สวมหมวกนิรภัยที่ผ่านการรับรองทุกครั้ง
- สวมกระบังป้องกันใบหน้าหรือแว่นกันลมลมที่พนักเท้าผู้ควบคองซึ่งไม่ได้รับการปกป้อง อาจทำให้ทัศนวิสัยบกพร่อง ซึ่งอาจส่งผลให้มองเห็นอันตรายได้ล่าช้า
- การสวมเสื้อแจ็คเก็ต รองเท้าที่แข็งแรงกางเกงขายาว ถุงมือ ฯลฯ สามารถป้องกันหรือลดการถลอกหรือการเกิดแผลฉีกขาดได้
- ไม่สวมเสื้อผ้าที่หลวมเกินไป มิฉะนั้นเสื้อผ้าอาจเข้าไปติดในคันควบคุมหรือล้อ และส่งผลให้เกิดการบาดเจ็บหรืออุบัติเหตุ

- สวมเสื้อผ้าที่คลุมทั้งขา ข้อเท้า และเท้าเสมอเนื่องจากเครื่องยนต์หรือท่อไอเสียจะร้อนมากขณะที่รถกำลังทำงานหรือภายหลังการขับขีและสามารถไหม้ผิวหนังได้
- ผู้โดยสารควรปฏิบัติตามคำแนะนำข้างต้นเช่นกัน

หลีกเลี่ยงวันพิชจากคาร์บอนมอนอกไซด์

ไอเสียจากเครื่องยนต์ทั้งหมดมีแก๊สคาร์บอนมอนอกไซด์ ซึ่งเป็นอันตรายถึงแก่ชีวิต การหายใจโดยสูดแก๊สคาร์บอนมอนอกไซด์เข้าไปสามารถทำให้ปวดศีรษะ วิงเวียน ง่วงซึม คลื่นไส้ งุนงง และถึงแก่ชีวิตได้

คาร์บอนมอนอกไซด์เป็นแก๊สที่ไม่มีสี ไม่มีกลิ่น และไม่มีรส ซึ่งอาจปรากฏอยู่แม้คุณจะไม่เห็นหรือไม่ได้กลิ่นไอเสียจากเครื่องยนต์ใดๆ เลย คาร์บอนมอนอกไซด์ในระดับที่เป็นอันตรายถึงตายสามารถเพิ่มขึ้นได้อย่างรวดเร็วและคุณจะไม่สติจนไม่สามารถช่วยเหลือตัวเองได้ นอกจากนี้ คาร์บอนมอนอกไซด์ในระดับที่เป็นอันตรายถึงตายยังสามารถตกค้างอยู่ได้หลายชั่วโมงหรือหลายวันในบริเวณที่อากาศถ่ายเทไม่สะดวก หากคุณพบว่ามีการคล้ายกับได้รับพิษจากคาร์บอนมอนอกไซด์ให้ออกจากบริเวณนั้นทันที สูดอากาศบริสุทธิ์ และพบแพทย์

⚠ ข้อมูลด้านความปลอดภัย

2

- อย่าคิดเครื่องบริเวณพื้นที่ในอาคาร แม้คุณจะมีพยายามระบายไอเสียจากเครื่องยนต์ด้วยพัดลมหรือเปิดหน้าต่างและประตู แต่คาร์บอนมอนอกไซด์ก็ยังสามารถก่อตัวจนถึงระดับที่เป็นอันตรายได้อย่างรวดเร็ว
- อย่าคิดเครื่องบริเวณที่อากาศถ่ายเทได้ไม่สะดวก หรือบริเวณที่ถูกปิดล้อมไว้บางส่วน เช่น โรงเก็บรถ โรงรถ หรือที่จอดรถซึ่งสร้างโดยการต่อหลังคาจากด้านข้างคอก
- อย่าคิดเครื่องนอกอาคารในบริเวณที่ไอเสียสามารถถูกดูดเข้าไปในอาคารผ่านช่องเปิดต่างๆ เช่น หน้าต่างและประตู

การบรรทุก

การเพิ่มอุปกรณ์ตกแต่งหรือสิ่งของบรรทุกอาจส่งผลกระทบต่อเสถียรภาพและการบังคับทิศทางของรถจักรยานยนต์ได้หากการกระจายน้ำหนักของรถมีการเปลี่ยนแปลง ดังนั้น เพื่อหลีกเลี่ยงโอกาสในการเกิดอุบัติเหตุ จึงต้องใช้ความระมัดระวังเป็นพิเศษเมื่อทำการบรรทุกสิ่งของหรือเพิ่มอุปกรณ์ตกแต่งใช้ความระมัดระวังเป็นพิเศษเมื่อขับขึ้นรถจักรยานยนต์ที่มีการบรรทุกสิ่งของหรือติดตั้งอุปกรณ์ตกแต่ง หากมีการบรรทุกสิ่งของบนรถจักรยานยนต์ให้ปฏิบัติตามคำแนะนำต่อไปนี้:

น้ำหนักโดยรวมของผู้ขับขี่ ผู้โดยสาร อุปกรณ์ตกแต่ง และสิ่งของบรรทุกต้องไม่เกินขีดจำกัดของน้ำหนักบรรทุกสูงสุด การใช้งานรถจักรยานยนต์ที่มีน้ำหนักบรรทุกมากเกินไปอาจทำให้เกิดอุบัติเหตุได้

น้ำหนักบรรทุกสูงสุด:
171 กก. (377 ปอนด์)

ในการบรรทุกของภายในขีดจำกัดของน้ำหนักที่กำหนด โปรดคำนึงถึงปัจจัยต่อไปนี้:

- สิ่งของบรรทุกและอุปกรณ์ตกแต่งควรมีน้ำหนักน้อยที่สุดและบรรทุกให้แนบกับรถจักรยานยนต์มากที่สุด ให้บรรจุสิ่งของที่มีน้ำหนักมากที่สุดไว้ใกล้กึ่งกลางของรถจักรยานยนต์มากที่สุด และกระจายน้ำหนักให้เท่ากันทั้งสองข้างของรถจักรยานยนต์เพื่อความสะดวกและไม่เสียการทรงตัว
- หากน้ำหนักมีการย้ายที่ อาจทำให้เสียสมดุลกะทันหันได้ ตรวจสอบให้แน่ใจอยู่เสมอว่าได้ติดตั้งอุปกรณ์ตกแต่งและยึดสิ่งของบรรทุกเข้ากับตัวรถแน่นติดก่อนขับขี่ ตรวจสอบการติดตั้งของอุปกรณ์และการยึดของสิ่งบรรทุกเป็นประจำ

- ปรับระบบกันสะเทือนให้เหมาะสมกับสิ่งของบรรทุก (เฉพาะรุ่นที่ปรับระบบกันสะเทือนได้) และตรวจสอบสภาพกับแรงดันลมของยาง
- ห้ามนำสิ่งของที่มีขนาดใหญ่หรือมีน้ำหนักมากมาผูกติดกับแฮนด์บังค้ำ โช๊คอัพหน้าหรือบังโคลนหน้า เพราะสิ่งของเหล่านี้จะทำให้การหักเลี้ยวไม่ดี หรือทำให้คอรดหมุนฝืดได้
- รถจักรยานยนต์รุ่นนี้ไม่ได้ออกแบบมาเพื่อใช้ลากเทรลเลอร์หรือติดรถพ่วงด้านข้าง

อุปกรณ์ตกแต่งแท้ของยามาฮ่า

การเลือกอุปกรณ์ตกแต่งสำหรับรถจักรยานยนต์ของคุณเป็นสิ่งสำคัญ อุปกรณ์ตกแต่งแท้ของยามาฮ่า ซึ่งมีจำหน่ายที่ผู้จำหน่ายยามาฮ่าเท่านั้น ได้รับการออกแบบ ทดสอบ และรับรองจากยามาฮ่าแล้วว่าเหมาะสมต่อการใช้งานกับรถจักรยานยนต์ของคุณ บริษัทยามานุกาว่าไม่มีความเกี่ยวข้องกับยามาฮ่าได้ผลิตชิ้นส่วนและอุปกรณ์ตกแต่งหรือทำการดัดแปลงรถจักรยานยนต์ยามาฮ่า ทางยามาฮ่าไม่ได้ทำการทดสอบสินค้าที่บริษัทเหล่านี้ผลิต ดังนั้น ยามาฮ่าจึงไม่สามารถให้การรับประกันหรือแนะนำให้คุณใช้อุปกรณ์ตกแต่งทดแทนที่ไม่ได้จำหน่าย

โดยยามาฮ่า หรือการดัดแปลงที่ไม่ได้รับการแนะนำ เป็นกรณีพิเศษโดยยามาฮ่า แม้ว่าจะจำหน่ายหรือติดตั้งโดยผู้จำหน่ายยามาฮ่าก็ตาม

ชิ้นส่วนหรืออุปกรณ์ตกแต่งทดแทน และการดัดแปลง

คุณอาจพบว่าสินค้าทดแทนเหล่านี้มีการออกแบบ และคุณภาพเหมือนกับอุปกรณ์ตกแต่งแท้ของยามาฮ่า แต่โปรดทราบว่าอุปกรณ์ตกแต่งทดแทนหรือการดัดแปลงบางอย่างไม่เหมาะกับรถจักรยานยนต์ของคุณ เนื่องจากอาจทำให้เกิดอันตรายแก่ตัวคุณ หรือผู้อื่น ได้ การติดตั้งสินค้าทดแทนหรือทำการดัดแปลงอื่น ๆ กับรถจักรยานยนต์ของคุณอาจทำให้เกิดการเปลี่ยนแปลงต่อการออกแบบหรือลักษณะการทำงานของรถ ส่งผลให้คุณหรือผู้อื่นเสี่ยงต่อการบาดเจ็บสาหัสหรือถึงแก่ชีวิตได้ และคุณยังต้องรับผิดชอบต่อการบาดเจ็บอันเนื่องมาจากการดัดแปลงรถจักรยานยนต์อีกด้วย

ในการติดตั้งอุปกรณ์ตกแต่ง ให้ปฏิบัติตามคำแนะนำต่อไปนี้ รวมถึงคำแนะนำที่ให้ไว้ในหัวข้อ

“การบรรทุก”

- ไม่ติดตั้งอุปกรณ์ตกแต่งหรือบรรทุกสิ่งของที่อาจทำให้สมรรถนะของรถลดลง ตรวจสอบอุปกรณ์ตกแต่งอย่างละเอียดก่อนที่จะติดตั้ง เพื่อให้แน่ใจว่าจะไม่ทำให้ระยะความสูงได้ของรถต่ำลงหรือมุมของการเลี้ยวน้อยลง

ระยะยวบตัวของโช้คถูกจำกัด การหมุนคอรถ หรือการควบคุมรถถูกจำกัด หรือบังคับลำแสงของไฟหน้าหรือแผ่นสะท้อนแสง

- การติดตั้งอุปกรณ์ตกแต่งบริเวณแฮนด์บังคับหรือโช้คอัพหน้าอาจทำให้เกิดความไม่เสถียร เนื่องจากการกระจายน้ำหนักที่ไม่เหมาะสมหรือการสูญเสียความถี่ลมตามหลักอากาศพลศาสตร์ หากมีการเพิ่มอุปกรณ์ตกแต่งบริเวณแฮนด์บังคับหรือโช้คอัพหน้า ต้องให้น้ำหนักน้อยที่สุดและติดตั้งให้น้อยที่สุด
- อุปกรณ์ตกแต่งที่มีขนาดใหญ่อาจส่งผลกระทบต่อความสมดุลของรถจักรยานยนต์เป็นอย่างมาก เนื่องจากส่งผลต่อความถี่ลมตามหลักอากาศพลศาสตร์ ลมอาจทำให้รถยกตัวขึ้น หรือรถอาจไม่เสถียรเมื่อเผชิญกับลมขวาง นอกจากนี้ อุปกรณ์ตกแต่งเหล่านี้ยังอาจทำให้เกิดการทรงตัวมีอวิงผ่านยานพาหนะที่มีขนาดใหญ่
- อุปกรณ์ตกแต่งบางชนิดสามารถทำให้ท่าทางในการขับขี่ของผู้ขับขี่เปลี่ยนแปลงไปจากปกติ ท่าทางที่ไม่ถูกต้องนี้จะจำกัดอิสระในการขับตัวของผู้ขับขี่ และอาจจำกัดความสามารถในการควบคุมรถ จึงไม่แนะนำให้ตกแต่งรถด้วยอุปกรณ์ดังกล่าว

- ใช้ความระมัดระวังในการเพิ่มอุปกรณ์ไฟฟ้าในรถจักรยานยนต์ หากอุปกรณ์ไฟฟ้าที่ติดตั้งมีขนาดกำลังไฟฟ้ามากกว่าระบบไฟฟ้าของรถจักรยานยนต์ อาจส่งผลให้ไฟฟ้าขัดข้อง ซึ่งเป็นเหตุให้เกิดการสูญเสียไฟแสงสว่างหรือกำลังของเครื่องยนต์จนเป็นอันตรายได้

ยางหรือขอบล้อทดแทน

ยางและขอบล้อที่มาพร้อมกับรถจักรยานยนต์ของคุณได้รับการออกแบบมาให้เหมาะสมกับสมรรถนะของรถ และทำให้การควบคุมรถ การเบรค และความสบายผสมผสานกันได้อย่างลงตัวที่สุด ยางขอบล้อ และขนาดอื่น ๆ อาจไม่เหมาะสม ดูหน้า 9-21 สำหรับข้อมูลจำเพาะของยางและข้อมูลเพิ่มเติมเกี่ยวกับการเปลี่ยนยาง

การขนส่งรถจักรยานยนต์

ต้องแน่ใจว่าได้อ่านคำแนะนำต่อไปนี้ก่อนทำการขนย้ายรถจักรยานยนต์ด้วยยานพาหนะอื่น

- ถอดชิ้นส่วนที่หลวมทั้งหมดออกจากรถจักรยานยนต์
- ปรับล้อหน้าให้ตรงไปด้านหน้าเมื่ออยู่บนรถยกหรือกระบะรถ โดยยึดไว้ในรางไม่ให้เคลื่อนที่

⚠ ข้อมูลด้านความปลอดภัย

2

- รัศจรจักรยานยนต์ไว้ให้แน่นด้วยสายรัดหรือแถบรัดที่เหมาะสม โดยให้แนบกับชิ้นส่วนที่แข็งของรถจักรยานยนต์ เช่น โครงรถหรือแคลมป์ยึดโซ่ข้อพหน้าด้านบน (และไม่แนบกับชิ้นส่วน เช่น แชนด์บังคับที่ติดตั้งบนชิ้นส่วนยาง หรือ ไฟเลี้ยว หรือชิ้นส่วนที่อาจแตกหักได้) เลือกตำแหน่งสำหรับสายรัดอย่างระมัดระวังเพื่อไม่ให้สายรัดเสียดสีกับพื้นผิวที่เคลือบสีในระหว่างการขนย้าย
- หากเป็นไปได้ ควรกดทับระบบกันสะเทือนไว้บางส่วนด้วยการผูกหรือมัด เพื่อป้องกันไม่ให้รถจักรยานยนต์ตั้งขึ้นอย่างรุนแรงในระหว่างการขนส่ง

คำแนะนำเพื่อการขับขี่อย่างปลอดภัยเพิ่มเติม MAU57600

- ต้องแน่ใจว่าให้สัญญาณชัดเจนขณะเลี้ยว
 - การเบรคบนถนนเปียกอาจทำได้ยากมาก ให้หลีกเลี่ยงการเบรครุนแรงเพราะรถจักรยานยนต์อาจลื่นไถลได้ ควรค่อยๆ เบรคเมื่อจะหยุดบนพื้นเปียก
 - ค่อยๆ ลดความเร็วลงเมื่อถึงหัวมุมทางแยกหรือทางเลี้ยว เมื่อเลี้ยวข้ามพ้นแล้ว จึงค่อยๆ เร่งความเร็วเพิ่มขึ้น
 - ระมัดระวังเมื่อขับขี่ผ่านรอยน้ที่จ่ออยู่ ผู้ขับขี่อาจมองไม่เห็นคุณ และเปิดประตูออกมาขวางทางที่รถวิ่งผ่าน
 - การขับขี่ข้ามทางรถไฟ รางของรถราง แผ่นโลหะบนถนนที่มีการก่อสร้าง และฝาท่อระบายน้ำอาจทำให้เกิดการลื่นเมื่อถนนเปียก ให้ชะลอความเร็วและขับขี่ผ่านด้วยความระมัดระวัง รักษาการทรงตัวของรถจักรยานยนต์ให้ดี มิฉะนั้นอาจลื่นล้มได้
 - ฝ้ายเบรคและแผ่นรองฝ้ายเบรคอาจเป็ยกเมื่อล้ารถจักรยานยนต์ หลังจากล้างรถจักรยานยนต์แล้ว ให้ตรวจสอบเบรคก่อนขับขี่
 - สวมหมวกนิรภัย ถุงมือ กางเกงขายาว (ชายกางเกงปลายสอบเพื่อไม่ให้ปลิวสะบัด) และเสื้อแจ็คเก็ตสีสดเสมอ
- ห้ามบรรทุกสัมภาระบนรถจักรยานยนต์มากเกินไป เพราะรถจักรยานยนต์ที่บรรทุกเกินกำลังจะไม่มั่นคง ใช้เชือกที่แข็งแรงมัดสัมภาระเข้ากับที่วางของท้ายรถ (ถ้ามี) ให้แน่นของบรรทุกที่มัดไว้ไม่แน่นจะทำให้รถจักรยานยนต์ทรงตัวได้ไม่มั่นคง และอาจรบกวนสมาธิของผู้ขับขี่ได้ (ดูหน้า 2-3)

หมวกนิรภัย

UAUU0033

การขับขี่รถจักรยานยนต์คันนี้โดยไม่สวมหมวกนิรภัยที่ผ่านการรับรองจะเพิ่มโอกาสในการบาดเจ็บทางศีรษะอย่างรุนแรงหรือถึงแก่ชีวิตในกรณีที่เกิดอุบัติเหตุ โดยส่วนใหญ่การเสียชีวิตด้วยอุบัติเหตุจากรถจักรยานยนต์หรือจักรยานยนต์ขนาดเล็กเกิดจากการได้รับบาดเจ็บทางศีรษะ การสวมหมวกนิรภัยจึงเป็นปัจจัยที่จำเป็นที่สุดในการป้องกันหรือลดการบาดเจ็บทางศีรษะ

เลือกหมวกนิรภัยที่ผ่านการรับรองเสมอ

การเลือกหมวกนิรภัยจะต้องคำนึงถึงคุณสมบัติดังต่อไปนี้

- หมวกนิรภัยต้องมีความปลอดภัยตามมาตรฐาน “มอก.”
- หมวกนิรภัยต้องมีขนาดพอดีกับศีรษะของผู้ขับขี่
- ห้ามทำให้หมวกนิรภัยถูกกระแทกอย่างรุนแรง

การสวมหมวกนิรภัยอย่างถูกต้อง

รัดคางด้วยสายรัดคางทุกครั้ง ในกรณีที่เกิดอุบัติเหตุมีโอกาสน้อยมากที่หมวกนิรภัยจะเลื่อนหลุดหากมีการรัดสายรัดคางไว้

การสวมหมวกที่ถูกต้อง



ZAAU0003

การสวมหมวกที่ไม่ถูกต้อง



ZAAU0007

ชนิดของหมวกนิรภัยและการใช้งาน

- หมวกนิรภัยแบบครึ่งใบ: ใช้สำหรับการขับขี่ด้วยความเร็วต่ำเท่านั้น



ZAAU0004

- หมวกนิรภัยแบบเต็มใบเปิดหน้า: ใช้สำหรับการขับขี่ด้วยความเร็วต่ำถึงความเร็วปานกลางเท่านั้น



ZAAU0005

⚠ ข้อมูลด้านความปลอดภัย

- หมวกนิรภัยแบบเต็มใบ: ใช้สำหรับการขับขี่ด้วยความเร็วปานกลางถึงความเร็วสูง



ZAUU0006

มุมมองด้านซ้าย

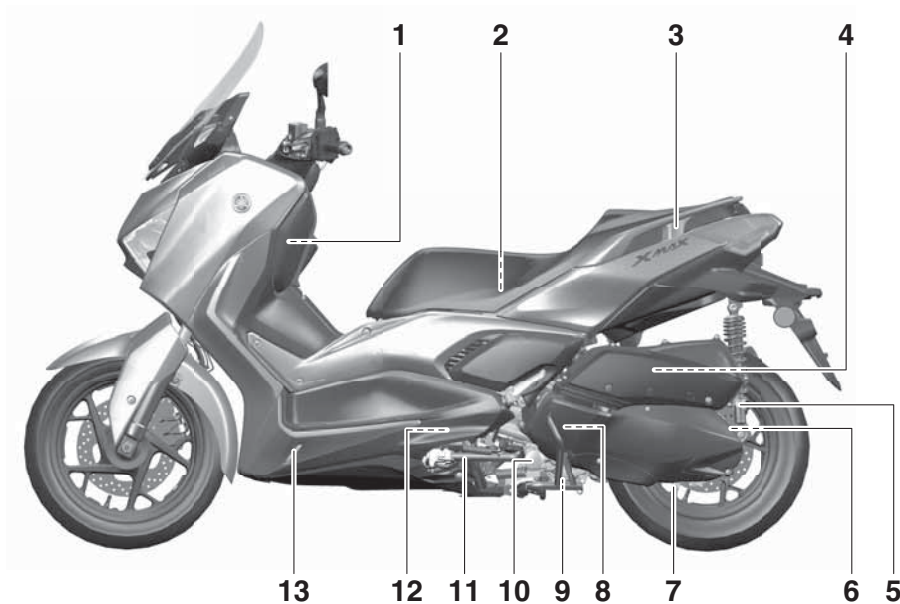

1. ก่องอเนกประสงค์ A (หน้า 6-28)
2. ชุดเครื่องมือ (หน้า 9-2)
3. เหล็กกันตก (หน้า 8-3)
4. ใส้กรองอากาศ (หน้า 9-16)
5. แหวนปรับตั้งสปริง โช๊คของชุด โช๊คอัพหลัง (หน้า 6-32)
6. ฝาช่องเติมน้ำมันเฟืองท้าย (หน้า 9-13)
7. โบลท์ถ่าน้ำมันเฟืองท้าย (หน้า 9-13)

8. ใส้กรองอากาศชุดสายพานวี (หน้า 9-16)
9. โบลท์ถ่าน้ำมันเครื่อง (หน้า 9-11)
10. ใส้กรองน้ำมันเครื่อง (หน้า 9-11)
11. ขาดังข้าง (หน้า 6-34)
12. หัวเทียน (หน้า 9-9)
13. ถังพักน้ำยาหล่อเย็น (หน้า 9-14)

มุมมองด้านขวา

3

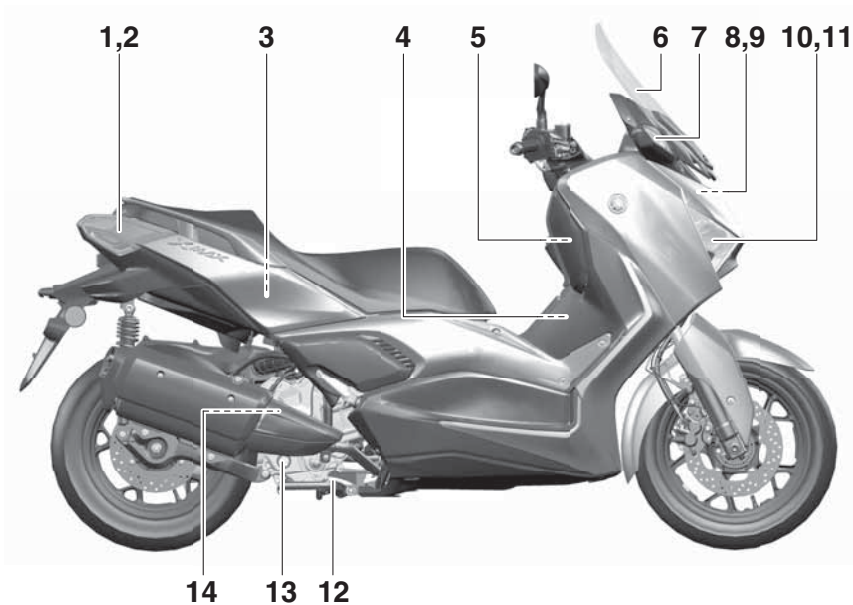

1. ไฟท้าย
2. ไฟเลี้ยวด้านหลัง (หน้า 9-32)
3. ก่อองเนกประสงค้ด้านหลัง (หน้า 6-28)
4. ฝาปิดถังน้ำมันเชื้อเพลิง (หน้า 6-26)
5. ก่อองเนกประสงค้ B (หน้า 6-28)
6. หน้ากากบังลม (หน้า 6-30/9-30)
7. ไฟเลี้ยวด้านหน้า (หน้า 9-31)

8. แบตเตอรี่ (หน้า 9-28)
9. ทีวีส์ (หน้า 9-30)
10. ไฟหน้า (หน้า 9-31)
11. ไฟหรี (หน้า 9-31)
12. ขาดังกลาง (หน้า 9-27)
13. ช่องตรวจจวักระดับน้ำมันเครื่อง (หน้า 9-11)
14. ฝาปิดช่องเติมน้ำมันเครื่อง (หน้า 9-11)

การควบคุมและอุปกรณ์

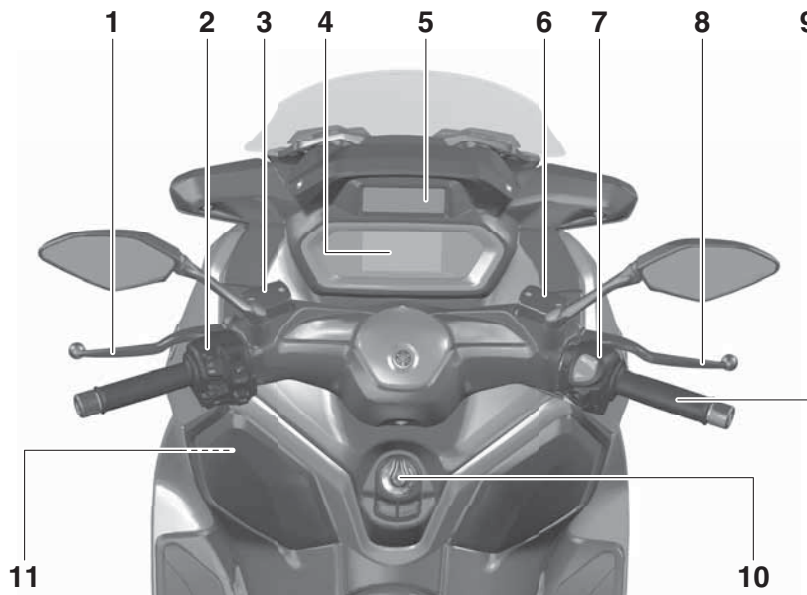

1. คั่นเบรคหลัง (หน้า 6-23)
2. สวิตช์แฮนด์ซ้าย (หน้า 6-20)
3. กระจุกน้ำมันเบรคหลัง (หน้า 9-24)
4. จอแสดงอินโฟเทนเมนท์ (หน้า 6-5)
5. จอแสดงหลัก (หน้า 6-3)
6. กระจุกน้ำมันเบรคหน้า (หน้า 9-24)
7. สวิตช์แฮนด์ขวา (หน้า 6-20)

8. คั่นเบรคหน้า (หน้า 6-22)
9. ปลอกคั่นเร่ง (หน้า 9-20)
10. สวิตช์กุญแจ (หน้า 4-7)
11. ช่องจ่ายไฟเสริมกระแสไฟตรง (หน้า 6-33)

ระบบกุญแจอัจฉริยะ

UAU76444

ระบบกุญแจอัจฉริยะ

ระบบกุญแจอัจฉริยะให้คุณสามารถใช้งานรถได้โดยไม่ต้องใช้กุญแจแบบกลไก นอกจากนี้ยังมีฟังก์ชันการตอบกลับเพื่อให้คุณหาตำแหน่งของรถจักรยานยนต์ในที่จอดรถได้ (ดูหน้า 4-5)

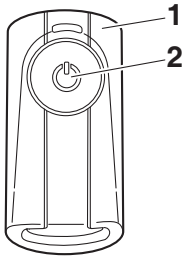

1. กุญแจอัจฉริยะ
2. ปุ่มกุญแจอัจฉริยะ

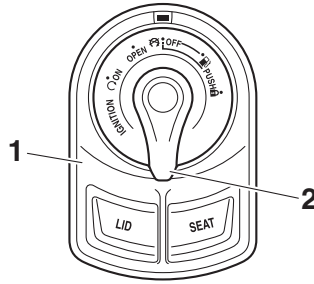

1. สวิตช์กุญแจ
2. ปุ่มสวิตช์กุญแจ

UWA14704

คำเตือน

- ควรให้เครื่องกระตุ้นหัวใจแบบฝังหรือเครื่องกระตุ้นไฟฟ้าหัวใจ รวมถึงอุปกรณ์ทางการแพทย์ที่เกี่ยวข้องกับไฟฟ้าอื่นๆ อยู่ห่างจากเสาอากาศที่ติดตั้งในรถจักรยานยนต์ (ดูในภาพ)
- คลื่นวิทยุที่ถูกส่งโดยเสาอากาศอาจจะกระทบการทำงานของอุปกรณ์เหล่านั้นเมื่ออยู่ใกล้
- หากคุณมีอุปกรณ์ทางการแพทย์ที่เกี่ยวข้องกับไฟฟ้า ให้ปรึกษากับแพทย์หรือผู้ผลิตอุปกรณ์นั้นก่อนที่จะใช้รถจักรยานยนต์คันนี้

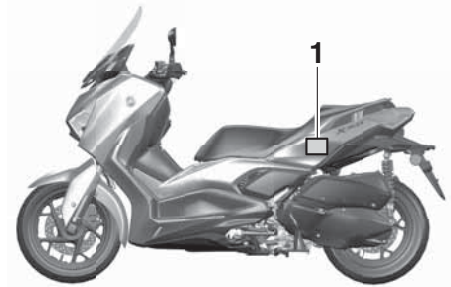

1. เสาอากาศที่ติดตั้งในรถจักรยานยนต์

UCA24080

ข้อควรระวัง

ระบบกุญแจอัจฉริยะใช้คลื่นวิทยุแบบอ่อน ระบบกุญแจอัจฉริยะอาจไม่ทำงานในสถานการณ์ต่อไปนี้

- กุญแจอัจฉริยะอยู่ในตำแหน่งที่มีคลื่นวิทยุแรงสูงหรือมีสัญญาณรบกวนทางแม่เหล็กไฟฟ้าอื่นอยู่
- มีสิ่งก่อสร้างใกล้เคียงซึ่งปล่อยคลื่นวิทยุแรงสูง (เสารับส่งสัญญาณโทรทัศน์หรือวิทยุ, โรงไฟฟ้า, สถานีวิทยุกระจายเสียง, สนามบิน ฯลฯ)
- คุณถือหรือใช้อุปกรณ์สื่อสาร เช่น วิทยุหรือโทรศัพท์ที่เคลื่อนที่ ใกล้กับกุญแจอัจฉริยะ

- กุญแจอัจฉริยะสัมผัสกับหรือถูกลมด้วยวัตถุที่เป็นโลหะ
- มีรถคันอื่นที่ติดตั้งระบบกุญแจอัจฉริยะอยู่ใกล้กัน

ในสถานการณ์เช่นนี้ ให้ย้ายตำแหน่งของกุญแจอัจฉริยะไปที่อื่นและเริ่มใช้งานกุญแจอีกครั้ง หากยังคงไม่ทำงาน ให้ใช้งานรถในโหมดฉุกเฉิน (ดูหน้า 9-36)

ข้อแนะนำ _____

เพื่อรักษาพลังงานแบตเตอรี่ของรถไว้ ระบบกุญแจอัจฉริยะจะปิดการทำงานโดยอัตโนมัติหากไม่มีการใช้งานระบบประมาณ 9 วันนับจากการใช้รถครั้งล่าสุด (ปิดฟังก์ชันการตอบกลับ) ในกรณีเช่นนี้ ให้กดปุ่มสวิทช์กุญแจเพื่อทำการเปิดระบบกุญแจอัจฉริยะ

UAU76453

ช่วงการทำงานของระบบกุญแจอัจฉริยะ

ช่วงการทำงานของระบบกุญแจอัจฉริยะจะแสดงไว้ด้านล่าง

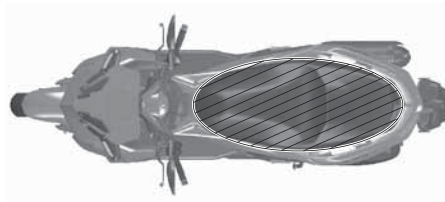
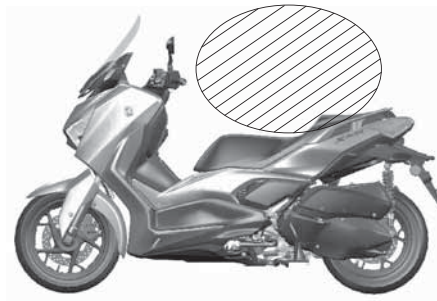

หากปิดกุญแจอัจฉริยะไว้ รถจะหากุญแจอัจฉริยะไม่เจอแม้ว่ากุญแจจะอยู่ภายในช่วงการทำงานก็ตาม

หากแบตเตอรี่ของกุญแจอัจฉริยะหมด ระบบกุญแจอัจฉริยะอาจไม่ทำงานหรือช่วงการทำงานอาจสั้นมาก

ข้อแนะนำ _____

- ห้ามใส่กุญแจอัจฉริยะไว้ในกล่องอเนกประสงค์
- พกกุญแจอัจฉริยะติดตัวเสมอ
- ปิดกุญแจอัจฉริยะเมื่อจะจอดรถทิ้งไว้

การจัดการกับกุญแจอัจฉริยะและกุญแจแบบกลไก

4

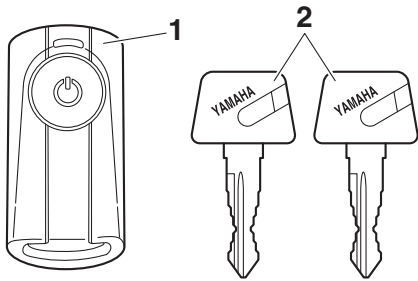

- 1. กุญแจอัจฉริยะ
- 2. กุญแจแบบกลไก

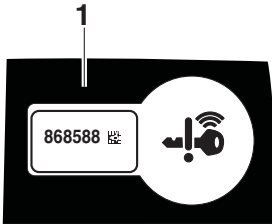

- 1. ป้ายแสดงหมายเลขรหัส

คำเตือน

- ควรนำกุญแจอัจฉริยะติดตัวคุณไปด้วย ห้ามเก็บไว้ในรถ
- ระวังเมื่อกุญแจอัจฉริยะอยู่ภายในช่วงการทำงาน เนื่องจากบุคคลอื่นที่ไม่ได้ถือกุญแจอัจฉริยะสามารถสตาร์ทเครื่องยนต์และใช้งานรถจักรยานยนต์ได้

รถจักรยานยนต์คันนี้ให้กุญแจอัจฉริยะมาหนึ่งดอก กุญแจแบบกลไกสองดอก และป้ายแสดงหมายเลขรหัสหนึ่งชิ้น

หากแบตเตอรี่รถจักรยานยนต์หมด สามารถใช้กุญแจแบบกลไกเปิดเบาะนั่งได้ พกกุญแจแบบกลไกด้วยนอกเหนือจากกุญแจอัจฉริยะ

หากกุญแจอัจฉริยะสูญหายหรือแบตเตอรี่กุญแจอัจฉริยะหมด สามารถใช้หมายเลขรหัสเพื่อใช้งานรถจักรยานยนต์ในโหมดฉุกเฉิน (ดูหน้า 9-36)

เขียนหมายเลขรหัสเก็บไว้ในกรณีฉุกเฉิน

หากกุญแจอัจฉริยะสูญหายและไม่ทราบหมายเลขรหัส ต้องเปลี่ยนระบบกุญแจอัจฉริยะทั้งระบบซึ่งจะเสียค่าใช้จ่ายสูง เก็บป้ายแสดงหมายเลขรหัสไว้ในที่ปลอดภัย

ข้อควรระวัง

กุญแจอัจฉริยะมีส่วนประกอบอิเล็กทรอนิกส์ที่มีความแม่นยำ ปฏิบัติตามข้อควรระวังต่อไปนี้เพื่อป้องกันการดำเนินงานผิดพลาดหรือความเสียหายที่อาจเกิดขึ้นได้

- ห้ามวางหรือเก็บกุญแจอัจฉริยะไว้ในกล่องอิเล็กทรอนิกส์ กุญแจอัจฉริยะอาจเสียหายจากการสัมผัสเทือนบนท้องถนนหรือจากความร้อนที่มากเกินไป
- ห้ามทำกุญแจอัจฉริยะหล่น บิดงอ หรือได้รับแรงกระแทกอย่างรุนแรง
- ห้ามจุ่มกุญแจอัจฉริยะลงในน้ำหรือของเหลวอื่นๆ
- ห้ามวางของหนักหรือให้มีแรงกดทับสูงบนกุญแจอัจฉริยะ
- ห้ามทิ้งกุญแจอัจฉริยะไว้ในสถานที่ซึ่งแสงแดดส่องถึงโดยตรง มีอุณหภูมิสูงหรือความชื้นสูง
- ห้ามเจียหรือพยายามดัดแปลงกุญแจอัจฉริยะ
- เก็บกุญแจอัจฉริยะให้ห่างจากสนามแม่เหล็กแรงสูงและวัตถุที่เป็นแม่เหล็ก เช่น พวงกุญแจโทรศัพท์ และคอมพิวเตอร์
- เก็บกุญแจอัจฉริยะให้ห่างจากอุปกรณ์ทางการแพทย์ที่เกี่ยวข้องกับไฟฟ้า

กุญแจอัจฉริยะ

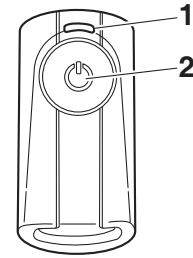

1. ไฟแสดงการทำงานของอัจฉริยะ
2. ปุ่มกุญแจอัจฉริยะ

คำเตือน

- ควรนำกุญแจอัจฉริยะติดตัวคุณไปด้วย ห้ามเก็บไว้ในรถ
- ระวังระวังเมื่อกุญแจอัจฉริยะอยู่ภายในช่วงการทำงาน เนื่องจากบุคคลอื่นที่ไม่ได้ถือกุญแจอัจฉริยะสามารถสแตร์ที่เครื่องยนต์และใช้งานรถจักรยานยนต์ได้

- อย่าให้กุญแจอัจฉริยะสัมผัสกับน้ำมัน, น้ำยาขัดเงา, น้ำมันเชื้อเพลิง หรือสารเคมีรุนแรงใดๆ ตัวกุญแจอัจฉริยะอาจสึกหรือเกิดรอยแตกได้

ข้อแนะนำ

- แบตเตอรี่ของกุญแจอัจฉริยะมีอายุประมาณสองปี แต่อาจแตกต่างกันได้โดยขึ้นอยู่กับสภาพการใช้งาน
- เปลี่ยนแบตเตอรี่ของกุญแจอัจฉริยะเมื่อไฟแสดงการทำงานของระบบกุญแจอัจฉริยะกะพริบประมาณ 20 วินาทีเมื่อกดปุ่มเปิดรถจักรยานยนต์ หรือเมื่อไฟแสดงการทำงานของกุญแจอัจฉริยะไม่สว่างขึ้นเมื่อกดปุ่มกุญแจอัจฉริยะ (ดูหน้า 4-6) หลังจากเปลี่ยนแบตเตอรี่ของกุญแจอัจฉริยะแล้ว หากระบบกุญแจอัจฉริยะยังคงไม่ทำงาน ให้ตรวจสอบแบตเตอรี่ของรถจักรยานยนต์ จากนั้นควรให้ผู้จำหน่ายยามาส่งตรวจสอบรถจักรยานยนต์
- หากกุญแจอัจฉริยะได้รับคลื่นวิทยุอย่างต่อเนื่อง แบตเตอรี่ของกุญแจอัจฉริยะจะหมดลงอย่างรวดเร็ว (ตัวอย่างเช่น เมื่อวางไว้ในบริเวณ ใกล้เคียงกับเครื่องใช้ไฟฟ้า เช่น โทรทัศน์ วิทยุ หรือคอมพิวเตอร์)

- คุณสามารถลงทะเบียนกุญแจอัจฉริยะได้สูงสุดหกดอกสำหรับรถคันเดียวกัน ติดต่อผู้จำหน่ายยามาส่งสำหรับกุญแจอัจฉริยะสำรอง
- หากกุญแจอัจฉริยะสูญหาย ให้ติดต่อผู้จำหน่ายยามาส่งทันทีเพื่อป้องกันไม่ให้รถถูกขโมย

ระบบกัญญาแจ้งจรรย์ะ

4

การเปิดหรือปิดกัญญาแจ้งจรรย์ะ

กดปุ่มกัญญาแจ้งจรรย์ะประมาณ 1 วินาทีเพื่อเปิดหรือปิดกัญญาแจ้งจรรย์ะ เมื่อปิดกัญญาแจ้งจรรย์ะจะไม่สามารถใช้งานรถจักรยานยนต์ได้ แม้ว่ากัญญาแจ้งจรรย์ะจะอยู่ภายในช่วงการทำงานก็ตาม เพื่อใช้งานรถจักรยานยนต์ ให้เปิดกัญญาแจ้งจรรย์ะและนำไปไว้ในช่วงการทำงานของกัญญาแจ้งจรรย์ะ

การตรวจสอบว่ากัญญาแจ้งจรรย์ะเปิดหรือปิดอยู่ กดปุ่มกัญญาแจ้งจรรย์ะเพื่อยืนยันสถานะการทำงานในปัจจุบันของกัญญาแจ้งจรรย์ะ

หากไฟแสดงการทำงานของกัญญาแจ้งจรรย์ะ:

- ติดขึ้นโดยเร็วเป็นเวลา 0.1 วินาที: กัญญาแจ้งจรรย์ะเปิดอยู่
- ค่อยๆ ติดขึ้นเป็นเวลา 0.5 วินาที: กัญญาแจ้งจรรย์ะปิดอยู่

ฟังก์ชันการตอบกลับระยะไกล

กดปุ่มกัญญาแจ้งจรรย์ะเพื่อใช้ฟังก์ชันการตอบกลับระยะไกล เสียงบี๊บจะดังขึ้นสองครั้งและไฟเลี้ยวทั้งหมดจะกะพริบสองครั้ง คุณลักษณะนี้สะดวกสำหรับการหาตำแหน่งรถของคุณในลานจอดรถและบริเวณอื่นๆ

ช่วงการทำงานของฟังก์ชันการตอบกลับ

ช่วงการทำงานโดยประมาณของฟังก์ชันการตอบกลับจะแสดงไว้ด้านล่าง

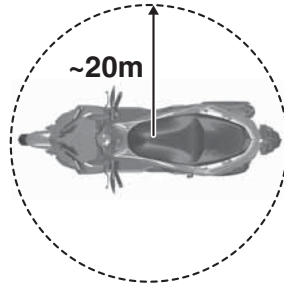

เนื่องจากระบบกัญญาแจ้งจรรย์ะใช้คลื่นวิทยุแบบอ่อน สิ่งแวดล้อมรอบข้างอาจมีผลกระทบต่อช่วงของการทำงาน

การปิดหรือเปิดเสียงบี๊บของสัญญาณตอบกลับ

เสียงบี๊บ ซึ่งจะดังเมื่อฟังก์ชันการตอบกลับทำงานอยู่ สามารถเปิดหรือปิดได้ตามขั้นตอนต่อไปนี้

1. เปิดใช้งานกัญญาแจ้งจรรย์ะและนำไปอยู่ภายในช่วงการทำงานของกัญญาแจ้งจรรย์ะ
2. บิดสวิทช์กัญญาแจ้งจรรย์ะไปที่ “OFF” จากนั้นกดปุ่มสวิทช์กัญญาแจ้งจรรย์ะหนึ่งครั้ง

3. ภายใน 9 วินาทีของการกดปุ่ม กดปุ่มค้างไว้อีกครั้งประมาณ 5 วินาที
4. เมื่อเสียงบี๊บดังขึ้น แสดงว่าการตั้งค่าสำเร็จ

หากเสียงบี๊บ:

- ดังสองครั้ง: เสียงบี๊บถูกปิด
- ดังหนึ่งครั้ง: เสียงบี๊บถูกเปิด

แบตเตอรี่ของกุญแจอัจฉริยะ

UAU83294

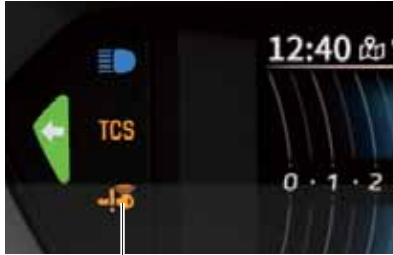

- ไฟแสดงการทำงานของระบบกุญแจอัจฉริยะ “”

หากไฟแสดงการทำงานของระบบกุญแจอัจฉริยะกะพริบ 20 วินาทีเมื่อเปิดใช้งานรถ แสดงว่าแบตเตอรี่กุญแจอัจฉริยะต่ำและควรเปลี่ยนแบตเตอรี่ นอกจากนี้หากฟังก์ชันการตอบกลับไม่ทำงานหรือช่วงการทำงานสั้นมาก ให้เปลี่ยนแบตเตอรี่โดยเร็ว

UWA14724

คำเตือน

- แบตเตอรี่และชิ้นส่วนอื่นๆ ที่ถอดออกมาได้ อาจทำให้เกิดอันตรายหากกลืนเข้าไป เก็บแบตเตอรี่และชิ้นส่วนที่ถอดออกมาได้ให้พ้นมือเด็ก
- ห้ามวางแบตเตอรี่ไว้ในบริเวณที่แสงแดดส่องถึงโดยตรงหรือมีแหล่งกำเนิดความร้อนอื่นๆ

การเปลี่ยนแบตเตอรี่ของกุญแจอัจฉริยะ

- เปิดฝาปิดกุญแจอัจฉริยะตามภาพ

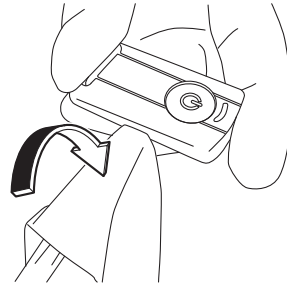

- ถอดแบตเตอรี่ออก

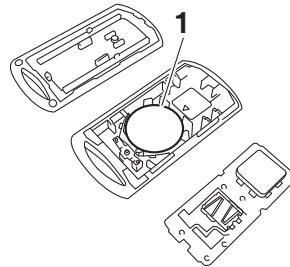

- แบตเตอรี่

ข้อแนะนำ

กำจัดแบตเตอรี่ที่ถอดออกแล้วตามกฎหมายข้อบังคับของท้องถิ่น

- สังเกตขั้วของแบตเตอรี่และติดตั้งโดยให้ด้านขั้วบวก “+” หันลงด้านล่างตามที่แสดง

แบตเตอรี่ที่กำหนด:

CR2032

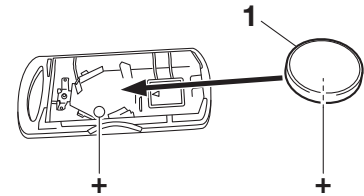

- แบตเตอรี่

- ค่อยๆ ปิดฝาปิดกุญแจอัจฉริยะ

UCA15785

ข้อควรระวัง

- ให้ใช้ผ้าชุบน้ำจางเมื่อจะเปิดฝาปิดกุญแจอัจฉริยะ หากใช้วัตถุที่แข็งโดยตรง อาจทำให้เกิดความเสียหายหรือเป็นรอยขีดข่วนที่กุญแจอัจฉริยะได้
- ใช้ความระมัดระวังเพื่อป้องกันไม่ให้น้ำเข้าหน้าได้รับความเสียหายหรือปนเปื้อนสิ่งสกปรก

ระบบกุญแจอัจฉริยะ

4

- ห้ามสัมผัสดวงจรไฟฟ้าและขั้วภายใน เพราะอาจทำให้เกิดการทำงานผิดปกติได้
- ห้ามใช้แรงมากเกินไปกับกุญแจอัจฉริยะเมื่อทำการเปลี่ยนแบตเตอรี่
- ต้องแน่ใจว่าใส่แบตเตอรี่ได้ถูกต้อง ดูทิศทางของขั้วบวก “+” ของแบตเตอรี่ให้ถูกต้อง

สวิตช์กุญแจ

UAU76893

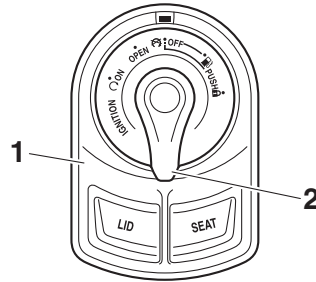

1. สวิตช์กุญแจ
2. ปุ่มสวิตช์กุญแจ



1. ไฟแสดงการทำงานของระบบกุญแจอัจฉริยะ “”

ใช้สวิตช์กุญแจในการเปิดและปิดรถจักรยานยนต์ ON/OFF ล็อก/ปลดล็อกคอคอร์ด และเปิดเบาะนั่ง ที่ครอบฝาปิดถังน้ำมันเชื้อเพลิง และ

กล่องอเนกประสงค์ A หลังจากกดปุ่มสวิตช์กุญแจ และยืนยันกับกุญแจอัจฉริยะแล้ว จะสามารถบิดสวิตช์กุญแจ ได้ขณะที่ไฟแสดงการทำงานของระบบกุญแจอัจฉริยะสว่าง (ประมาณ 4 วินาที)

UWA18720

คำเตือน

ห้ามบิดสวิตช์กุญแจไปที่ “OFF”, “” หรือ “OPEN” ขณะที่รถเคลื่อนที่ มิฉะนั้นระบบไฟฟ้าทั้งหมดจะดับ ซึ่งอาจทำให้สูญเสียการควบคุมหรือเกิดอุบัติเหตุได้

ข้อแนะนำ

ห้ามกดปุ่มสวิตช์กุญแจซ้ำๆ หรือบิดสวิตช์กุญแจไปมาเกินการใช้งานปกติ มิฉะนั้นระบบกุญแจอัจฉริยะจะปิดการทำงานชั่วคราวเพื่อป้องกันสวิตช์กุญแจเสียหาย และไฟแสดงการทำงานของระบบกุญแจอัจฉริยะจะกะพริบ หากเกิดเหตุการณ์เช่นนี้ ให้รอจนกระทั่งไฟแสดงการทำงานหยุดกะพริบก่อนจะใช้งานสวิตช์กุญแจอีกครั้ง

ตำแหน่งของสวิตช์กุญแจมีคำอธิบายอยู่ด้านล่าง

ON (เปิด)

UAU76502

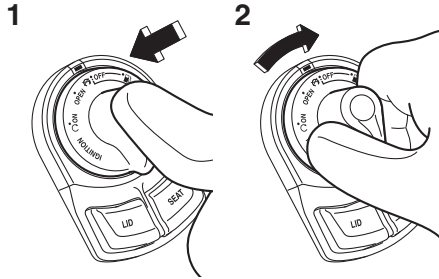

1. กด
2. บิด

ระบบไฟฟ้าใช้งานได้ทุกวงจร และเครื่องยนต์สามารถสตาร์ทติดได้

การเปิดการทำงานของรถจักรยานยนต์

1. เปิดใช้งานกุญแจอัจฉริยะและนำไปอยู่ภายในช่วงการทำงานของกุญแจ
2. กดปุ่มสวิทช์กุญแจ และไฟแสดงการทำงานของกุญแจอัจฉริยะจะสว่างขึ้นประมาณ 4 วินาที
3. ขณะที่ไฟแสดงการทำงานของระบบกุญแจอัจฉริยะสว่าง บิดสวิทช์กุญแจไปที่ "ON" ไฟเลี้ยวทั้งหมดจะกะพริบสองครั้ง และเปิดใช้งานรถจักรยานยนต์ได้

ข้อแนะนำ

- หากรถจักรยานยนต์มีแรงดันไฟฟ้าแบตเตอรี่ต่ำ ไฟเลี้ยวจะไม่กะพริบ
- คู่มือ "โหมดฉุกเฉิน" หน้า 9-36 สำหรับข้อมูลในการเปิดใช้งานรถจักรยานยนต์โดยไม่ใช้กุญแจอัจฉริยะ

OFF (ปิด)

UAU76511

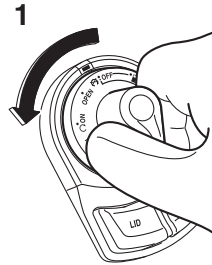

1. บิด

ระบบไฟฟ้าทุกวงจรดับ

การปิดการทำงานของรถจักรยานยนต์

1. เมื่อกุญแจอัจฉริยะเปิดอยู่และอยู่ภายในช่วงการทำงาน ให้บิดสวิทช์กุญแจไปที่ "OFF"

2. ไฟเลี้ยวกะพริบหนึ่งครั้งและรถจักรยานยนต์จะปิดการทำงาน

ข้อแนะนำ

เมื่อบิดสวิทช์กุญแจไปที่ "OFF" แต่กุญแจอัจฉริยะไม่สามารถยืนยันได้ (กุญแจอัจฉริยะอยู่นอกช่วงการทำงาน หรือถูกปิด) เสียงบีบจะดังขึ้น 3 วินาที และไฟแสดงการทำงานของระบบกุญแจอัจฉริยะจะกะพริบ 30 วินาที

- ในระหว่าง 30 วินาทีนี้ สวิทช์กุญแจสามารถทำงานได้อย่างอิสระ
- หลังจาก 30 วินาที รถจักรยานยนต์จะปิดการทำงานโดยอัตโนมัติ
- การปิดการทำงานของรถจักรยานยนต์ทันที ให้กดปุ่มสวิทช์กุญแจสี่ครั้งภายใน 2 วินาที

OPEN (เปิด)

UAU79042

มีการจ่ายไฟไปยังสวิทช์กุญแจ สามารถเปิดเบาะนั่งและกล่องอะนkersองค์ A ได้

ระบบกุญแจอัจฉริยะ

การเปิดเบาะนั่งและกล่องอเนกประสงค์ A

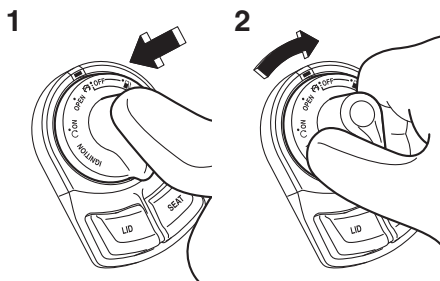

4

1. กด
2. บิด

1. เมื่อกุญแจอัจฉริยะเปิดอยู่และอยู่ภายในช่วงการทำงาน ให้กดปุ่มสวิทช์กุญแจ
2. ขณะที่ไฟแสดงการทำงานของระบบกุญแจอัจฉริยะสว่าง บิดสวิทช์กุญแจไปที่ "OPEN"
3. ในการเปิดเบาะนั่ง กดปุ่ม "SEAT" จากนั้นยกด้านหลังของเบาะนั่งขึ้น

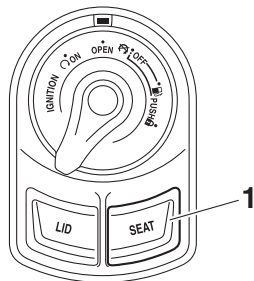

1. ปุ่ม "SEAT"

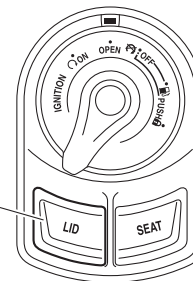

1. ปุ่ม "LID"

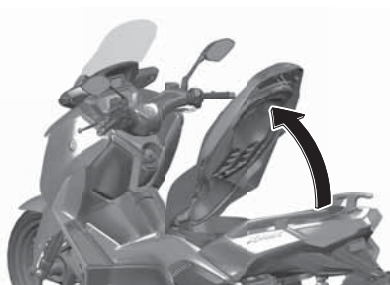

4. เปิดกล่องอเนกประสงค์ A โดยกดปุ่ม "LID"

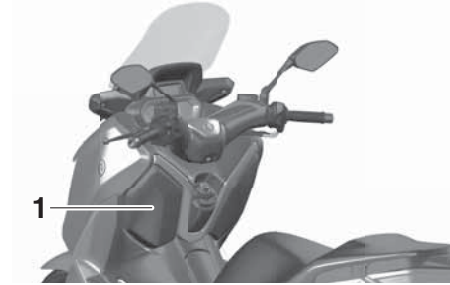

1. กล่องอเนกประสงค์ A

ข้อแนะนำ

ตรวจสอบให้แน่ใจว่าเบาะนั่งและกล่องอเนกประสงค์ปิดสนิทแล้วก่อนออกรถ

ตัวแจ้งเตือนตำแหน่งเปิด

เพื่อป้องกันคุณเผลอปลดรอยดไว้โดยไม่ได้ล๊อคและเดินจากไปขณะที่สวิตช์กุญแจยังอยู่ในตำแหน่ง “OPEN” เสียงบี๊บของกุญแจอัจฉริยะจะดังขึ้นในสภาวะต่อไปนี้

- เมื่อสวิตช์กุญแจอยู่ในตำแหน่ง “OPEN” มาเป็นเวลา 3 นาที
- หากปิดกุญแจอัจฉริยะในขณะที่สวิตช์กุญแจอยู่ในตำแหน่ง “OPEN”
- หากเดินออกจากช่วงการทำงานของระบบกุญแจอัจฉริยะ โดยที่สวิตช์กุญแจอยู่ในตำแหน่ง “OPEN”

หากเสียงบี๊บบังขึ้นหลังจากผ่านไป 3 นาที ให้บิดสวิตช์กุญแจไปที่ “OFF” หรือ “**🔒**”

หากเสียงบี๊บบังขึ้นเนื่องจากกุญแจอัจฉริยะถูกปิดหรือถูกนำออกจากช่วงการทำงานของ ให้เปิดกุญแจอัจฉริยะหรือเดินกลับไปภายในช่วงการทำงาน

ข้อแนะนำ _____

- เสียงบี๊บบังจะปิดหลังจากผ่านไป 1 นาที
- เบาะนั่งสามารถเปิดด้วยกุญแจแบบกลไกได้ (ดูหน้า 6-28)

UAU76521

“🔒**” (ล๊อค)**

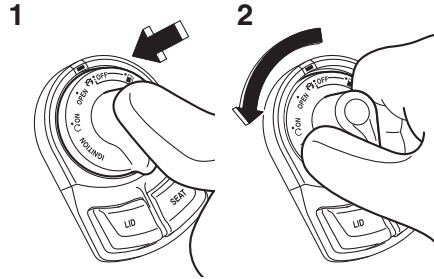

1. กด
2. กดและบิด

คอร์ดถูกล๊อค และระบบไฟฟ้าทุกวงจรถับ

การล๊อคคอร์ด

1. หมุนแฮนด์บังคับไปทางด้านซ้ายจนสุด
2. เมื่อกุญแจอัจฉริยะเปิดอยู่และอยู่ภายในช่วงการทำงาน ให้กดปุ่มสวิตช์กุญแจ
3. ขณะที่ไฟแสดงการทำงานของระบบกุญแจอัจฉริยะสว่าง ให้กดและบิดสวิตช์กุญแจไปที่ “**🔒**”

ข้อแนะนำ _____

หากคอร์ดไม่ล๊อค ให้ลองหมุนแฮนด์บังคับกลับไปทางขวาเล็กน้อย

การปลดล๊อคคอร์ด

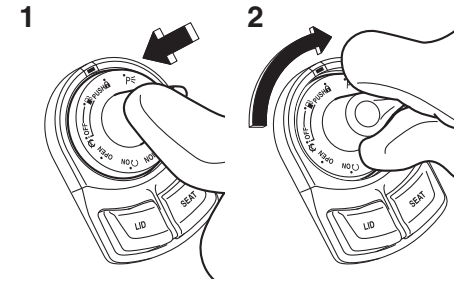

1. กด
2. กดและบิด

1. เมื่อกุญแจอัจฉริยะเปิดอยู่และอยู่ภายในช่วงการทำงาน ให้กดปุ่มสวิตช์กุญแจ
2. ขณะที่ไฟแสดงการทำงานของระบบกุญแจอัจฉริยะสว่าง ให้กดและบิดสวิตช์กุญแจไปยังตำแหน่งที่ต้องการ

ระบบกุญแจอัจฉริยะ

UAU79000

“**🔒**” (ที่ครอบฝาปิดถังน้ำมันเชื้อเพลิง)

การเปิดที่ครอบฝาปิดถังน้ำมันเชื้อเพลิง

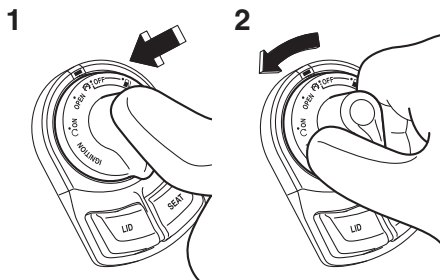

4

1. กด
2. บิด

1. เมื่อกุญแจอัจฉริยะเปิดอยู่และอยู่ภายในช่วงการทำงาน ให้กดปุ่มสวิตช์กุญแจ
2. ขณะที่ไฟแสดงการทำงานของระบบกุญแจอัจฉริยะสว่าง บิดสวิตช์กุญแจไปที่ “**🔒**”

การปิดที่ครอบฝาปิดถังน้ำมันเชื้อเพลิง

กดที่ครอบฝาปิดถังน้ำมันเชื้อเพลิงลงจนปิดสนิท

ข้อแนะนำ _____

ตรวจสอบให้แน่ใจว่าที่ครอบฝาปิดถังน้ำมันเชื้อเพลิงปิดสนิทแล้วก่อนออกรถ

พีเจอาร์อัจฉริยะ: คำแนะนำ

UAU99095

UWA21412



คำเตือน

- หากไม่เอาใจใส่ในระหว่างการขับขี่ อาจทำให้ถึงแก่ชีวิตหรือได้รับบาดเจ็บสาหัสได้ มีสมาธิในการขับขี่เสมอโดยไม่ละสายตาและความสนใจออกจากท้องถนน
- จอดรถก่อนที่จะทำการเปลี่ยนการตั้งค่าใดๆ
- การเปลี่ยนแปลงการตั้งค่าขณะขับขี่อาจทำให้ผู้ขับขี่เสียสมาธิและเพิ่มความเสี่ยงในการเกิดอุบัติเหตุ
- ห้ามปล่อยมือจากแฮนด์บังคับขณะขับขี่
- กงระดับของเสียงให้ต่ำพอที่จะยังรับรู้ถึงสิ่งแวดล้อมและมีสมาธิในความปลอดภัย

รถจักรยานยนต์รุ่นนี้ติดตั้งชุดพีเจอาร์อัจฉริยะแบบครบคลุม โดยจะใช้งานจากสมาร์ตโฟนของคุณ ซึ่งเชื่อมต่อกับรถจักรยานยนต์ผ่านระบบบันทึกข้อมูลการขับขี่ (CCU) และแอป Y-Connect บนโทรศัพท์ของคุณ

- ระบบนำทาง GPS (จำเป็นต้องใช้ Garmin StreetCross) (หน้า 5-5)
- โทรศัพท์ (หน้า 5-7)
- เครื่องเล่นเสียง (หน้า 6-11)

- การแจ้งเตือนสมาร์ตโฟน
- ข้อมูลสภาพอากาศ (หน้า 6-15)
- อัปเดตนาฬิกาอัตโนมัติ (หน้า 6-17)
- การตั้งค่าภาษา (หน้า 5-2)

ข้อแนะนำ

- พีเจอาร์บางอย่างอาจไม่สามารถใช้ได้ ขึ้นอยู่กับสมาร์ตโฟนของคุณ เพลงและแอปพลิเคชัน SNS (เครือข่ายสังคมออนไลน์) บางตัวอาจทำงานไม่ถูกต้องเมื่อใช้ร่วมกับแอปพลิเคชันอื่น
- หลังจากเปิดการทำงานของรถจักรยานยนต์ CCU จะใช้เวลาเริ่มต้นฟังก์ชัน Bluetooth ประมาณ 10 วินาที ฟังก์ชันที่เกี่ยวข้องในระบบเมนูจะปรากฏเป็นสีเทาในระหว่างช่วงเวลานี้



เข้าถึงพีเจอาร์อัจฉริยะได้ผ่านระบบเมนูบนจอแสดงอินโฟเทนเมนท์ ระบบเมนูและพีเจอาร์ที่เกี่ยวข้องจะถูกควบคุมโดยใช้สวิตช์ “”/“”/“” และปุ่ม “**5**”

ขั้นแรก กรุณาอ่านวิธีการใช้งานแผงควบคุมเมนูพื้นฐานในหัวข้อถัดไป จากนั้นตั้งค่าเริ่มต้นและการเชื่อมต่อสมาร์ตโฟนต้องเสร็จสมบูรณ์

แผงควบคุมระบบเมนู

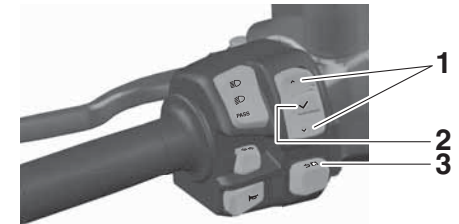

1. สวิตช์ “”/“”
2. สวิตช์ “”
3. ปุ่ม “**5**”

คู่มือนี้ใช้คำต่อไปนี้เพื่ออธิบายการใช้งานของแผงควบคุมระบบเมนู:

กดสั้นๆ	กดสวิตช์หรือปุ่มชั่วคราว
กดยาวๆ	กดสวิตช์หรือปุ่ม 1 วินาที

ระบบการเชื่อมต่อสมาร์ตโฟน

5

การทำงานพื้นฐานของระบบเมนู:

- ใช้สวิตช์ “**^**”/“**∨**” เพื่อไฮไลต์และปรับรายการเมนู
- กดสวิตช์ “**∨**” สั้นๆ เพื่อเปิดระบบเมนูจากหน้าจอหลักหรือดำเนินการเลือกในระบบเมนู
- กดปุ่ม “**๕๓**” สั้นๆ เพื่อสลับไปมาระหว่างหน้าจอหลัก 3 หน้าจอหรือกลับไปหน้าจอหน้าในระบบเมนู
- กดปุ่ม “**๕๓**” ยาวๆ เพื่อออกจากระบบเมนูและกลับสู่หน้าจอหลัก

ข้อแนะนำ

เมื่อไม่ได้เชื่อมต่อระบบการนำทาง หน้าจอหลักของการนำทางจะไม่สามารถสลับไปมาโดยใช้ปุ่ม “**๕๓**” ได้

แอป Y-Connect



Y-Connect เป็นแอปฟรีที่จำเป็นสำหรับการเชื่อมต่อระหว่าง CCU และสมาร์ตโฟนของคุณให้เสร็จสมบูรณ์ สามารถค้นหาแอปตามชื่อและดาวน์โหลดจากร้านค้าแอปพลิเคชันบนสมาร์ตโฟนของคุณ

ข้อแนะนำ

- การใช้ Y-Connect ขึ้นกับข้อตกลงของคุณกับเงื่อนไขการใช้งาน Y-Connect
- แอป Y-Connect อาจไม่สามารถทำงานร่วมกับสมาร์ตโฟน หรือเวอร์ชัน OS (ระบบปฏิบัติการ) ได้ทั้งหมด
- การนำทางและคุณลักษณะอื่นๆ กำหนดให้มีการอนุญาตเข้าถึงข้อมูลของ GPS ต้องตั้งค่าเป็น “Always allow” บนสมาร์ตโฟนของคุณ

- สมาร์ตโฟนทุกเครื่องทำงานแตกต่างกันให้อ้างอิงคำแนะนำของอุปกรณ์ของคุณเกี่ยวกับการเชื่อมต่อ การค้นพบ Bluetooth การอนุญาตของแอป และการตั้งค่าอื่นๆ

การตั้งค่าเริ่มต้น

UAU99109

หัวข้อนี้อธิบายขั้นตอนการตั้งค่าพื้นฐานเพื่อเชื่อมต่อสมาร์ตโฟนของคุณกับ CCU และเริ่มใช้ฟีเจอร์อัจฉริยะ

1. ดาวน์โหลด/ติดตั้งแอป Y-Connect บนสมาร์ตโฟนของคุณผ่านร้านค้าแอปพลิเคชันเสร็จสิ้นการติดตั้งและจับคู่/เชื่อมต่อกับ CCU ผ่าน Bluetooth



2. ในการใช้งานระบบการนำทาง ให้ดาวน์โหลด/ติดตั้งแอป Garmin StreetCross เสร็จสิ้นการติดตั้งและจับคู่/เชื่อมต่อกับ CCU ผ่าน Bluetooth



3. การใช้เครื่องเสียง/โทรศัพท์/คำแนะนำเส้นทางของระบบนำทาง ให้จับคู่/เชื่อมต่อหูฟัง Bluetooth กับสมาร์ตโฟนของคุณ (ดูหน้า 5-6)

การจับคู่ Y-Connect

UCAN0150

ข้อควรระวัง

การเชื่อมต่อ Bluetooth อาจไม่ทำงานในสถานการณ์ต่อไปนี้

- ในสถานที่ที่มีคลื่นวิทยุแรงหรือสัญญาณรบกวนแม่เหล็กไฟฟ้าอื่นๆ

- สิ่งก่อสร้างใกล้เคียงซึ่งปล่อยคลื่นวิทยุแรงสูง (เสารับส่งสัญญาณโทรศัพท์หรือวิทยุ, โรงไฟฟ้า, สถานีวิทยุกระจายเสียง, สนามบิน ฯลฯ)

1. ดาวน์โหลดและติดตั้งแอป Y-Connect บนสมาร์ตโฟนของคุณ
2. กดสวิตช์ “✓” ขึ้นๆ เพื่อเปิดระบบเมนูเลือกไปที่: “Settings” → “Connection” → “Bluetooth”

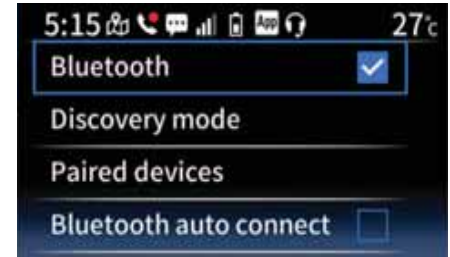

3. ตรวจสอบให้แน่ใจว่ามีเครื่องหมายถูกสีน้ำเงินข้าง “Bluetooth” และเลือก “Discovery mode”

ระบบการเชื่อมต่อสมาร์ตโฟน

5



- เปิดแอป Y-Connect แล้วเลือกไปที่หน้าจอ “Pairing” ทำตามคำแนะนำในแอปเพื่อตรวจหา CCU และจับคู่/เชื่อมต่อ

ข้อแนะนำ _____
หลังจากทำให้ CCU ปรากฏขึ้นแล้ว การจับคู่จะต้องเสร็จสิ้นภายใน 3 นาที มิฉะนั้นขั้นตอนจะล้มเหลว หากเกิดข้อผิดพลาด ให้เลือก “Discovery mode” เพื่อลองอีกครั้ง

- คำร้องขอสำหรับการจับคู่ Bluetooth จะปรากฏขึ้นด้วยการจับคู่รหัสผ่านที่แสดงขึ้นบนสมาร์ตโฟน ใช้สวิตช์ “^”/“v” เพื่อไฮไลต์ “Yes” จากนั้นกดสวิตช์ “✓” ขึ้นๆ

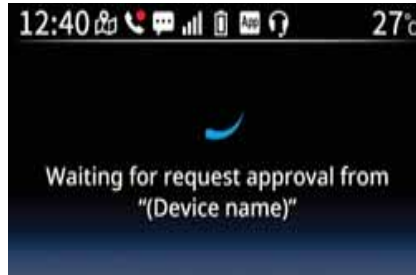

- ยอมรับการร้องขอการจับคู่บนสมาร์ตโฟนของคุณ

ข้อแนะนำ _____

- หลังจากที่รหัสผ่านปรากฏขึ้น การจับคู่จะต้องได้รับการยืนยันภายใน 30 วินาที มิฉะนั้นจะหมดเวลาหากเกิดข้อผิดพลาด ให้เลือก “Discovery mode” เพื่อลองอีกครั้ง
- เมื่อเชื่อมต่อแล้ว สัญลักษณ์ไฟแสดง “App” Y-Connect จะปรากฏขึ้นที่ด้านบนของจอแสดงอินโฟเทนเมนท์และข้างชื่ออุปกรณ์สมาร์ตโฟนที่เชื่อมต่อในรายการ “Paired devices” (ดูหน้า 6-16)

ข้อแนะนำ _____

- การร้องขอจะปรากฏขึ้นบนสมาร์ตโฟนเพื่อแชร์ข้อมูลการติดต่อกับรถจักรยานยนต์ หากคุณปฏิเสธการอัปเดตข้อมูลไปยัง CCU และ/หรืออนุญาตให้เข้าถึงการแจ้งเตือน คุณสามารถทำได้ในภายหลังในการตั้งค่าสมาร์ตโฟนของคุณ
- หากบันทึกการจับคู่ Bluetooth ถูกลบออกจากสมาร์ตโฟน บันทึกการจับคู่ที่ตรงกันจะถูกลบออกจากรายการ “Paired devices” เพื่อที่จะจับคู่ใหม่อีกครั้ง
- หากบันทึกการจับคู่ Bluetooth ถูกลบออกจากรายการ “Paired devices” บันทึกการจับคู่ที่ตรงกันจะถูกลบออกจากสมาร์ตโฟน เพื่อที่จะจับคู่ใหม่อีกครั้ง
- ครั้งแรกที่รถจักรยานยนต์จับคู่กับแอป Y-Connect ภาษาของระบบเมนูจะเปลี่ยนให้ตรงกับภาษาที่เลือกในแอป เมื่อคิดตั้งในครั้งแรก แอปจะเลือกใช้ภาษาของระบบของสมาร์ตโฟน หาก CCU ไม่รองรับภาษาภาษาอังกฤษจะถูกเลือกโดยอัตโนมัติ

- เมื่อทำการจับคู่แล้ว แอป Y-Connect จะเปิดโดยอัตโนมัติเมื่อมีการเชื่อมต่อ Bluetooth และจะเชื่อมต่อกับ CCU โดยอัตโนมัติ (ฟังก์ชันนี้จะแตกต่างกันไปตามเวอร์ชันของสมาร์ตโฟนและ/หรือ OS โปรดดูที่แอป Y-Connect สำหรับรายละเอียดเพิ่มเติม)

ระบบการนำทาง: Garmin StreetCross

UWA21401

คำเตือน

- หยุดรถจักรยานยนต์ทุกครั้งก่อนจะใช้งานระบบการนำทาง
- มีสมาธิในการขับขี่เสมอโดยไม่ละสายตาและความสนใจออกจากท้องถนน



รถจักรยานยนต์รุ่นนี้ติดตั้งระบบการนำทางซึ่งมีคำแนะนำเส้นทางทั้งภาพและเสียง ในการใช้งานระบบการนำทาง จำเป็นต้องดาวน์โหลดแอป Garmin StreetCross จากร้านค้าแอปพลิเคชันบนสมาร์ตโฟนของคุณก่อน แล้วลงทะเบียนสำหรับบริการดูหน้า 6-6 สำหรับข้อมูลเพิ่มเติมเกี่ยวกับการใช้งานระบบการนำทาง

ข้อแนะนำ

- การใช้แอป Garmin StreetCross ขึ้นกับข้อตกลงของคุณกับเงื่อนไขการใช้งาน Garmin StreetCross
- ยามาซ่าจะไม่รับผิดชอบสำหรับความเสียหายใดๆ ซึ่งเป็นผลจากการใช้งานของแอป Garmin StreetCross

- สมาร์ตโฟนต้องยังคงปลั๊กคอกอยู่ และแอป Garmin StreetCross ต้องอยู่ในส่วนหน้าซึ่งเห็นได้ชัดเจน เพื่อให้แน่ใจว่าสมาร์ตโฟนไม่อยู่ในโหมดสลีป (ล็อก) หากฟังก์ชันของแอปอื่นเลื่อนแอป Garmin StreetCross ไปไว้ส่วนหลัง (การโทรศัพท์ นาฬิกาปลุก ฯลฯ) สมาร์ตโฟนอาจสลีป (ล็อก) และการนำทางอาจหยุดได้
- การขออนุญาตเข้าถึงข้อมูล GPS ของแอป Garmin StreetCross ต้องตั้งค่าไปที่ “Always allow” บนการตั้งค่าของสมาร์ตโฟนของคุณ
- แอป Garmin StreetCross อาจไม่สามารถทำงานร่วมกับสมาร์ตโฟน หรือเวอร์ชัน OS (ระบบปฏิบัติการ) ได้ทั้งหมด
- ขณะใช้งานคำแนะนำเส้นทาง ข้อมูลสภาพอากาศที่ปลายทางจะปรากฏขึ้น หากปลายทางอยู่ห่างออกไปมากกว่า 1 ชั่วโมง ข้อมูลสภาพอากาศจะมาจากสถานที่ซึ่งห่างออกไป 1 ชั่วโมงบนเส้นทางไปยังปลายทาง

ระบบการเชื่อมต่อสมาร์ตโฟน

การจับคู่ Garmin StreetCross

UCAN0150

ข้อควรระวัง



การเชื่อมต่อ Bluetooth อาจไม่ทำงานในสถานการณ์ต่อไปนี้

- ในสถานที่ที่มีคลื่นวิทยุแรงหรือสัญญาณรบกวนแม่เหล็กไฟฟ้าอื่นๆ
- สิ่งก่อสร้างใกล้เคียงซึ่งปล่อยคลื่นวิทยุแรงสูง (เสารับส่งสัญญาณโทรทัศน์หรือวิทยุ, โรงไฟฟ้า, สถานีวิทยุกระจายเสียง, สนามบิน ฯลฯ)

1. ดาวนำโหนดและติดตั้งแอป Garmin StreetCross บนสมาร์ตโฟนของคุณ
2. ควรแน่ใจว่า Y-Connect เชื่อมต่อกับ CCU
3. เปิดแอป Garmin StreetCross แล้วแตะ “” เพื่อเปิดเมนูการเชื่อมต่อและทำตามคำแนะนำในแอปเพื่อจับคู่/เชื่อมต่อกับ CCU



ข้อแนะนำ

เมื่อเชื่อมต่อแล้ว สัญลักษณ์ไฟแสดงการเชื่อมต่อ การนำทาง “” จะปรากฏขึ้นที่ด้านบนของจอแสดงอินโฟเทนเมนท์ และสัญลักษณ์ “” จะปรากฏขึ้นข้างชื่ออุปกรณ์สมาร์ตโฟนที่เชื่อมต่อในรายการ “Paired devices” (ดูหน้า 6-16)

การจับคู่ชุดหูฟัง Bluetooth

ทำตามคำแนะนำของผู้ผลิตชุดหูฟังเพื่อจับคู่/เชื่อมต่อกับสมาร์ตโฟนของคุณ เมื่อตรวจพบการเชื่อมต่อชุดหูฟังโดยแอป Y-Connect สัญลักษณ์ไฟแสดงชุดหูฟัง “” จะปรากฏขึ้นที่ด้านบนของจอแสดงอินโฟเทนเมนท์

ข้อแนะนำ

เมื่อใช้ฟังก์ชันเสียงของชุดหูฟัง การเชื่อมต่อ Bluetooth ระหว่างสมาร์ตโฟนและ CCU อาจไม่เสถียร ดูแอป Y-Connect สำหรับรายละเอียดเพิ่มเติม

โทรศัพท์

UUA99123

รถจักรยานยนต์รุ่นนี้ติดตั้งฟังก์ชันโทรศัพท์ที่ต้องใช้สมาร์ตโฟนและชุดหูฟัง Bluetooth ต้องจับคู่สมาร์ตโฟนและเชื่อมต่อกับทั้ง CCU และ ชุดหูฟัง Bluetooth (หน้า 5-3)

การรับโทรศัพท์:



เมื่อรับโทรศัพท์ที่เชื่อมต่อกับสมาร์ตโฟน รถจักรยานยนต์จะเล่นผ่านชุดหูฟังที่เชื่อมต่อ และหน้าจอสายเรียกเข้าจะแทนที่หน้าจอปัจจุบันบนจอแสดง กดสวิทช์ “^” สั้นๆ เพื่อรับสาย จากนั้นจอแสดงจะเปลี่ยนเป็นหน้าจอการโทรที่ใช้งานอยู่ กดสวิทช์ “v” สั้นๆ เพื่อปฏิเสธสาย สัญลักษณ์ตัวแสดงการโทรที่ใช้งานอยู่ “☎” จะปรากฏขึ้นระหว่างการโทร



ใช้สวิทช์ “^” เพื่อเพิ่มระดับเสียงการโทรและสวิทช์ “v” เพื่อลดระดับเสียงการโทร กดสวิทช์ “v” สั้นๆ เพื่อวางสาย

ข้อแนะนำ

- สมาร์ตโฟนบางรุ่นจะไม่สามารถใช้สวิทช์แฮนด์ปรับระดับเสียงการโทรได้ ในกรณีนี้การปรับระดับเสียงจะเป็นสีเทาบนหน้าจอการโทรที่ใช้งานอยู่
- เมื่อใช้งานการโทรที่อยู่ที่อยู่และมีการรับสายเรียกเข้าสายที่สอง สายแรกจะถูกพักไว้จนกว่าสายที่สองจะสิ้นสุดลง
- สำหรับสมาร์ตโฟนบางรุ่น เมื่อมีการใช้งานการโทรและสายเรียกเข้าที่สองถูกปฏิเสธ ID ผู้โทรที่แสดงอาจเปลี่ยนเป็น ID ผู้โทรที่สอง

- สำหรับสมาร์ตโฟนบางรุ่น การปฏิเสธสายด้วยสวิทช์ “v” จะทำงานไม่ถูกต้อง สัญลักษณ์วางสายอาจเป็นสีเทาหรือการใช้สัญลักษณ์วางสายจะเป็นการรับสายแทน ในกรณีนี้ให้ใช้งานสมาร์ตโฟนโดยตรงเพื่อวางสาย

การโทรศัพท์:

ในการโทรศัพท์ คุณต้องเริ่มโทรออกโดยตรงบนสมาร์ตโฟนของคุณ เมื่อเปิดใช้งานแล้ว หน้าจอการโทรที่ใช้งานจะสามารถเข้าถึงได้ภายใต้ “Phone” ในระบบเมนู (หน้า 6-11) และไฟแสดงการโทรที่ใช้งานอยู่จะปรากฏที่ด้านบนของจอแสดงอินโฟเทนเมนท์ (หน้า 6-9) เสียงโทรจะเล่นผ่านชุดหูฟัง Bluetooth ที่เชื่อมต่อ

UWA21420

คำเตือน

- ห้ามใช้สมาร์ตโฟนของคุณขณะที่ขับหรือรถจักรยานยนต์
- ห้ามปล่อยมือจากแฮนด์บังคับขณะขับขี่
- มีสมาธิในการขับขี่เสมอโดยไม่ละสายตาและความสนใจออกจากท้องถนน
- คงระดับของเสียงให้ต่ำพอที่จะยังรับรู้ถึงสิ่งแวดล้อมและมีความมั่นใจในความปลอดภัย

ระบบการเชื่อมต่อสมาร์ตโฟน

UAU99213

การแก้ไขปัญหาการเชื่อมต่อ

หากเกิดข้อผิดพลาดในการเชื่อมต่อระหว่างสมาร์ตโฟน แอป Y-Connect แอป Garmin StreetCross และ/หรือ CCU หน้าจอต่อไปนี้ จะปรากฏขึ้น



เลือก “Details” และตรวจเช็คการเชื่อมต่อตามที่แนะนำบนหน้าจอ

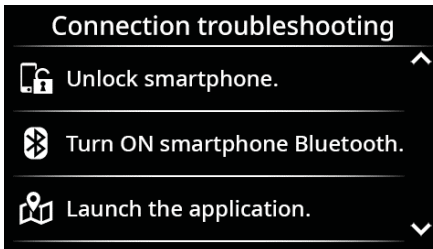







หากความผิดปกติยังคงอยู่ ให้ลองปฏิบัติต่อไปนี้:

1. ปิดการทำงานของรถจักรยานยนต์ หลังจาก 20 วินาที ให้เปิดการทำงานของรถจักรยานยนต์อีกครั้ง
2. ปิด Bluetooth ของสมาร์ตโฟน จากนั้นเปิดอีกครั้ง
3. ลบข้อมูลการจับคู่ Bluetooth จากทั้งสมาร์ตโฟนและรถจักรยานยนต์
4. รีบูตแอป Y-Connect และแอป Garmin StreetCross

ไฟแสดงและไฟเตือน

UAU4939Y



1. ไฟแสดงการทำงานของระบบกุญแจอัจฉริยะ “”
2. ไฟแสดงไฟเลี้ยวซ้าย “”
3. ตัวแสดงระบบป้องกันล้อหมุนฟรี “**TCS**”
4. ไฟแสดงไฟสูง “”
5. ไฟเตือนปัญหาเครื่องยนต์ “”
6. ไฟเตือนอุณหภูมิน้ำยาหล่อเย็น “”
7. ไฟแสดงไฟเลี้ยวขวา “”
8. ไฟเตือนระบบเบรกป้องกันล้อล็อก ABS “”

UAUN4030

ไฟแสดงไฟเลี้ยว “” และ “”

ไฟแสดงแต่ละดวงจะกะพริบเมื่อไฟเลี้ยวด้านนั้นๆ กะพริบ

ไฟแสดงไฟสูง “”

ไฟแสดงนี้จะสว่างเมื่อเปิดสวิตช์ไฟสูง

UAU88690

ไฟเตือนอุณหภูมิน้ำยาหล่อเย็น “”

ไฟเตือนนี้จะสว่างขึ้นเมื่อเครื่องยนต์เกิดความร้อนสูง หากเกิดกรณีนี้ ให้ดับเครื่องยนต์ทันทีแล้วรอให้เครื่องยนต์เย็น (ดูหน้า 9-35) สำหรับรุ่นที่มีพัดลมหม้อน้ำ พัดลมหม้อน้ำจะเปิดหรือปิดโดยอัตโนมัติตามอุณหภูมิน้ำยาหล่อเย็น

UAU88880

ข้อแนะนำ

เมื่อเปิดการทำงานของรถจักรยานยนต์ ไฟจะสว่างขึ้นสองสามวินาทีแล้วดับลง หากไฟไม่สว่างขึ้น หรือหากไฟสว่างค้าง โปรดติดต่อผู้จำหน่ายยามาฮ่าเพื่อตรวจสอบรถจักรยานยนต์

UCA10022

ข้อควรระวัง

อย่าขับขีรถจักรยานยนต์ต่อไปในขณะที่เครื่องยนต์ร้อนจัด

ไฟเตือนปัญหาเครื่องยนต์ “”

ไฟเตือนนี้จะสว่างเมื่อตรวจพบปัญหาในเครื่องยนต์ หรือระบบควบคุมรถจักรยานยนต์อื่นๆ หากเกิดกรณีนี้ โปรดนำรถจักรยานยนต์เข้าตรวจสอบระบบวิเคราะห์ปัญหาที่ศูนย์บริการที่ผู้จำหน่ายยามาฮ่า

UAU89430

ข้อแนะนำ

เมื่อเปิดการทำงานของรถจักรยานยนต์ ไฟนี้ควรสว่างขึ้นสองสามวินาทีแล้วดับลง หากไม่เป็นเช่นนั้น โปรดนำรถจักรยานยนต์ไปให้ผู้จำหน่ายยามาฮ่าตรวจสอบ

6

UAUN4000

ไฟเตือนระบบเบรกป้องกันล้อล็อก ABS “”

ไฟเตือนนี้จะสว่างเมื่อเปิดการทำงานของรถ และจะดับลงหลังจากเริ่มขับขี่ หากไฟเตือนสว่างขึ้นมาในขณะที่ขับขี่ แสดงว่าระบบเบรกป้องกันล้อล็อกอาจทำงานไม่ถูกต้อง

UWA16043

คำเตือน

หากไฟเตือน ABS ไม่ดับหลังจากความเร็วถึง 10 กม./ชม. (6 ไมล์/ชม.)

หรือหากไฟเตือนสว่างในระหว่างการขับขี่:

- ควรใช้ความระมัดระวังเป็นพิเศษเพื่อไม่ให้ล้อล็อกในระหว่างการเบรกฉุกเฉิน

- **ล**งระดับของเสียงให้ต่ำพอที่จะยังคงรับรู้ถึงสิ่งแวดลอมและมีความมั่นใจในความปลอดภัย

รถจักรยานยนต์รุ่นนี้ติดตั้งชุดเรือนไมล์มัลติฟังก์ชันที่มีหน้าจอบางส่วนแยกกัน 2 หน้าจอ จอแสดงหลักประกอบด้วยข้อมูลพื้นฐานที่จำเป็นต่อการใช้งานรถจักรยานยนต์ จอแสดงอินโฟเทนเมนท์ประกอบด้วยข้อมูลอื่นๆ ของรถ ระบบเมนู และพีเออร์อัปเดตริช

จอแสดงหลัก

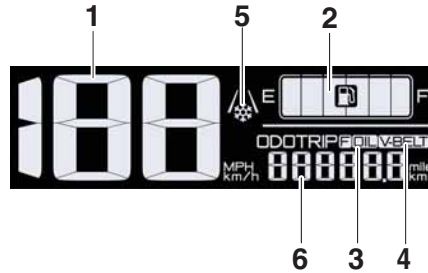

1. มาตรวัดความเร็ว
2. มาตรวัดระดับน้ำมันเชื้อเพลิง
3. ไฟแสดงการเปลี่ยนน้ำมันเครื่อง "OIL"
4. ไฟแสดงการเปลี่ยนสายพานวี "V-BELT"
5. ไฟเตือนถนนเป็นน้ำแข็ง
6. มาตรวัดระยะทาง/ไมล์หรือกิโลเมตร

ข้อแนะนำ

หน่วยจอแสดงสามารถเปลี่ยนได้ในระบบเมนูในจอแสดงอินโฟเทนเมนท์ (ดูหน้า 6-18)

มาตรวัดความเร็ว

มาตรวัดความเร็วแสดงความเร็วในการขับขี่รถจักรยานยนต์

UUA99164

มาตรวัดระดับน้ำมันเชื้อเพลิง

มาตรวัดระดับน้ำมันเชื้อเพลิงแสดงปริมาณน้ำมันเชื้อเพลิงที่มีในถังน้ำมันเชื้อเพลิง ชิดแสดงผลของมาตรวัดระดับน้ำมันเชื้อเพลิงจะหายไปจาก "F" (เต็ม) จนถึง "E" (ว่าง) ตามระดับน้ำมันเชื้อเพลิงที่ลดลง เมื่อเชื้อเพลิงลดลงถึงระดับสำรอง ชิดสุดท้ายของมาตรวัดระดับน้ำมันเชื้อเพลิงจะเริ่มกะพริบ ให้เติมน้ำมันเชื้อเพลิง โดยเร็วที่สุด

ไฟแสดงการเปลี่ยนน้ำมันเครื่อง "OIL"

ไฟแสดงนี้จะสว่างที่ระยะ 1000 กม. (625 ไมล์) แรก จากนั้นที่ 4000 กม. (2500 ไมล์) และทุกๆ 5000 กม. (3125 ไมล์) หลังจากนั้น ให้เปลี่ยนน้ำมันเครื่องเมื่อปรากฏ (ดูหน้า 6-19)

ไฟแสดงการเปลี่ยนสายพานวี "V-BELT"

ไฟแสดงนี้จะสว่างขึ้นที่ทุกๆ 20000 กม. (12500 ไมล์) ให้ผู้จำหน่ายมาฆ่าเปลี่ยนสายพานวีเมื่อปรากฏ

ข้อแนะนำ

หากต้องการปิดไฟแสดงการเปลี่ยนถ่ายน้ำมันเครื่องและเปลี่ยนสายพานวีหลังการบำรุงรักษา ให้ใช้ฟังก์ชัน "Maintenance reset" ในระบบเมนูจอแสดงอินโฟเทนเมนท์ (ดูหน้า 6-19)

อุปกรณ์และหน้าที่ในการควบคุม

ไฟเตือนถนนเป็นน้ำแข็ง

ไฟเตือนถนนเป็นน้ำแข็งจะกะพริบเมื่อตรวจพบ อุณหภูมิ 3 °C หรือต่ำกว่า

ข้อแนะนำ _____

ในบางสภาวะการขับขี่ ไฟแสดงนี้อาจไม่กะพริบ เมื่ออุณหภูมิจริงเป็น 3°C หรือต่ำกว่า

มาตรวัดระยะทาง/มิเตอร์บอกช่วงระยะทาง

ส่วนนี้ของจอแสดงประกอบด้วยมาตรวัดระยะทาง (ODO) มาตรวัดช่วงระยะทาง (TRIP 1) มาตรวัดช่วงระยะทางของน้ำมันเชื้อเพลิงคงเหลือ (TRIP F) รายการจะแสดงที่ละรายการ สามารถเลือกรายการที่แสดงได้โดยใช้ฟังก์ชัน “ODO/TRIP” ของระบบเมนูจอแสดงอินโฟเทนเมนท์ (ดูหน้า 6-12)

ข้อแนะนำ _____

สามารถรีเซ็ตมาตรวัดช่วงระยะทางได้โดยใช้ฟังก์ชัน “Settings” → “Information / Reset” → “Trip mileage reset” ของระบบเมนูจอแสดงอินโฟเทนเมนท์ (ดูหน้า 6-19)

มาตรวัดระยะทาง (ODO)

มาตรวัดระยะทางจะแสดงระยะการเดินทางทั้งหมดของรถจักรยานยนต์

ข้อแนะนำ _____

ODO จะลือคที่ 999999 และไม่สามารถรีเซ็ตได้

มาตรวัดช่วงระยะทาง (TRIP)

TRIP แสดงระยะทางที่ขับขี่มาตั้งแต่การตั้งค่าเป็นศูนย์ครั้งล่าสุด

TRIP จะรีเซ็ตเป็น 0 และเริ่มนับอีกครั้งหลังจากถึง 9999.9 แล้ว





มาตรวัดช่วงระยะทางของน้ำมันเชื้อเพลิงคงเหลือ

(TRIP F)

เมื่อเชื้อเพลิงถึงระดับสำรอง TRIP F จะแสดงเป็น “_ _ _ _” เมื่อถึงระดับสำรองของถังน้ำมันเชื้อเพลิงแล้ว TRIP F จะเริ่มบันทึกระยะการขับขี่ตั้งแต่จุดนั้น หลังจากเติมน้ำมันเชื้อเพลิงและขับขี่ไปสักระยะ TRIP F จะรีเซ็ตโดยอัตโนมัติ

UUA99135

จอแสดงอินโฟเทนเมนท์

จอแสดงอินโฟเทนเมนท์ช่วยให้ผู้ขับขี่เข้าถึงฟีเจอร์อัจฉริยะ ข้อมูลรถจักรยานยนต์ และการตั้งค่าได้อย่างง่ายดาย ควบคุมด้วยสวิตช์ “”/“”/“” และปุ่ม “” (ดูหน้า 5-1)

เมื่อเปิดสวิตช์กุญแจ คำเตือนจะปรากฏขึ้นบนจอแสดงอินโฟเทนเมนท์ หลังจากอ่านแล้ว ให้กดสวิตช์ “” สั้นๆ เพื่อยอมรับ จอแสดงจะเปลี่ยนหน้าจอหลักที่คุณเลือกล่าสุด

ข้อแนะนำ

- จอแสดงนี้เป็นจอแสดงผลกึ่งเหลวแบบทรานซิสเตอร์ชนิดฟิล์มบาง (thin-film-transistor liquid-crystal display (TFT LCD)) ซึ่งออกแบบมาเพื่อความคมชัดที่ดียเยี่ยมและสามารถอ่านได้ในสภาพแสงที่หลากหลายนานๆ ไรก็ตาม ด้วยลักษณะของเทคโนโลยีนี้เป็นเรื่องปกติที่พิกเซลจำนวนเล็กน้อยจะไม่ทำงาน
- ระดับความสว่างของจอแสดงอินโฟเทนเมนท์สามารถปรับได้ในระบบเมนู (ดูหน้า 6-17)

- หากจอแสดงร้อนเกินไป ระดับความสว่างของหน้าจอจะลดลงโดยอัตโนมัติเพื่อหลีกเลี่ยงความเสียหายต่อส่วนประกอบ
- หน่วยจอแสดงสามารถสลับระหว่างกิโลเมตร-ไมล์กับองศาเซลเซียส-องศาฟาเรนไฮต์ได้ (ดูหน้า 6-18)
- หน่วยจอแสดงสำหรับระบบการนำทางถูกล็อกเพื่อให้ตรงกับกรตั้งค่าภูมิภาคบนสมาร์ตโฟนที่เชื่อมต่อ



หน้าจอหลัก



มี 3 หน้าจอหลักสำหรับจอแสดงอินโฟเทนเมนท์:

- หน้าจอหลัก
- หน้าจอหลักการนำทาง
- หน้าจอหลักของข้อมูลรถจักรยานยนต์



กดปุ่ม “” สั้นๆ เพื่อสลับไปมาระหว่างหน้าจอหลัก

ขณะที่หน้าจอหลักแสดงขึ้น ให้กดสวิตช์ “” สั้นๆ เพื่อเปิดระบบเมนู

หน้าจอหลัก

หน้าจอหลักมีสามประเภท: มาตรฐานรอบเครื่องยนต์ การประหยัดน้ำมันเชื้อเพลิง และความเร็ว ในการเลือกว่าจะแสดงภาพจำลองใด ให้กดสวิตช์ “” สั้นๆ เพื่อเปิดระบบเมนูและเลือกไปที่ “ Meter display” (ดูหน้า 6-12)

ข้อแนะนำ

ขณะอยู่ที่หน้าจอหลัก การกดสวิตช์ “” ยาวๆ จะลัดไปที่ “ Meter display” ในระบบเมนู

อุปกรณ์และหน้าที่ในการควบคุม

หน้าจอหลักมาตรวัดรอบเครื่องยนต์



6

หน้าจอหลักมาตรวัดรอบเครื่องยนต์แสดงความเร็วรอบเครื่องยนต์ซึ่งวัดโดยอัตราความเร็วในการหมุนของเพลาข้อเหวี่ยงเป็นรอบการหมุนต่ออนาที (รอบ/นาที)

ข้อเสนอแนะ

หน้าจอหลักมาตรวัดรอบเครื่องยนต์มีไว้เพื่อใช้อ้างอิงเท่านั้น ความละเอียดของหน้าจอหลักมาตรวัดรอบเครื่องยนต์ไม่ได้มีรายละเอียดเท่ากับมาตรวัดรอบเครื่องยนต์แบบดั้งเดิม

หน้าจอหลักการประหยัดน้ำมันเชื้อเพลิง



การแสดงผลปัจจุบันของการสิ้นเปลืองน้ำมันเชื้อเพลิงทันทีและโดยเฉลี่ยของรถจักรยานยนต์

หน้าจอหลักความเร็ว



การจำกัดความเร็วบนถนนที่กำลังเดินทางอยู่จะระบุด้วยข้อความและวงกลมด้านนอก วงกลมด้านในขยาย/หดเพื่อระบุความเร็วของรถจักรยานยนต์ใน

ปัจจุบัน เมื่อถึง/เกินขีดจำกัดความเร็ว วงกลมด้านนอกจะเปลี่ยนเป็นสีส้ม

ข้อเสนอแนะ

สามารถดูขีดจำกัดความเร็วได้ผ่านระบบการนำทาง หากไม่ได้เชื่อมต่อแอป Garmin StreetCross หรือหากไม่สามารถใช้ขีดจำกัดความเร็วสำหรับถนนปัจจุบันได้ ขีดจำกัดความเร็วและวงกลมด้านนอกจะไม่ปรากฏ

หน้าจอหลักการนำทาง



คำแนะนำเส้นทางมี 3 โหมดแสดง: “Default view” “Turn-by-turn” และ “Turn list”



ในโหมด “Default view”: “^”/“v” สลับการ
ซูมเข้า/ออก

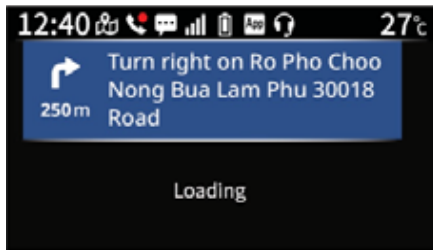

ในโหมด “Turn list”: “^”/“v” สลับการ
เลื่อนขึ้น/ลงรายการเลี้ยวบนเส้นทาง



กดสวิตช์ “v” สั้นๆ เพื่อเปิดระบบเมนูและเลือก
ไปที่ “Navigation” → “Change view” เพื่อ
สลับไปมาระหว่างโหมดแสดง

ข้อแนะนำ

- ขณะอยู่ที่หน้าจอหลักการนำทาง การกดสวิตช์ “v” ยาวๆ จะลัดไปที่ “Navigation” ในระบบเมนู
- หากการเชื่อมต่อ Bluetooth ไม่เสถียร หน้าจอการนำทางอาจเปลี่ยนเป็นโหมด “Turn-by-turn” โดยอัตโนมัติหรือหยุดนิ่งพร้อมภาพแอนิเมชันการโหลด เมื่อการเชื่อมต่อดีขึ้น หน้าจอการนำทางจะกลับสู่การตั้งค่าเดิม

- สำหรับสมาร์ตโฟนบางรุ่น การใช้ฟังก์ชันโทรศัพท์ในขณะที่การนำทางกำลังทำงานอาจแสดงข้อผิดพลาดในการเชื่อมต่อหลังจากกลับมาที่หน้าจอการนำทาง ในกรณีนี้ให้ทำตามคำแนะนำบนหน้าจอ (ดูหน้า 5-1)
- หากฟังก์ชันผู้ช่วย AI ของสมาร์ตโฟนที่เชื่อมต่อถูกปิดใช้งานในการตั้งค่าของสมาร์ตโฟน และเชื่อมต่อชุดหูฟังอยู่ ข้อผิดพลาดในการเชื่อมต่ออาจแสดงขึ้นเมื่อใช้หน้าจอหลักการนำทาง (iOS เท่านั้น)

หน้าจอหลักของข้อมูลรถจักรยานยนต์

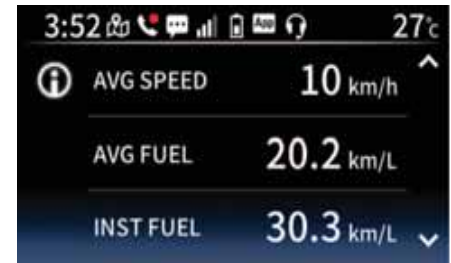

จอแสดงข้อมูลรถจักรยานยนต์มีข้อมูลดังต่อไปนี้:

- ความเร็วโดยเฉลี่ย (AVG SPEED)
- การสิ้นเปลืองน้ำมันเชื้อเพลิงโดยเฉลี่ย (AVG FUEL)

อุปกรณ์และหน้าที่ในการควบคุม

- การสิ้นเปลืองน้ำมันเชื้อเพลิงชั่วขณะ (INST FUEL)
- ตัวจับเวลาการเดินทาง (TRIP TIME)
- อุณหภูมิอากาศ (AIR)
- อุณหภูมิน้ำยาหล่อเย็น (COOLANT)
- แรงดันไฟฟ้าแบตเตอรี่ (BATTERY)

ใช้สวิตช์ “^”/“v” เพื่อเลื่อนขึ้น/ลงรายการ
กดสวิตช์ “v” สั้นๆ เพื่อเปิดระบบเมนูและเลือกไปที่
“Settings” → “Information / Reset” → “Vehicle
info.” เพื่อรีเซ็ตแต่ละรายการ (ดูหน้า 6-18)

ข้อแนะนำ
ขณะอยู่ที่หน้าจอหลักของข้อมูลรถจักรยานยนต์
การกดสวิตช์ “v” ยาวๆ จะลัดไปที่ “Settings”
→ “Information / Reset” → “Vehicle info.”
ในระบบเมนู

ความเร็วโดยเฉลี่ย (AVG SPEED)

แสดงความเร็วในการเดินทางเฉลี่ย ตั้งแต่รีเซ็ต
ครั้งล่าสุด

การสิ้นเปลืองน้ำมันเชื้อเพลิงโดยเฉลี่ย (AVG FUEL)

หากใช้กิโลเมตร จะสามารถตั้งค่าหน่วยจอแสดง
ของการสิ้นเปลืองน้ำมันเชื้อเพลิงโดยเฉลี่ย เป็น
“km/L” หรือ “L/100km” (หน้า 6-18) หากใช้ไมล์
การสิ้นเปลืองน้ำมันเชื้อเพลิงโดยเฉลี่ย จะแสดงขึ้น
เป็น “MPG”

การสิ้นเปลืองน้ำมันเชื้อเพลิงชั่วขณะ (CRNT FUEL)

หากใช้กิโลเมตร จะสามารถตั้งค่าจอแสดงหน่วย
ของการสิ้นเปลืองน้ำมันเชื้อเพลิงชั่วขณะ เป็น
“km/L” หรือ “L/100km” ได้ (หน้า 6-18) หากใช้ไมล์
การสิ้นเปลืองน้ำมันเชื้อเพลิงชั่วขณะ จะแสดงขึ้นเป็น
“MPG”

ตัวจับเวลาการเดินทาง (TRIP TIME)

แสดงเวลาเครื่องยนต์ทำงาน (สวิตช์กุญแจ ON)
ตั้งแต่ตัวจับเวลาถูกรีเซ็ตด้วยตนเอง

อุณหภูมิอากาศ (AIR)

อุณหภูมิอากาศจะแสดงตั้งแต่ -9 °C (16 °F) ถึง 50 °C
(122 °F) โดยเพิ่มขึ้นครั้งละ 1 °C (1 °F) อุณหภูมิ
ที่แสดงอาจจะแตกต่างจากอุณหภูมิโดยรอบที่แท้จริง

ข้อแนะนำ

- “---” จะแสดงขึ้นหากอุณหภูมิที่ตรวจวัดได้
ต่ำกว่า -9 °C (16 °F)
- “---” จะแสดงขึ้นหากอุณหภูมิที่ตรวจวัดได้
สูงกว่า 50 °C (122 °F)

อุณหภูมิน้ำยาหล่อเย็น (COOLANT)

อุณหภูมิน้ำยาหล่อเย็นจะแสดงตั้งแต่ -30 °C (-22 °F)
ถึง 125 °C (257 °F) โดยเพิ่มขึ้นครั้งละ 1 °C (1 °F)

ข้อแนะนำ

- หากอุณหภูมิน้ำยาหล่อเย็นของรถจักรยานยนต์
ต่ำกว่า -30 °C (-22 °F) จอแสดงอุณหภูมิน้ำยา
หล่อเย็นจะขึ้นว่า “-30”
- หากอุณหภูมิน้ำยาหล่อเย็นของรถจักรยานยนต์
สูงกว่า 125 °C (257 °F) จอแสดงอุณหภูมิน้ำยา
หล่อเย็นจะกะพริบต่อเนื่องจนขึ้นว่า “Hi”
- ไฟเตือนอุณหภูมิน้ำยาหล่อเย็นจะสว่างขึ้น
หากอุณหภูมิน้ำยาหล่อเย็นสูงกว่า 125 °C
(257 °F)

แรงดันไฟฟ้าแบตเตอรี่ (BATTERY)

จะแสดงแรงดันไฟฟ้าในปัจจุบันของแบตเตอรี่

ข้อแนะนำ _____

หากแรงดันไฟฟ้าแบตเตอรี่สูงกว่า 16.0V หรือต่ำกว่า 9.0V สัญลักษณ์ "--.-" จะแสดงขึ้น

นาฬิกา

นาฬิกาใช้ระบบเวลาแบบ 12 ชั่วโมง นาฬิกาสามารถอัปเดตโดยอัตโนมัติจากสมาร์ตโฟนที่เชื่อมต่อ

นาฬิกาสามารถตั้งค่าได้ด้วยตนเอง กดสวิทช์ "✓"

สั้นๆ เพื่อเปิดระบบเมนูและเลือกไปที่ "⚙️ Settings" → "Clock" → "Manual Adjustment" (ดูหน้า 6-17)

สัญลักษณ์ไฟแสดง



1. สัญลักษณ์ไฟแสดง

สัญลักษณ์ไฟแสดงการเชื่อมต่อการนำทาง "📍"
สัญลักษณ์นี้จะสว่างขึ้นเมื่อเชื่อมต่อแอป Garmin StreetCross

สัญลักษณ์ไฟแสดงโทรศัพท์ "📞/📞"

สัญลักษณ์นี้จะปรากฏขึ้นเป็นสีเขียวเมื่อมีการโทรและจะเป็นสีแดงเมื่อมีสายที่ไม่ได้รับล่าสุด สัญลักษณ์สายที่ไม่ได้รับจะหายไปเมื่อยืนยันสายที่ไม่ได้รับ โดยเลือกที่ "📍 Navigation" ในระบบเมนู

สัญลักษณ์ไฟแสดงการแจ้งเตือน "🔔"

สัญลักษณ์นี้จะปรากฏขึ้นเมื่อสมาร์ตโฟนที่เชื่อมต่ออยู่ได้รับ SNS (เครือข่ายสังคมออนไลน์) อีเมล หรือการแจ้งเตือนอื่นๆ หลังจากนั้น สัญลักษณ์นี้จะคิดสว่างจนกว่าจะปิดการทำงานของรถจักรยานยนต์ หรือมีการตรวจสอบการแจ้งเตือนโดยเลือกไปที่ "🔔 Notification" ในระบบเมนู

ข้อแนะนำ _____

- ฟังก์ชันนี้จะทำงานเมื่อเชื่อมต่อสมาร์ตโฟนกับรถจักรยานยนต์ผ่านแอป Y-Connect เท่านั้น
- ต้องยืนยันการอนุญาตเพื่อเข้าถึงการแจ้งเตือนให้กับแอป Y-Connect บนสมาร์ตโฟน

สัญลักษณ์ไฟแสดงการเชื่อมต่อเครือข่าย "📶"

สัญลักษณ์นี้แสดงสถานะการเชื่อมต่อเครือข่ายของสมาร์ตโฟนที่เชื่อมต่อ

สัญลักษณ์ไม่แสดง: ไม่มีการเชื่อมต่อสมาร์ตโฟน

📶: มีการเชื่อมต่อสมาร์ตโฟนแต่ไม่มีการเชื่อมต่อเครือข่าย

📶: มีการเชื่อมต่อสมาร์ตโฟนและมีการเชื่อมต่อเครือข่าย ชิดที่สัญลักษณ์แสดงถึงความแรงของสัญญาณ

อุปกรณ์และหน้าที่ในการควบคุม

UAU99146

ข้อแนะนำ _____
สัญลักษณ์นี้อาจใช้ไม่ได้กับสมาร์ตโฟนบางรุ่น แม้ว่าสมาร์ตโฟนที่เชื่อมต่อจะมีการเชื่อมต่อเครือข่าย

สัญลักษณ์ไฟแสดงระดับแบตเตอรี่ของสมาร์ตโฟน

“**๐**”

สัญลักษณ์นี้แสดงระดับแบตเตอรี่ของสมาร์ตโฟนที่เชื่อมต่อ

สัญลักษณ์ไม่แสดง: ไม่มีการเชื่อมต่อสมาร์ตโฟน

๐: แถบตรงกลางเลื่อนขึ้นและลงเพื่อแสดงระดับแบตเตอรี่

๐: สมาร์ตโฟนเชื่อมต่อและชาร์จผ่าน USB

ข้อแนะนำ _____
ระดับแบตเตอรี่ที่ระบุโดยสัญลักษณ์อาจไม่สอดคล้องกับระดับแบตเตอรี่ที่แสดงบนสมาร์ตโฟนเสมอไป

สัญลักษณ์ไฟแสดง Y-Connect “App”

สัญลักษณ์นี้จะปรากฏขึ้นเมื่อแอป Y-Connect เชื่อมต่อกับ CCU สำเร็จ

App: สัญลักษณ์จะเปลี่ยนเป็นสีเหลืองหากสมาร์ตโฟนที่เชื่อมต่อออนไลน์

ข้อแนะนำ _____
หากมีข้อผิดพลาดในการสื่อสารระหว่างเรอ็นโมล์ มัลติฟังก์ชันกับ CCU สัญลักษณ์นี้จะกะพริบเป็นสีเหลือง

สัญลักษณ์ไฟแสดงชุดหูฟัง “๐”

สัญลักษณ์นี้จะปรากฏขึ้นเมื่อมีการเชื่อมต่อชุดหูฟัง Bluetooth กับสมาร์ตโฟน

ข้อแนะนำ _____
สำหรับสมาร์ตโฟนบางรุ่น สัญลักษณ์นี้อาจดับลงระหว่างการโทร

ระบบเมนู

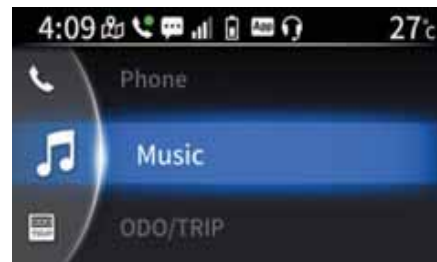

ระบบเมนูสำหรับรถจักรยานยนต์คันนี้ควบคุมด้วยสวิตช์ “**✓**”/“**^**”/“**✓**” และปุ่ม “**๐๓**” (ดูหน้า 6-18)

การทำงานพื้นฐานของระบบเมนู:

- กดสวิตช์ “**✓**” สั้นๆ เพื่อเปิดระบบเมนูจากหน้าจอหลักหรือดำเนินการเลือกในระบบเมนู
- กดสวิตช์ “**^**”/“**✓**” สั้นๆ เพื่อไฮไลต์และปรับรายการเมนู
- กดปุ่ม “**๐๓**” สั้นๆ เพื่อสลับไปมาระหว่างหน้าจอหลักหรือกลับไปหน้าจอก่อนหน้านี้ในระบบเมนู
- กดปุ่ม “**๐๓**” ยาวๆ เพื่อออกจากระบบเมนูและกลับสู่หน้าจอหลัก

ระบบเมนูแบ่งออกเป็นฟังก์ชันหลักๆ ดังต่อไปนี้:

	ฟังก์ชัน โทรศัพท์สำหรับการโทรที่ใช้งาน (ดูหน้า 6-11)
	เปิดเครื่องเล่นเสียงที่เชื่อมต่อกับสมาร์ตโฟน (ดูหน้า 6-11)
	การเลือกและรีเซ็ตการแสดงผลข้อมูลบนจอแสดงหลัก (ดูหน้า 6-12)
	การเลือกประเภทภาพจำลองจอแสดงผลเรือนไมล์ หน้าจอหลัก (ดูหน้า 6-12)
	เมนูสำหรับระบบการนำทางการนำทาง (ดูหน้า 6-12)
	รายการการแจ้งเตือนที่ได้รับและสายที่ไม่ได้รับของสมาร์ตโฟนที่เชื่อมต่อ (ดูหน้า 6-14)
	แสดงรายงานสภาพอากาศในท้องถิ่น (ดูหน้า 6-15)
	ปรับการตั้งค่าที่เกี่ยวข้องกับการทำงานของรถจักรยานยนต์ (ดูหน้า 6-15)

“Phone”



การเลือกโมดูลนี้จะเปิดหน้าจอการโทรที่ใช้งานอยู่ของผู้ติดต่อและเวลาโทรจะแสดงขึ้น ปรับระดับเสียงการโทรด้วยสวิตช์ “^”/“v” กดสวิตช์ “v” สั้นๆ เพื่อวางสาย

ข้อแนะนำ

การควบคุมระดับเสียงการโทรและ/หรือการวางสายด้วยสวิตช์ “v” ไม่สามารถใช้งานได้กับสมาร์ตโฟนทุกรุ่นและทุกยี่ห้อ หากฟังก์ชันนี้ไม่สามารถใช้งานได้ การปรับระดับเสียงและกราฟิการวางสายทางด้านซ้ายของหน้าจอจะเป็นสีเทา หากเกิดเหตุการณ์เช่นนี้ สามารถควบคุมการโทรได้โดยตรงจากสมาร์ตโฟนของคุณ

“Music”

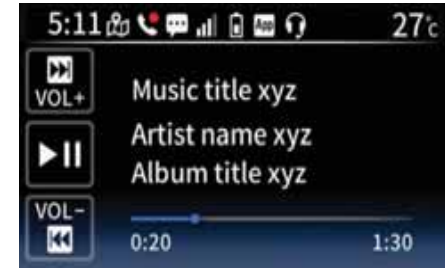

จะเป็นการเปิดเครื่องเล่นเสียงที่เชื่อมต่อกับแอปเครื่องเล่นเสียงของสมาร์ตโฟนของคุณ กดสวิตช์ “^”/“v” สั้นๆ เพื่อปรับระดับเสียง กดสวิตช์ “^”/“v” ยาวๆ เพื่อข้ามไปยังแทร็กถัดไป/ก่อนหน้า กดสวิตช์ “v” สั้นๆ เพื่อเล่นแทร็ก/หยุดแทร็กชั่วคราว

ข้อแนะนำ

- ข้อมูลแทร็กเสียงทั้งหมดจะถูกนำเข้ามาจากแอปพลิเคชันเครื่องเล่นเพลงบนสมาร์ตโฟนของคุณ
- เครื่องเล่นเสียงอาจเริ่มเล่นโดยอัตโนมัติ ข้อมูลแทร็กอาจไม่แสดง หรือแทร็กถัดไป/ก่อนหน้า และการปรับระดับเสียงอาจไม่ทำงาน ทั้งนี้

อุปกรณ์และหน้าที่ในการควบคุม

ขึ้นอยู่กับแอปพลิเคชันของสมาร์ตโฟนและ
เครื่องเล่นเพลง

“ODO/TRIP”



โมดูลนี้ควบคุมว่าจะแสดงรายการใดในส่วนมาตรวัด
ระยะทาง/มาตรวัดช่วงระยะทางของจอแสดงหลัก
(ดูหน้า 6-4)

กดสวิทช์ “✓” สั้นๆ เพื่อเลือกรายการที่ไฮไลต์
ระบบจะแสดงในส่วนมาตรวัดระยะทาง/มาตรวัด
ช่วงระยะทางของจอแสดงหลัก และเมนูจะกลับ
ไปยังหน้าจอก่อนหน้านี้

กดสวิทช์ “✓” ยาวๆ เพื่อรีเซ็ตรายการที่ไฮไลต์

ข้อแนะนำ _____

- มาตรวัดระยะทางไม่สามารถรีเซ็ตได้

- เมื่อไฮไลต์ “ODO/TRIP” ในเมนูด้านบน
ให้กดสวิทช์ “✓” ยาวๆ เพื่อรีเซ็ตมาตรวัดช่วง
ระยะทางทั้งหมดในครั้งเดียว

“Meter display”

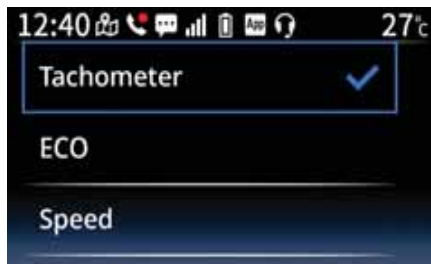

โมดูลนี้ใช้เลือกว่าจะให้หน้าจอหลักใดแสดงบน
หน้าจอหลัก (ดูหน้า 6-5)

“Navigation”

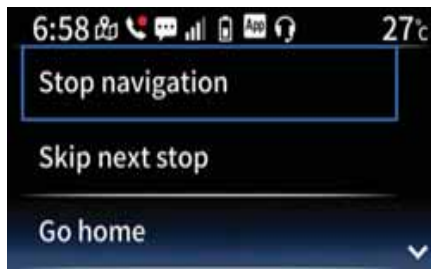

โมดูลนี้มีรายการคำสั่งสำหรับระบบการนำทาง:
(ดูหน้า 6-6)

- “Stop navigation”
- “Skip next stop”
- “Go home”
- “Go to work”
- “Favorites”
- “Nearby Gas stations”
- “Change view”

ข้อแนะนำ _____

ยกเว้นคำสั่งตั้งรายการข้างต้น ให้ใช้งานระบบ
การนำทางโดยใช้แอป Garmin StreetCross บน
สมาร์ตโฟนของคุณ

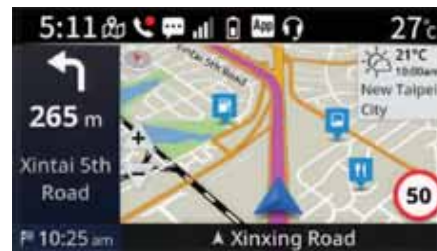

เมื่อใช้คำสั่งเพื่อเลือกปลายทาง หน้าจอหลักการ
นำทางจะเปิดขึ้นและแสดงเส้นทางใหม่/ที่อัปเดต

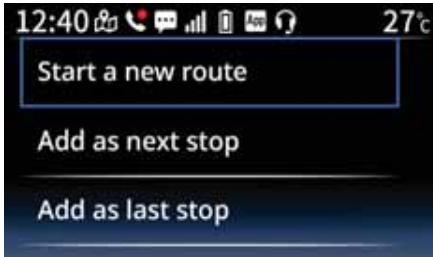

หากคำแนะนำเส้นทางเปิดใช้งานอยู่แล้วเมื่อใช้คำสั่งเพื่อเลือกปลายทาง จะมีตัวเลือกที่ใช้งานได้ดังต่อไปนี้:

“Start a new route”: ยกเลิกเส้นทางก่อนหน้าและกำหนดเส้นทางไปยังปลายทางใหม่

“Add as next stop”: เพิ่มปลายทางใหม่เป็นจุดแวะต่อไปในเส้นทางปัจจุบัน

“Add as last stop” เพิ่มปลายทางใหม่เป็นจุดแวะสุดท้ายในเส้นทางปัจจุบัน



หากเส้นทางต้องการเก็บค่าผ่านทาง คุณจะได้รับแจ้งให้ค้นหาเส้นทางอื่นที่ไม่มีการเก็บค่าผ่านทาง เลือก “Yes” เพื่อค้นหาเส้นทางที่ไม่มีการเก็บค่าผ่านทาง เลือก “No” เพื่อยอมรับเส้นทางปัจจุบัน

ข้อแนะนำ
หลังจาก 10 วินาที เส้นทาง (ที่มีการเก็บค่าผ่านทาง) จะถูกเลือกโดยอัตโนมัติ

“Navigation” → “Stop navigation”
ยกเลิกคำแนะนำเส้นทางปัจจุบันและเปิดหน้าจอหลักการนำทาง

“Navigation” → “Skip next stop”
ข้ามจุดแวะถัดไปในเส้นทางที่วางแผนไว้และเปิดหน้าจอหลักการนำทาง

“Navigation” → “Go home”
ตั้งคำแนะนำเส้นทางสำหรับตำแหน่งบ้าน (ต้องตั้งค่าตำแหน่งบ้านในแอป Garmin StreetCross ก่อน)

“Navigation” → “Go to work”
ตั้งคำแนะนำเส้นทางสำหรับตำแหน่งที่ทำงาน (ต้องตั้งค่าที่ทำงานในแอป Garmin StreetCross ก่อน)

“Navigation” → “Favorites”

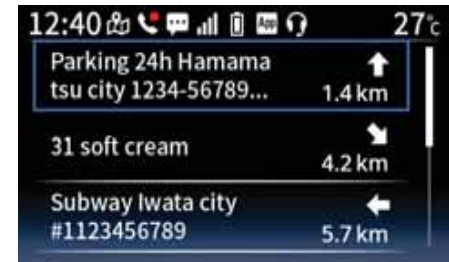

แสดงรายการตำแหน่งที่บันทึกไว้และระยะทางจากตำแหน่งปัจจุบัน (ต้องมีตำแหน่งที่บันทึกไว้ใน Garmin StreetCross)

ข้อแนะนำ
หากกำลังใช้งานคำแนะนำเส้นทาง ลูกศรจะปรากฏขึ้นเพื่อแสดงทิศทางไปยังตำแหน่งที่บันทึกไว้ ทิศทางปัจจุบันของการเดินทางจะแสดงด้วยลูกศรชี้ขึ้น

อุปกรณ์และหน้าที่ในการควบคุม

“Navigation” → “Nearby Gas stations”



แสดงรายการปั๊มน้ำมัน ใกล้เคียงและระยะทางจากตำแหน่งปัจจุบัน

ข้อแนะนำ

หากกำลังใช้งานคำแนะนำเส้นทาง ลูกศรจะปรากฏขึ้นเพื่อแสดงทิศทางไปยังปั๊มน้ำมัน ทิศทางปัจจุบันของการเดินทางจะแสดงด้วยลูกศรชี้ขึ้น

“Navigation” → “Change view”

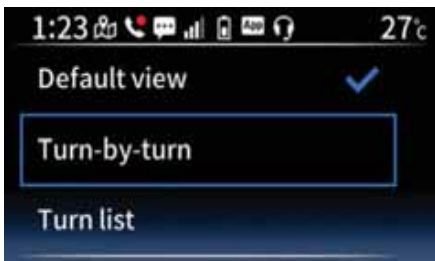

โมดูลนี้จะเปลี่ยนโหมดแสดงระบบการนำทาง (Default view/Turn list/Turn-by-turn) หลังจากเลือกแล้ว หน้าจอหลักการนำทางจะเปิดขึ้นในโหมดแสดงที่เลือก

“Notification”



รายการนี้คือรายการการแจ้งเตือน (ตั้งแต่เชื่อมต่อกับ CCU) และสายที่ไม่ได้รับจากสมาร์ตโฟนที่เชื่อมต่อเลือกหนึ่งรายการเพื่ออ่านข้อความแจ้งเตือนบนจอแสดงอินโฟเทนเมนท์ เมื่อการแจ้งเตือนและสายที่ไม่ได้รับทั้งหมด สัญลักษณ์ไฟแสดงสายที่ไม่ได้รับ “” และสัญลักษณ์ไฟแสดงข้อความจะหายไป

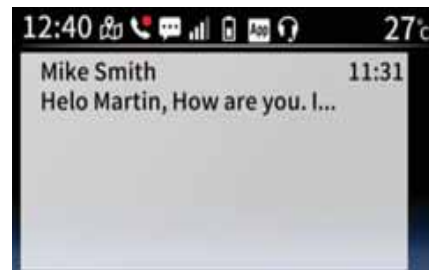

ข้อแนะนำ

- สำหรับสมาร์ตโฟนบางรุ่นและ/หรือแอปพลิเคชันบางตัว การแจ้งเตือนอาจไม่ทำงาน
- จำนวนรายการที่จัดเก็บได้สูงสุดคือ 30 รายการ เมื่อถึงจำนวนที่กำหนด รายการที่เก่ากว่าจะถูกลบออก
- หากข้อความยาวเกิน จะไม่สามารถแสดงได้ทั้งหมด
- ไม่สามารถเปิดและอ่านข้อความได้ในขณะที่รถกำลังเคลื่อนที่
- การปรับเวลาการแจ้งเตือนอาจแตกต่างกันไปจากที่แสดงบนสมาร์ตโฟนของคุณเล็กน้อย

☁ Weather”



โมดูลนี้แสดงข้อมูลสภาพอากาศที่ตำแหน่งปัจจุบันของคุณ กดสวิตช์ “^”/“v” สั้นๆ เพื่อเปลี่ยนกรอบเวลาของข้อมูลสภาพอากาศ (รายชั่วโมง/รายวัน)

คำแนะนำ

ข้อมูลสภาพอากาศในโมดูลนี้อาจแตกต่างไปจากบนหน้าจอหลักการนำทาง

⚙ Settings”



เมนู Settings ประกอบด้วย:

“Traction Control”	เปิดใช้งาน/ปิดใช้งานป้องกันล้อหมุนฟรี (ดูหน้า 6-15)
“Connection”	จัดการการเชื่อมต่อ Bluetooth
“Clock”	ปรับเวลา/ตั้งค่าการอัปเดตอัตโนมัติ (ดูหน้า 6-17)
“Brightness”	เปลี่ยนความสว่างของจอแสดงอินโฟเทนเมนท์ (ดูหน้า 6-17)
“Unit”	เปลี่ยนหน่วยจอแสดง (ดูหน้า 6-18)
“System information”	ดู ID ระบบ CCU (ดูหน้า 6-18)
“Legal information”	ดูใบอนุญาตซอฟต์แวร์ (ดูหน้า 6-19)
“Information / Reset”	รีเซ็ตข้อมูลรถจักรยานยนต์

⚙ Settings” → “Traction Control”

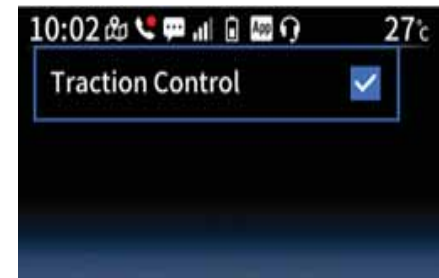

กดสวิตช์ “✓” สั้นๆ เพื่อเปิด/ปิดระบบป้องกันล้อหมุนฟรี เครื่องหมายถูกระบุว่าเปิด ดูหน้า 6-24 สำหรับข้อมูลเพิ่มเติมเกี่ยวกับระบบป้องกันล้อหมุนฟรี

คำแนะนำ

เครื่องหมายถูกข้างการตั้งค่านี้จะปรากฏขึ้นอีกครั้งหลังจากเปิดการทำงานของรถจักรยานยนต์แต่ละครั้ง

อุปกรณ์และหน้าที่ในการควบคุม

“Settings” → “Connection” → “Bluetooth”

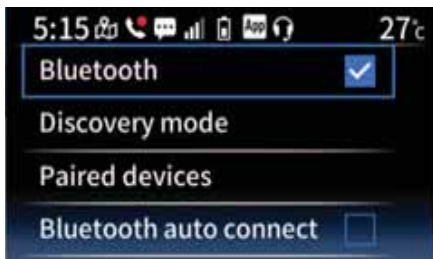

“Bluetooth”



เปิด/ปิด Bluetooth ของ CCU เครื่องหมายถูกระบุว่าเปิด

“Discovery mode”

ให้ CCU อยู่ในโหมดการค้นพบ Bluetooth เมื่อจับคู่สมาร์ตโฟน ดูหน้า 5-3 สำหรับข้อมูลเพิ่มเติมเกี่ยวกับการจับคู่ Bluetooth

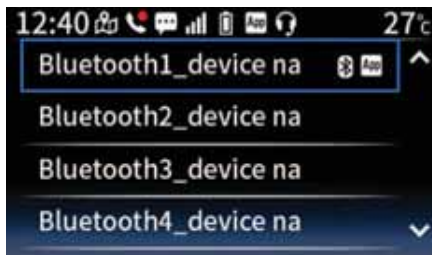
“Paired devices”



สมาร์ตโฟนที่จับคู่จะแสดงที่นี่ สัญลักษณ์แอป Y-Connect “” ข้างชื่ออุปกรณ์แสดงว่าแอปกำลังเชื่อมต่อกับ CCU สัญลักษณ์ Bluetooth “” ข้างชื่ออุปกรณ์แสดงว่า Garmin StreetCross กำลังเชื่อมต่อกับ CCU

ข้อแนะนำ _____

สามารถจับคู่อุปกรณ์ได้สูงสุด 8 เครื่อง

เลือกชื่ออุปกรณ์เพื่อดูตัวเลือกเพิ่มเติม:

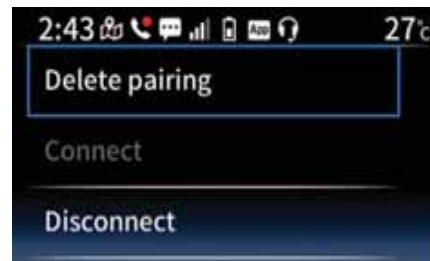

“Delete pairing”: ลบอุปกรณ์ที่จับคู่ที่เลือกออกจากหน่วยความจำ CCU

“Connect”: เชื่อมต่อกับอุปกรณ์ที่จับคู่ที่เลือก

“Disconnect”: ยกเลิกการเชื่อมต่อจากอุปกรณ์ที่จับคู่ที่เลือก

ข้อแนะนำ _____

หากตั้ง “Bluetooth auto connect” เป็นเปิด CCU อาจเชื่อมต่อกับสมาร์ตโฟนอีกครั้งทันทีหลังจากยกเลิกการเชื่อมต่อ

“Bluetooth auto connect”

ตั้งการเชื่อมต่ออัตโนมัติของ Bluetooth เป็นเปิด/ปิด เครื่องหมายถูกระบุว่าเปิด เมื่อเปิดการเชื่อมต่ออัตโนมัติ CCU จะเชื่อมต่อกับอุปกรณ์ที่เชื่อมต่อก่อนล่าสุดโดยอัตโนมัติ หากอุปกรณ์นั้นไม่พร้อมใช้งาน

CCU จะพยายามเชื่อมต่อกับอุปกรณ์อื่นในรายการ
อุปกรณ์ที่จับคู่

ข้อแนะนำ _____

หากตั้ง “Bluetooth auto connect” เป็น OFF อุปกรณ์
ที่จับคู่ไว้ก่อนหน้านี้จะสามารถเชื่อมต่อได้ด้วยตนเอง
ผ่านรายการ “Paired devices”

“Settings” → “Clock”

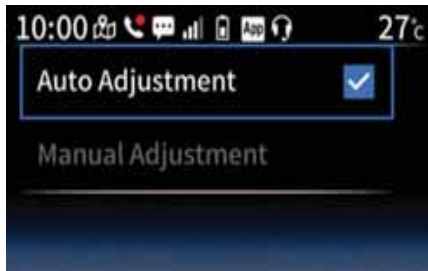

สามารถตั้งค่านาฬิกาให้ปรับอัตโนมัติโดยซิงค์กับ
สมาร์ตโฟนได้ “Auto Adjustment” ON จะแสดง
ด้วยเครื่องหมายถูก และต้องเชื่อมต่อกับแอป
Y-Connect (ดูหน้า 5-2) “Manual Adjustment”
ใช้ปรับเทียบนาฬิกาด้วยตนเอง



หากต้องการปรับตั้งนาฬิกาด้วยตนเอง ให้กดสวิตช์
“^”/“v” สั้นๆ เพื่อปรับรายการที่ไฮไลต์ขึ้น/ลง
กดสวิตช์ “v” สั้นๆ เพื่อตั้งค่ารายการและไปยัง
รายการถัดไปในบรรทัด หลังจากตั้งค่ารายการ
สุดท้ายแล้ว ให้เลือก “OK” และจอแสดงจะกลับไป
ที่เมนูก่อนหน้านี้

“Settings” → “Brightness”

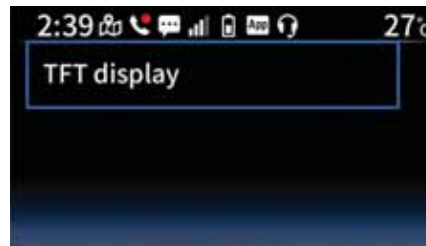

โมดูลนี้ใช้เปลี่ยนความสว่างของหน้าจอแสดง
อินโฟเทนเมนท์

“TFT display”: การตั้งค่าความสว่างสำหรับจอแสดง
อินโฟเทนเมนท์

ข้อแนะนำ _____

- เนื่องจากการตั้งค่าความสว่างถูกปรับในเมนู
ความสว่างของหน้าจอจะเปลี่ยนตามเวลาจริง
- หากอุณหภูมิของจอแสดงอินโฟเทนเมนท์สูง
ความสว่างของหน้าจอจะลดลงโดยอัตโนมัติ
และไม่สามารถปรับได้ เมื่ออุณหภูมิลดลง
ความสว่างของหน้าจอจะกลับสู่การตั้งค่า
ก่อนหน้า



อุปกรณ์และหน้าที่ในการควบคุม

การตั้งค่าความสว่างของจอแสดงอินโฟเทนเมนท์ มี 3 ระดับ กดสวิทช์ “^”/“v” สั้นๆ เพื่อปรับ การตั้งค่าความสว่างขึ้น/ลง กดสวิทช์ “v” สั้นๆ เพื่อยืนยันการตั้งค่าและกลับสู่เมนูก่อนหน้า

“Settings” → “Unit”



หน่วยจอแสดงที่เลือกจะปรากฏขึ้น หน่วยจอแสดง สามารถเลือกได้ดังนี้:

- “Mileage”: “km” หรือ “mile”
- “Fuel”: “km/L”, “L/100km” หรือ “MPG”
- “Temperature”: “°C” หรือ “°F”

ข้อแนะนำ _____

เมื่อเลือก “mile” เป็นหน่วย “Mileage” หน่วย “Fuel” จะเปลี่ยนเป็น “MPG” โดยอัตโนมัติ ในตอนนี้ “Fuel” จะกลายเป็นสีเทาและไม่สามารถเลือกได้

“Settings” → “System information”

โมดูลนี้แสดงเวอร์ชันซอฟต์แวร์ของระบบปัจจุบัน

“Unit ID”



โมดูลนี้ประกอบด้วยรหัส QR พร้อมหมายเลขรหัส ของระบบ CCU สวิทช์ “^”/“v” ควบคุม ความสว่างของรหัส QR กดสวิทช์ “v” สั้นๆ เพื่อกลับสู่เมนูก่อนหน้า

ข้อแนะนำ _____

ID ของระบบ CCU จำเป็นสำหรับการดำเนินการ บำรุงรักษาโดยผู้จำหน่ายเท่านั้น

“Settings” → “Legal information”



สามารถดูข้อตกลงสิทธิการใช้งานของบุคคลที่สามได้ที่นี้

“Settings” → “Information / Reset”



โมดูลนี้ใช้ดูและรีเซ็ตมาตรวัดช่วงระยะทาง มาตรวัดช่วงระยะทางสำหรับการบำรุงรักษา รายการข้อมูลรถจักรยานยนต์ และการรีเซ็ตทั้งหมดของการตั้งค่าอื่นๆ ให้เป็นค่าเริ่มต้นจากโรงงาน

“Trip mileage reset”



โมดูลนี้ใช้รีเซ็ตมาตรวัดช่วงระยะทางบนจอแสดงหลัก กดสวิทช์ “^”/“v” สั้นๆ เพื่อไฮไลท์รายการ กดสวิทช์ “v” ยาวๆ เพื่อรีเซ็ตรายการ ยืนยันด้วยการเลือก “OK”

ข้อแนะนำ _____

สามารถเลือก “TRIP F” ได้เมื่อน้ำมันเชื้อเพลิงต่ำเท่านั้น หากไม่ใช่ รายการจะเป็นสีเทา

“Maintenance reset”



โมดูลนี้ใช้รีเซ็ตมาตรวัดช่วงระยะทางสำหรับการบำรุงรักษาและสัญลักษณ์ไฟแสดงที่เกี่ยวข้อง กดสวิทช์ “^”/“v” สั้นๆ เพื่อไฮไลท์รายการ กดสวิทช์ “v” สั้นๆ เพื่อรีเซ็ตรายการ ยืนยันด้วยการเลือก “OK”

ข้อแนะนำ _____

เมื่อรีเซ็ตรายการ “OIL” และ “V-BELT” ไฟแสดงการเปลี่ยนน้ำมันเครื่อง “OIL” และไฟแสดงการเปลี่ยนสายพานวี “V-BELT” บนจอแสดงหลักจะดับลง

อุปกรณ์และหน้าที่ในการควบคุม

“Vehicle info.”



6

โมดูลนี้ใช้รีเซ็ตรายการแสดงข้อมูลรถจักรยานยนต์
กดสวิทช์ “^”/“v” สั้นๆ เพื่อไฮไลต์รายการ
กดสวิทช์ “✓” สั้นๆ เพื่อรีเซ็ตรายการ ยืนยันด้วย
การเลือก “OK”

“Reset (Others)”



โมดูลนี้จะรีเซ็ตค่าต่อไปนี้เป็นการตั้งค่าเริ่มต้น:

- TRIP TIME
- การเลือกหน้าจอหลักของจอแสดงอินโฟ-เทนเมนท์
- การตั้งค่ามุมมองการนำทาง
- รายการการแจ้งเตือน
- ข้อมูลสภาพอากาศ
- การตั้งค่า Bluetooth
- นาฬิกา
- การตั้งค่าภาษา

ยืนยันด้วยการเลือก “OK”

ข้อแนะนำ _____

หากดำเนินการ “Reset (Others)” จะต้องลบบันทึก
การจับคู่ที่ตรงกันออกจากสมาร์ทโฟนเพื่อจับคู่
อีกครั้ง _____

UAU1234T

สวิทช์แฮนด์



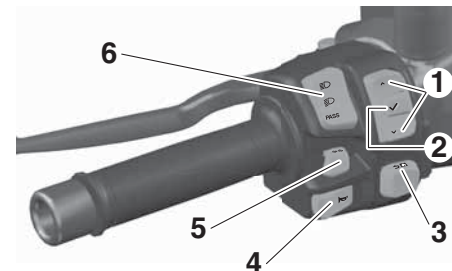

ซ้าย

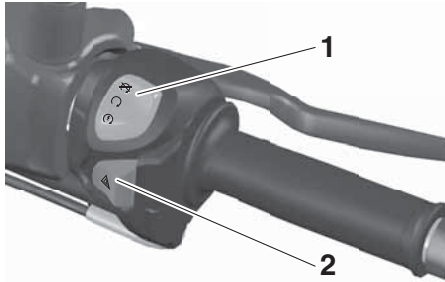

1. สวิทช์ “^”/“v”
2. สวิทช์ “✓”
3. ปุ่ม “>”
4. สวิทช์แตร “📢”
5. สวิทช์ไฟเลี้ยว “←/→”
6. สวิทช์ไฟสูง-ต่ำ/ไฟของทาง “☰/☷/PASS”



ขวา



1. สวิตช์ Stop/Run/Start “//
2. สวิตช์ไฟฉุกเฉิน “”

UAU54203

สวิตช์ไฟสูง-ต่ำไฟของทาง “//PASS”

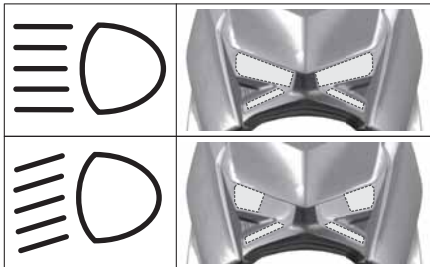

ปรับสวิตช์นี้ไปที่ “” สำหรับเปิดไฟสูง และที่ “” สำหรับเปิดไฟต่ำ

ในการกะพริบไฟสูง ให้กดสวิตช์ลงไปทาง “PASS” ขณะที่ไฟหน้าเป็นไฟต่ำอยู่



UAU12461

สวิตช์ไฟเลี้ยว “/”

เมื่อต้องการให้สัญญาณไฟเลี้ยวขวา ดันสวิตช์นี้ไปที่ “” เมื่อต้องการให้สัญญาณไฟเลี้ยวซ้าย ดันสวิตช์นี้ไปที่ “” เมื่อปล่อยสวิตช์ สวิตช์จะกลับมาอยู่ที่ตำแหน่งกลาง หากต้องการยกเลิกไฟเลี้ยว ให้กดสวิตช์ลงหลังจากกลับมาอยู่ที่ตำแหน่งกลาง



UAU12501

สวิตช์แตร “”

กดสวิตช์นี้เมื่อต้องการใช้สัญญาณแตร

UAU54213

สวิตช์ Stop/Run/Start “//”

ในการหมุนเครื่องยนต์ด้วยมอเตอร์สตาร์ท ให้ปรับสวิตช์นี้ไปที่ “” จากนั้นกดสวิตช์ลงไปทาง “” ดูหน้า 8-2 สำหรับคำแนะนำในการสตาร์ทก่อนสตาร์ทเครื่องยนต์ ปรับสวิตช์นี้ไปที่ “” เพื่อดับเครื่องยนต์ในกรณีฉุกเฉิน เช่น เมื่อรถจักรยานยนต์คว่ำหรือเมื่อสายคันเร่งติด

สวิตช์ไฟฉุกเฉิน “”

ใช้สวิตช์นี้เพื่อเปิดไฟฉุกเฉิน (กะพริบไฟเลี้ยวทั้งหมดพร้อมกัน)

ไฟฉุกเฉินจะใช้ในกรณีฉุกเฉินหรือเพื่อเตือนผู้ขับขี่คนอื่นๆ เมื่อคุณจอดรอในสถานที่ซึ่งอาจมีอันตรายจากการจราจร

ไฟฉุกเฉินจะเปิดหรือปิดได้ก็ต่อเมื่อสวิตช์กุญแจอยู่ในตำแหน่ง “ON” เท่านั้น คุณสามารถบิดสวิตช์กุญแจไปที่ตำแหน่ง “OFF” หรือ “LOCK” ได้โดยที่ไฟฉุกเฉินจะยังคงกะพริบ ปิดไฟฉุกเฉินโดยบิดสวิตช์กุญแจไปที่ตำแหน่ง “ON” และกดสวิตช์ไฟฉุกเฉินอีกครั้ง

UCA10062

ข้อควรระวัง

ห้ามใช้ไฟฉุกเฉินเป็นเวลานานเมื่อเครื่องยนต์ไม่ได้ทำงาน มิฉะนั้นแบตเตอรี่อาจจะหมดได้

อุปกรณ์และหน้าที่ในการควบคุม

สวิตช์เมนู

UAUN3910

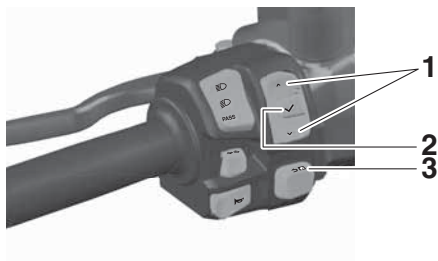

6



1. สวิตช์ “”/“”
2. สวิตช์ “”
3. ปุ่ม “”

สวิตช์เหล่านี้ใช้เพื่อควบคุมฟังก์ชันต่างๆ ของจอแสดงอินโฟเทนเมนท์และระบบเมนู คู่มือนี้ใช้คำต่อไปนี้เพื่ออธิบายการใช้งานของแผงควบคุมระบบเมนู:

กดสั้นๆ	กดสวิตช์หรือปุ่มชั่วคราว
กดยาวๆ	กดสวิตช์หรือปุ่ม 1 วินาที

การทำงานพื้นฐานของระบบเมนู:

- ใช้สวิตช์ “”/“” เพื่อไฮไลต์และปรับรายการเมนู
- กดสวิตช์ “” สั้นๆ เพื่อเปิดระบบเมนูจากหน้าจอหลักหรือดำเนินการเลือกในระบบเมนู

- กดปุ่ม “” สั้นๆ เพื่อสลับไปมาระหว่างหน้าจอหลัก 3 หน้าจอหรือกลับไปหน้าจอก่อนหน้าในระบบเมนู
- กดปุ่ม “” ยาวๆ เพื่อออกจากระบบเมนูและกลับสู่หน้าจอหลัก

คันเบรกหน้า

UAU12902

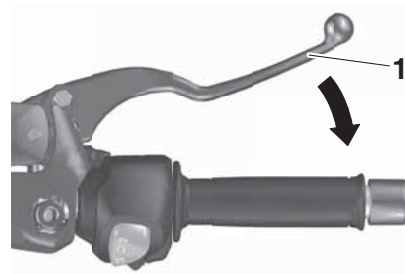

1. คันเบรกหน้า

คันเบรกหน้าติดตั้งอยู่ที่ด้านขวาของแฮนด์บังค้ำ ในการใช้เบรกหน้า ให้บีบคันเบรกนี้เข้ากับปลอกคันเร่ง

คันเบรกหลัง

UAU12952

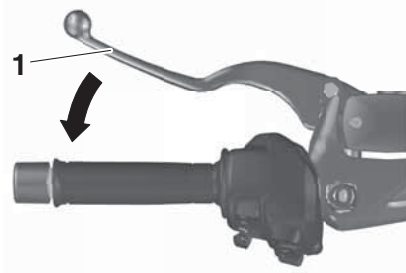

1. คันเบรกหลัง

คันเบรกหลังติดตั้งอยู่ที่ด้านซ้ายของแฮนด์บังคับ ในการใช้เบรกหลัง ให้บีบคันเบรกนี้เข้ากับ ปลอกแฮนด์บังคับ

ระบบเบรกป้องกันล้อล็อก ABS

UAU78201

ABS (Anti-lock Brake System - ระบบเบรกป้องกันล้อล็อก) ของยามาฮ่าเป็นระบบควบคุมด้วยอิเล็กทรอนิกส์แบบคู่ โดยจะทำงานกับเบรคหน้าและเบรคหลังแยกกันอย่างอิสระ ใช้งานเบรกที่มี ABS เช่นเดียวกับการใช้งานเบรกธรรมดา หากมีการใช้งานเบรก ABS อาจรู้สึกถึงจังหวะที่คันเบรก ในสถานการณ์เช่นนี้ ให้ใช้เบรกอย่างต่อเนื่องและปล่อยให้ ABS ทำงาน ห้าม “ปั๊ม” เบรก เพราะจะทำให้ประสิทธิภาพในการเบรกลดลง

UWA16051

คำเตือน

รักษาระยะห่างจากรถที่วิ่งอยู่ด้านหน้าอย่างเพียงพอ เพื่อให้สอดคล้องกับความเร็วในการขับขี่เสมอ แม้ว่า จะมีระบบเบรก ABS ก็ตาม

- ABS จะทำงานได้ดีที่สุดเมื่อมีระยะเบรกที่ยาว
- ในบางสภาพถนน เช่น ขรุขระหรือโรยหิน ระยะในการเบรกสำหรับ ABS อาจมากกว่าเบรกธรรมดา

ABS จะถูกตรวจสอบโดย ECU ซึ่งจะทำให้ระบบกลับมาเป็นการเบรกแบบธรรมดาหากมีการทำงานผิดปกติเกิดขึ้น

ข้อแนะนำ

- ABS จะทำการทดสอบวิเคราะห์ปัญหาด้วยตัวเองในแต่ละครั้งที่รถออกตัวเป็นครั้งแรก หลังจากบิดสวิตช์กุญแจไปที่ “ON” และรถวิ่งด้วยความเร็ว 10 กม./ชม. (6 ไมล์/ชม.) ขึ้นไป ระหว่างการทดสอบนี้ จะได้ยินเสียงการทำงานจากด้านหน้าของรถ และเมื่อบีบคันเบรกเบาๆ จะรู้สึกถึงการสั่นที่คันเบรก แต่ไม่ใช่เป็นการทำงานผิดปกติแต่อย่างใด
- ระบบ ABS นี้มีโหมดทดสอบที่ช่วยให้เจ้าของรถได้ลองสัมผัสถึงจังหวะที่คันเบรกเมื่อระบบ ABS ทำงาน อย่างไรก็ตาม จำเป็นต้องใช้เครื่องมือพิเศษ ดังนั้นโปรดติดต่อผู้จำหน่ายยามาฮ่า

UCA20100

ข้อควรระวัง

ระมัดระวังอย่าทำให้เซ็นเซอร์ล้อหรือโรเตอร์เซ็นเซอร์ล้อเสียหาย มิฉะนั้นจะทำให้สมรรถนะของระบบ ABS ไม่สมบูรณ์

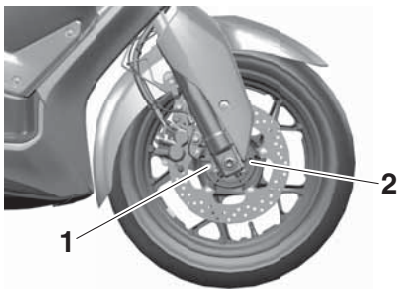

1. เซ็นเซอร์ล้อหน้า
2. โรเตอร์เซ็นเซอร์ล้อหน้า

6



1. เซ็นเซอร์ล้อหลัง
2. โรเตอร์เซ็นเซอร์ล้อหลัง

ระบบป้องกันล้อหมุนฟรี

ระบบป้องกันล้อหมุนฟรีจะช่วยรักษาแรงฉุดลากเมื่อเร่งความเร็วบนพื้นผิวที่ลื่น เช่น ถนนที่ไม่ได้ลาดยางหรือถนนเปียก หากเซ็นเซอร์ตรวจพบว่าล้อหลังเริ่มเกิดการลื่นไถล (การหมุนที่ไม่สามารถควบคุมได้) ระบบป้องกันล้อหมุนฟรีจะให้ความช่วยเหลือโดยการควบคุมกำลังเครื่องยนต์จนกว่าจะมีแรงฉุดลากกลับคืนมา

เมื่อระบบป้องกันล้อหมุนฟรีทำงาน ไฟแสดง “TCS” จะกะพริบ คุณอาจสังเกตได้ถึงความเปลี่ยนแปลงในการตอบสนองของเครื่องยนต์หรือเสียงของไอเสีย

UWA18860



คำเตือน

ระบบป้องกันล้อหมุนฟรีไม่สามารถทดแทนการขับขี่ที่เหมาะสมต่อสภาวะต่างๆ ได้ ระบบป้องกันล้อหมุนฟรีไม่สามารถป้องกันการสูญเสียแรงฉุดลากเนื่องจากความเร็วที่มากเกินไปเมื่อหักรถเข้าโค้งเมื่อเร่งความเร็วมากเกินไปขณะอยู่ในมุมที่เอียงมากหรือขณะเบรก และไม่สามารถป้องกันการลื่นไถลของล้อหน้าได้ เช่นเดียวกับยานพาหนะทั่วไป การขับขึ้นบนพื้นผิวที่อาจเกิดการลื่นไถลควรใช้ความระมัดระวังและพยายามหลีกเลี่ยงพื้นผิวที่ลื่น

การตั้งค่าระบบป้องกันล้อหมุนฟรี



1. ไฟแสดงระบบป้องกันล้อหมุนฟรี “TCS”

เมื่อเปิดการทำงานของรถจักรยานยนต์ ระบบป้องกันล้อหมุนฟรีจะเปิดโดยอัตโนมัติ

หากต้องการปิดระบบป้องกันล้อหมุนฟรี ดูหน้า 6-15

ข้อแนะนำ

ปิดระบบป้องกันล้อหมุนฟรีเพื่อช่วยให้ล้อหลังเป็นอิสระหากรถจักรยานยนต์ติดหล่มโคลน ทราย หรือพื้นที่อ่อนนุ่มอื่นๆ

LCA16801

ข้อควรระวัง

ใช้ยางรถที่กำหนดเท่านั้น (ดูหน้า 9-21) การใช้ยางรถที่มีขนาดแตกต่างกันจะทำให้ระบบป้องกันล้อหมุนฟรีไม่สามารถควบคุมการหมุนของล้อได้อย่างถูกต้อง

การรีเซ็ตระบบป้องกันล้อหมุนฟรี

ระบบป้องกันล้อหมุนฟรีจะปิดการทำงานโดยอัตโนมัติในบางสถานการณ์ เช่น เมื่อตรวจพบข้อผิดพลาดของเซ็นเซอร์ หรือเมื่อมีเพียงล้อเดียวที่สามารถหมุนได้นานกว่า 2-3 วินาที หากเกิดกรณีเช่นนี้ ไฟแสดง “TCS” จะสว่างขึ้น และไฟเตือน “” ก็อาจจะสว่างขึ้นด้วย



1. ตัวแสดงระบบป้องกันล้อหมุนฟรี “TCS”
2. ไฟเตือนปัญหาเครื่องยนต์ “”

ข้อแนะนำ

เมื่อรถจักรยานยนต์อยู่บนขาตั้งกลาง ห้ามเร่งเครื่องยนต์เป็นเวลานาน มิฉะนั้นระบบป้องกันล้อหมุนฟรีจะปิดการทำงานโดยอัตโนมัติและจำเป็นต้องรีเซ็ต

หากระบบป้องกันล้อหมุนฟรีปิดการทำงานโดยอัตโนมัติ ให้ลองรีเซ็ตใหม่ดังนี้

1. หยุดรถและปิดการทำงานของรถให้เรียบร้อย
2. รอ 2-3 วินาทีแล้วเปิดการทำงานของรถจักรยานยนต์
3. ไฟแสดง “TCS” ควรดับลงและระบบป้องกันล้อหมุนฟรีจะทำงาน

ข้อแนะนำ

หากไฟแสดง “TCS” ยังคงสว่างอยู่หลังจากรีเซ็ตแล้ว รถจักรยานยนต์อาจยังขับเคลื่อนไปได้อย่างไรก็ตาม ควรนำรถไปให้ผู้จำหน่ายยามาตรวจสอบโดยเร็วที่สุด

4. ให้ผู้จำหน่ายยามาตรวจสอบรถจักรยานยนต์และปิดไฟเตือน “”

อุปกรณ์และหน้าที่ในการควบคุม

ฝาปิดถังน้ำมันเชื้อเพลิง

UAU78503

การเปิดฝาปิดถังน้ำมันเชื้อเพลิง

1. เมื่อคุณแจ้งจรียะเปิดอยู่และอยู่ภายในช่วงการทำงาน ให้บิดสวิทช์กุญแจไปที่ “**II**” เพื่อเปิดที่ครอบฝาปิดถังน้ำมันเชื้อเพลิง

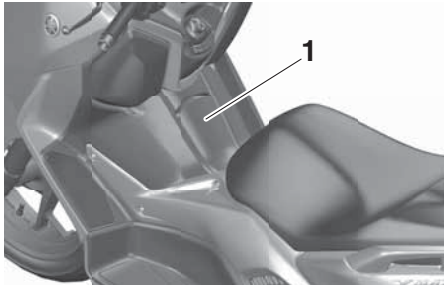

1. ที่ครอบฝาปิดถังน้ำมันเชื้อเพลิง

2. บิดฝาปิดถังน้ำมันเชื้อเพลิงทวนเข็มนาฬิกาจนกระทั่งเครื่องหมายถอดออก “**O**” ตรงกับ “**▽**” จากนั้นดึงฝาปิดออก

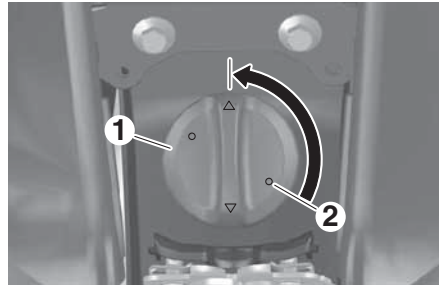

1. ฝาปิดถังน้ำมันเชื้อเพลิง
2. เครื่องหมายถอดออก “**O**”

การติดตั้งฝาปิดถังน้ำมันเชื้อเพลิง

1. สอดฝาปิดถังน้ำมันเชื้อเพลิงเข้าไปทางช่องเปิดของถัง แล้วบิดตามเข็มนาฬิกาจนกระทั่งเครื่องหมายติดตั้ง “**△**” ตรงกับ “**▽**”

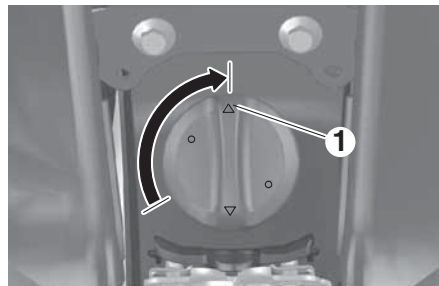

1. เครื่องหมายติดตั้ง “**△**”

2. ปิดที่ครอบฝาปิดถังน้ำมันเชื้อเพลิง

UWA11092

! คำเตือน

หลังจากเติมน้ำมันเชื้อเพลิง ตรวจสอบให้แน่ใจว่าได้ปิดฝาปิดถังน้ำมันเชื้อเพลิงแน่นสนิท น้ำมันเชื้อเพลิงที่รั่วออกมาอาจทำให้เกิดเพลิงไหม้ได้

น้ำมันเชื้อเพลิง

UAU13213

ตรวจให้แน่ใจว่ามีน้ำมันเบนซินในถังเพียงพอ

UWA10882



คำเตือน

น้ำมันเบนซินและไอน้ำมันเบนซินเป็นสารไวไฟสูง ให้ปฏิบัติตามคำแนะนำต่อไปนี้เพื่อหลีกเลี่ยงการเกิดเพลิงไหม้และการระเบิด และเพื่อลดความเสี่ยงในการได้รับบาดเจ็บขณะเติมน้ำมันเชื้อเพลิง

1. ก่อนเติมน้ำมันเชื้อเพลิง ให้ดับเครื่องยนต์และต้องแน่ใจว่าไม่มีผู้ใดนั่งอยู่บนรถจักรยานยนต์ ห้ามเติมน้ำมันเชื้อเพลิงขณะสูบบุหรี่ หรือขณะที่อยู่ใกล้กับประกายไฟ เปลวไฟ หรือแหล่งจุดระเบิดต่างๆ เช่น ไฟแสดงการทำงานของเครื่องทำน้ำร้อนและเครื่องอบผ้า
2. อย่าเติมน้ำมันเชื้อเพลิงจนล้นถึง หยุดเติมเมื่อระดับน้ำมันเชื้อเพลิงถึงปลายท่อเติมน้ำมัน เนื่องจากน้ำมันเชื้อเพลิงจะขยายตัวเมื่อร้อนขึ้น ความร้อนจากเครื่องยนต์หรือแสงอาทิตย์จึงอาจทำให้น้ำมันเชื้อเพลิงไหลล้นออกมาจากถังได้

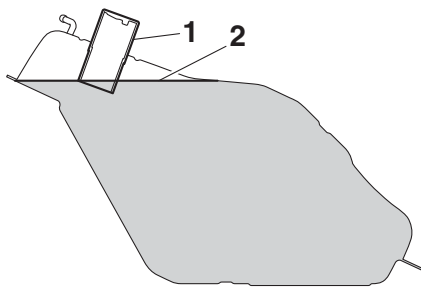

1. ท่อเติมของถังน้ำมันเชื้อเพลิง
2. ระดับน้ำมันเชื้อเพลิงสูงสุด
3. เช็ดน้ำมันเชื้อเพลิงที่หกทันที **ข้อควรระวัง:** เช็ดน้ำมันเชื้อเพลิงที่หกทันทีด้วยผ้านุ่มที่สะอาดและแห้ง เนื่องจากน้ำมันเชื้อเพลิงอาจทำความเสียหายให้กับพื้นผิวที่เคลือบสีหรือชิ้นส่วนพลาสติก [UCA10072]
4. คู่มือให้แน่ใจว่าได้ปิดฝาปิดถังน้ำมันเชื้อเพลิงแน่นดีแล้ว

UWA15152



คำเตือน

น้ำมันเบนซินเป็นสารมีพิษและสามารถทำให้บาดเจ็บหรือเสียชีวิตได้ ต้องใช้ด้วยความระมัดระวัง ห้ามใช้ปากดูดน้ำมันเบนซิน หากกลืนน้ำมันเบนซินเข้าไป หรือสูดไอน้ำมันเบนซินเข้าไป หรือน้ำมันเบนซิน

เข้าตา ให้รีบพบแพทย์ทันที หากน้ำมันเบนซินสัมผัสผิวหนัง ให้ล้างด้วยสบู่และน้ำ หากน้ำมันเบนซินและเสื้อผ้า ให้เปลี่ยนเสื้อผ้าทันที

UAUN0750

น้ำมันเชื้อเพลิงที่แนะนำ:
น้ำมันเบนซิน ไร้สารตะกั่ว (E10 ถึง E20 เท่านั้น)
ความจุถังน้ำมันเชื้อเพลิง:
13 ลิตร

UCA11401

ข้อควรระวัง

ใช้เฉพาะน้ำมันเบนซินไร้สารตะกั่วเท่านั้น การใช้น้ำมันเบนซินที่มีสารตะกั่วจะทำให้ชิ้นส่วนภายในของเครื่องยนต์ เช่น วาล์วและแหวนลูกสูบ รวมทั้งระบบไอเสียเกิดความเสียหายได้เป็นอย่างมาก

UAU58301

ท่อน้ำมันล้นของถังน้ำมันเชื้อเพลิง

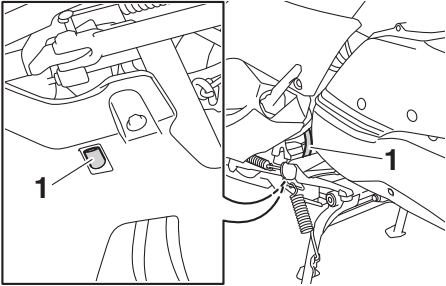

1. ท่อน้ำมันล้นของถังน้ำมันเชื้อเพลิง

ก่อนใช้งานรถจักรยานยนต์ ให้ปฏิบัติตามนี้:

- ตรวจสอบการเชื่อมต่อ และการเดินท่อน้ำมันล้นของถังน้ำมันเชื้อเพลิง
- ตรวจสอบท่อน้ำมันล้นของถังน้ำมันเชื้อเพลิงเพื่อดูรอยแตกหรือความเสียหาย และเปลี่ยนตามความจำเป็น
- ตรวจสอบให้แน่ใจว่าท่อน้ำมันล้นของถังน้ำมันเชื้อเพลิงไม่อุดตัน และทำความสะอาดถ้าจำเป็น

6

UAU13435

ระบบบำบัดไอเสีย

ระบบไอเสียประกอบด้วยระบบบำบัดไอเสีย (catalytic converter) เพื่อลดการปล่อยแก๊สไอเสียที่เป็นอันตราย

UWA10863



คำเตือน

ระบบไอเสียจะมีความร้อนหลังจากทำงาน เพื่อป้องกันอันตรายจากไฟไหม้หรือการลวกผิวหนัง:

- ห้ามจอดรถจักรยานยนต์ใกล้กับบริเวณที่อาจเกิดอันตรายจากไฟไหม้ เช่น หญ้า หรือวัสดุอื่นๆ ที่ติดไฟง่าย
- จอดรถจักรยานยนต์ในบริเวณที่ไม่มีเด็กหรือคนเดินพลุกพล่าน เพื่อไม่ให้เกิดอันตรายจากการสัมผัสกับระบบไอเสียที่มีความร้อน
- ต้องแน่ใจว่าระบบไอเสียเย็นลงแล้วก่อนทำการซ่อมบำรุง
- อย่าปล่อยให้เครื่องยนต์เดินเบาานเกินกว่าสองสามนาที การปล่อยให้เครื่องยนต์เดินเบาเป็นเวลานานจะทำให้เครื่องยนต์ร้อน

UAU78515

กล่องอเนกประสงค์

รถจักรยานยนต์รุ่นนี้ติดตั้งกล่องอเนกประสงค์ 3 จุด กล่องอเนกประสงค์ด้านหน้าและกล่องอเนกประสงค์ด้านหลังอยู่ในตำแหน่งดังภาพ

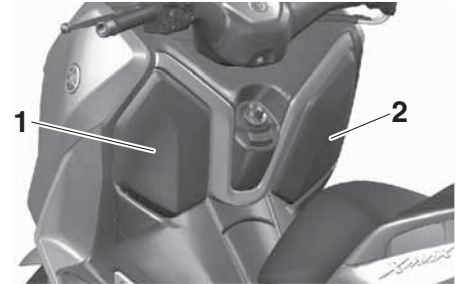

1. กล่องอเนกประสงค์ A

2. กล่องอเนกประสงค์ B

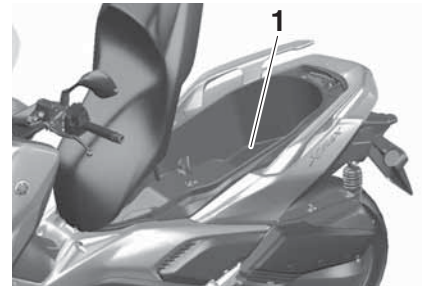

1. กล่องอเนกประสงค์ด้านหลัง

ข้อแนะนำ

- สามารถเปิดกล่องอเนกประสงค์ A โดยใช้ระบบกุญแจอัจฉริยะเท่านั้น (ดูหน้า 4-8)
- สามารถเปิดเบาะนั่ง/กล่องอเนกประสงค์ด้านหลังได้โดยใช้ระบบกุญแจอัจฉริยะหรือกุญแจแบบกลไก
- หมวกนิรภัยบางประเภทไม่สามารถเก็บไว้ในกล่องอเนกประสงค์ด้านหลังได้ เนื่องจากขนาดและรูปร่างของหมวก

กล่องอเนกประสงค์ A

เปิดกล่องอเนกประสงค์ A: เมื่อกุญแจอัจฉริยะเปิดอยู่และอยู่ภายในช่วงการทำงาน ให้บิดสวิทช์กุญแจไปที่ "OPEN" จากนั้นกดปุ่ม "LID"

ปิดกล่องอเนกประสงค์ A โดยกดฝาปิดกล่องอเนกประสงค์จนปิด

กล่องอเนกประสงค์ B

เปิดกล่องอเนกประสงค์ B โดยดันฝาปิดกล่องอเนกประสงค์เข้าด้านในเพื่อปลดล็อก แล้วจึงดึงเพื่อเปิดออก

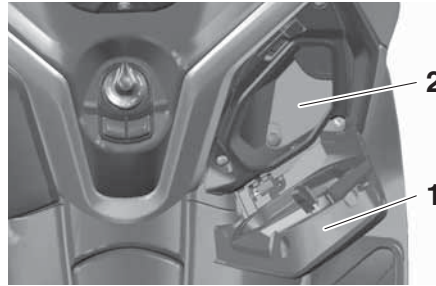

1. ฝาปิด
2. กล่องอเนกประสงค์ B

ปิดกล่องอเนกประสงค์ B โดยกดฝาปิดเข้าตำแหน่งเดิม

เบาะนั่ง/กล่องอเนกประสงค์ด้านหลัง

การเปิดเบาะนั่ง/กล่องอเนกประสงค์ด้านหลังด้วยสวิทช์กุญแจ

เมื่อกุญแจอัจฉริยะเปิดอยู่และอยู่ภายในช่วงการทำงาน ให้บิดสวิทช์กุญแจไปที่ "OPEN" จากนั้นกดปุ่ม "SEAT"

การเปิดเบาะนั่ง/กล่องอเนกประสงค์ด้านหลังด้วยกุญแจแบบกลไก

1. เปิดฝาคอครอบช่องเสียบกุญแจนิรภัย

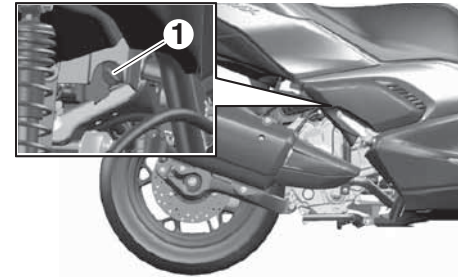

1. ฝาคอครอบช่องเสียบกุญแจ
2. เสียบกุญแจแบบกลไกเข้ากับตัวล็อกเบาะนั่งแล้วหมุนตามเข็มนาฬิกา

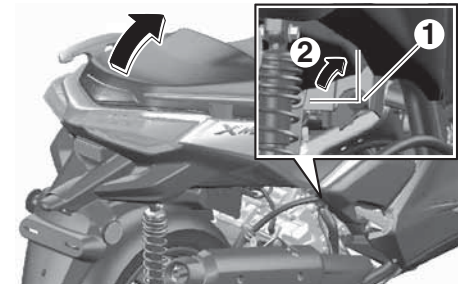

1. ล็อกเบาะนั่ง
2. ปลดล็อก

ข้อแนะนำ _____
ดูให้แน่ใจว่าได้ปิดเบาะนั่งและกล่องอเนกประสงค์
ทั้งหมดก่อนจะออกรถ

UCA24020

ข้อควรระวัง

ตรวจให้แน่ใจว่าฝาครอบช่องเสียบกุญแจนิรภัยปิดไว้
เรียบร้อยแล้วเมื่อไม่ได้ใช้กุญแจแบบกลไก

UCA21150

ข้อควรระวัง

โปรดคำนึงถึงประเด็นต่อไปนี้เมื่อจะใช้กล่อง
อเนกประสงค์

- เนื่องจากกล่องอเนกประสงค์จะสะสมความร้อนเมื่ออยู่กลางแจ้งและ/หรือจากความร้อนของเครื่องยนต์ จึงห้ามเก็บสิ่งทั่วไปต่อความร้อน เครื่องอุปโภค หรือวัสดุไวไฟไว้ในกล่องอเนกประสงค์
- เพื่อไม่ให้ความชื้นลามไปทั่วกล่องอเนกประสงค์ ควรห่อสิ่งของที่เปียกในถุงพลาสติกก่อนจัดเก็บในกล่องอเนกประสงค์
- เนื่องจากกล่องอเนกประสงค์อาจเป็ยกขึ้นในขณะสำกรด ให้ห่อหุ้มสิ่งของที่เก็บไว้ในกล่องด้วยถุงพลาสติก
- อย่าเก็บของมีค่าหรือสิ่งแตกหักได้ง่ายไว้ในกล่องอเนกประสงค์

คำเตือน

- กล่องอเนกประสงค์ A สามารถรับน้ำหนักได้ไม่เกิน 1.0 กก. (2.2 ปอนด์)
- กล่องอเนกประสงค์ B สามารถรับน้ำหนักได้ไม่เกิน 0.5 กก. (1.1 ปอนด์)
- กล่องอเนกประสงค์ด้านหลังสามารถรับน้ำหนักได้ไม่เกิน 5.0 กก. (11 ปอนด์)
- ห้ามบรรทุกน้ำหนักบนตัวรถจักรยานยนต์เกิน 171 กก. (377 ปอนด์)

หน้ากากบังลม

หน้ากากบังลมสามารถปรับความสูงได้หนึ่งในสองตำแหน่ง เพื่อให้เหมาะกับความต้องการของผู้ขับขี่

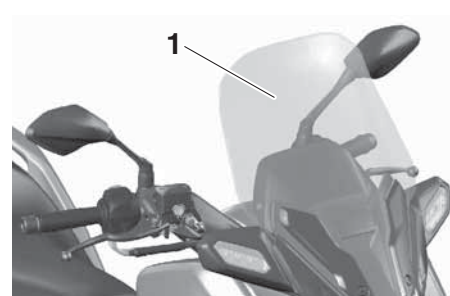

1. หน้ากากบังลม

การเปลี่ยนความสูงของหน้ากากบังลมเป็นตำแหน่งสูง

1. ถอดฝาครอบช่องขัน โบลท์ออกโดยการถอดตัวยึดแบบเร็ว

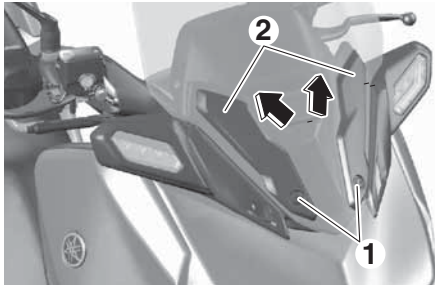

1. ตัวยึดแบบเร็ว
2. ฝาครอบช่องขันโบลท์

2. ถอดหน้ากากบังลมออกโดยการถอดโบลท์

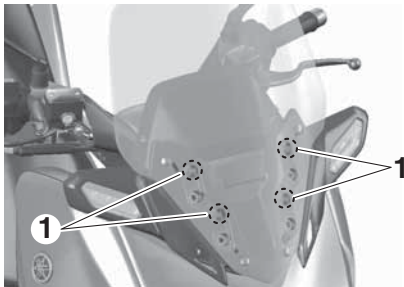

1. โบลท์

3. ติดตั้งหน้ากากบังลมที่ตำแหน่งสูงโดยการติดตั้ง โบลท์ จากนั้นขัน โบลท์ตามค่าแรงบิดที่กำหนด ค่าเตือน! หน้ากากบังลมที่ไม่แน่น อาจทำให้เกิดอุบัติเหตุได้ ต้องขันสกรูตามค่าแรงบิดที่กำหนด [UWAN0080]

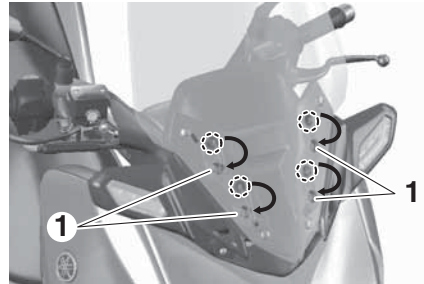

1. โบลท์

ค่าแรงบิดในการขัน:

โบลท์ยึดหน้ากากบังลม:
7 นิวตัน-เมตร

4. ใส่ฝาครอบช่องขันโบลท์แล้วยึดด้วยตัวยึดแบบเร็ว

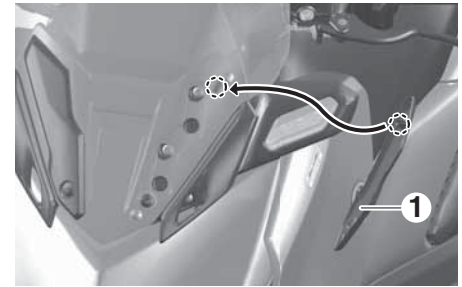

1. โบลท์

การเปลี่ยนความสูงของหน้ากากบังลมเป็นตำแหน่งต่ำ

1. ถอดฝาครอบช่องขันโบลท์ออกโดยการถอดตัวยึดแบบเร็ว
2. ถอดหน้ากากบังลมออกโดยการถอดโบลท์
3. ติดตั้งหน้ากากบังลมที่ตำแหน่งต่ำโดยการติดตั้ง โบลท์ จากนั้นขัน โบลท์ตามค่าแรงบิดที่กำหนด ค่าเตือน! หน้ากากบังลมที่ไม่แน่น อาจทำให้เกิดอุบัติเหตุได้ ต้องขันสกรูตามค่าแรงบิดที่กำหนด [UWAN0080]

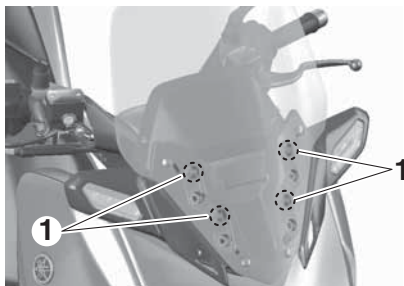

1. โบทล์

6

ค่าแรงบิดในการขัน:

โบทล์ยึดหน้ากากบังลม:

7 นิวตัน-เมตร

- ใส่ฝาครอบช่องขัน โบทล์แล้วยึดด้วยตัวยึดแบบเร็ว

ตำแหน่งแฮนด์บังคับ

แฮนด์บังคับสามารถปรับได้สองตำแหน่งตามความพอใจของผู้ขับขี่ ให้ผู้จำหน่ายยามาทำการปรับตำแหน่งแฮนด์บังคับให้



1. แฮนด์บังคับ

การปรับตั้งชุดโช๊คอัพหลัง

! คำเตือน

ปรับชุดโช๊คอัพหลังทั้งคู่ให้เท่ากันเสมอ มิฉะนั้นอาจทำให้ประสิทธิภาพการบังคับเลี้ยวลดลง และสูญเสียการทรงตัวได้

ชุดโช๊คอัพหลังแต่ละชุดติดตั้งแหวนปรับตั้งสปริงโช๊ค

UWA10211

UCA10102

ข้อควรระวัง

เพื่อป้องกันกลไกชำรุดเสียหาย อย่าพยายามหมุนเกินกว่าการตั้งค่าสูงสุดหรือต่ำสุด

ปรับตั้งสปริงโช๊คดังต่อไปนี้

หมุนแหวนปรับตั้งไปในทิศทาง (a) เพื่อเพิ่มแรงสปริงโช๊ค

หมุนแหวนปรับตั้งไปในทิศทาง (b) เพื่อลดแรงสปริงโช๊ค

- จัดแนวร่องบากที่เหมาะสมในแหวนปรับตั้งให้ตรงกับตัวแสดงตำแหน่งบน โช๊คอัพหลัง
- ใช้เครื่องมือปรับตั้งสปริงโช๊คที่ให้มาในชุดเครื่องมือเพื่อทำการปรับนี้

UAUN3820

UWAN0050

UCAN0210

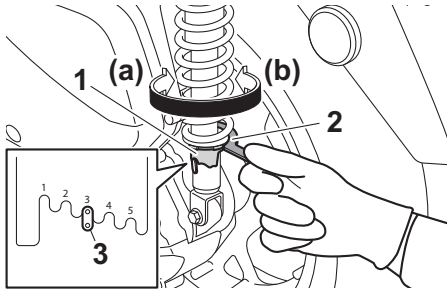

1. แหวนปรับตั้งสปริงโช๊ค
2. ประแจขันชนิดพิเศษ
3. ตัวแสดงตำแหน่ง

การตั้งค่าสปริงโช๊ค:

ต่ำสุด (นุ่ม):

1

มาตรฐาน:

3

สูงสุด (แข็ง):

5

ช่องจ่ายไฟ

⚠ คำเตือน

เพื่อป้องกันไฟฟ้าดูดหรือลัดวงจร ใ้ส่ฝาปิดเมื่อไม่ได้ใช้งานช่องจ่ายไฟ

ข้อควรระวัง

ไม่ควรใช้งานอุปกรณ์เสริมที่เชื่อมต่อกับช่องจ่ายไฟเมื่อเครื่องยนต์ดับอยู่ และกำลังไฟต้องไม่เกิน 12 W (1 A) มิฉะนั้นไฟส์อาจขาดหรือแบตเตอรี่อาจหมดได้

รถจักรยานยนต์รุ่นนี้ติดตั้งช่องจ่ายไฟภายในกล่องอเนกประสงค์ A

อุปกรณ์เสริมขนาด 12 V ที่เชื่อมต่อกับช่องจ่ายไฟสามารถใช้งานได้เมื่อกุญแจอยู่ที่ตำแหน่ง “ON” และควรใช้งานเมื่อเครื่องยนต์ทำงานอยู่เท่านั้น

การใช้ช่องจ่ายไฟ

1. เปิดกล่องอเนกประสงค์ A (ดูหน้า 4-8)
2. ปิดสวิตช์กุญแจ
3. ถอดฝาปิดช่องจ่ายไฟออก

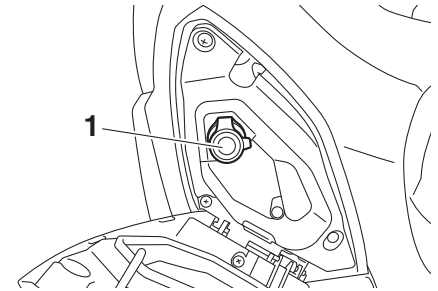

1. ฝาปิดช่องจ่ายไฟ

4. ปิดอุปกรณ์เสริม
5. เสียบปลั๊กอุปกรณ์เสริมเข้าไปในช่องจ่ายไฟ

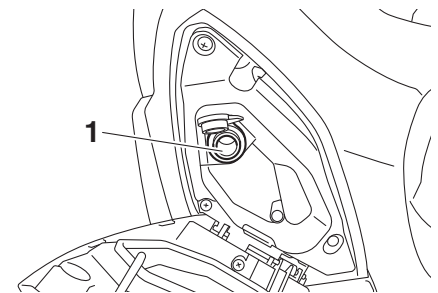

1. ช่องจ่ายไฟ

6. เปิดสวิตช์หลัก แล้วสตาร์ทเครื่องยนต์ (ดูหน้า 8-2)

7. ปิดอุปกรณ์เสริม

ขาตั้งข้าง

ขาตั้งข้างอยู่ทางด้านซ้ายของโครงรถ ยกขาตั้งข้างขึ้นหรือเหยียบลงด้วยเท้าขณะจับตัวรถให้ตั้งตรง

ข้อแนะนำ

สวิทช์ขาตั้งข้างแบบติดตั้งมากับรถเป็นส่วนหนึ่งของระบบการตัดวงจรการสตาร์ท ซึ่งจะตัดการจุดระเบิดในบางสถานการณ์ (ดูหัวข้อถัดไปสำหรับคำอธิบายเกี่ยวกับระบบการตัดวงจรการสตาร์ท)

UWA10242

6

**คำเตือน**

ห้ามขี่รถจักรยานยนต์โดยไม่ได้ยกขาตั้งข้างขึ้นหรือหากไม่สามารถเลื่อนขาตั้งข้างขึ้นได้อย่างเหมาะสม (หรือเลื่อนหกลงได้) มิฉะนั้นขาตั้งข้างอาจสัมผัสพื้นและรบกวนสมาธิของผู้ขับขี่ ส่งผลให้สูญเสียการควบคุมได้ ระบบการตัดวงจรการสตาร์ทของยามาฮ่าได้รับการออกแบบมาเพื่อช่วยเตือนให้ผู้ขับขี่ไม่ลืมยกขาตั้งข้างขึ้นก่อนจะเริ่มออกตัว ดังนั้นควรตรวจสอบระบบนี้เป็นประจำและให้ผู้จำหน่ายยามาฮ่าทำการซ่อมบำรุงหากระบบทำงานไม่ถูกต้อง

ระบบการตัดวงจรการสตาร์ท

ระบบนี้ช่วยป้องกันเครื่องยนต์สตาร์ทโดยไม่ได้ยกขาตั้งข้างขึ้น และจะหยุดการทำงานของเครื่องยนต์หากขาตั้งข้างลดต่ำลง

ตรวจสอบระบบตามระยะที่กำหนดด้วยขั้นตอนต่อไปนี้

ข้อแนะนำ

- การตรวจสอบนี้จะเชื่อถือได้มากที่สุดหากมีการอุ่นเครื่องยนต์
- ดูหน้า 4-7 และ 6-20 สำหรับข้อมูลการทำงานของสวิทช์

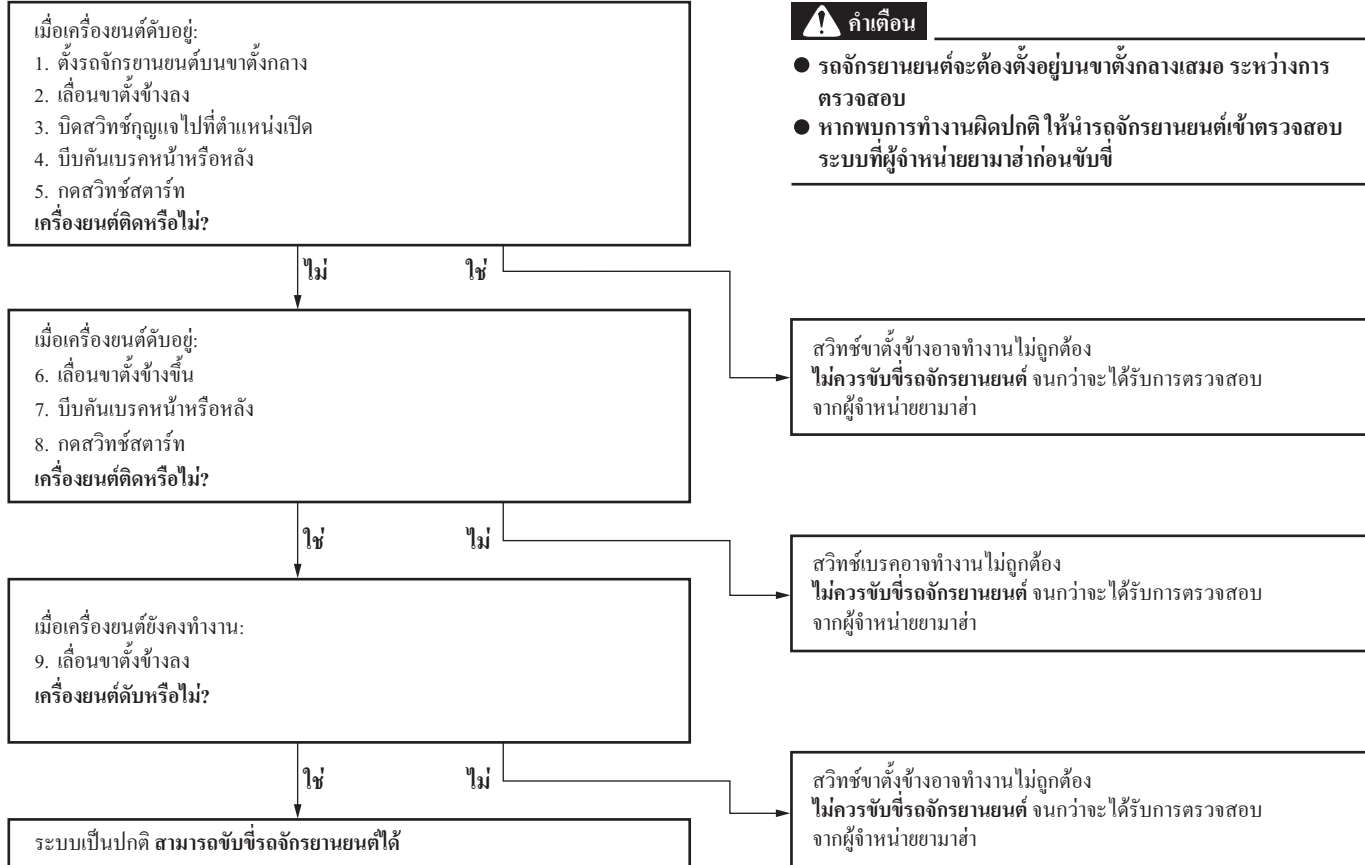

คำเตือน

- รถจักรยานยนต์จะต้องตั้งอยู่บนขาตั้งกลางเสมอ ระหว่างการตรวจสอบ
- หากพบการทำงานผิดปกติให้นำรถจักรยานยนต์เข้าตรวจสอบระบบที่ผู้จำหน่ายยามาฮ่าก่อนขับขี่

เพื่อความปลอดภัย – การตรวจสอบก่อนการใช้งาน

UAU1559B

ตรวจสอบรถจักรยานยนต์ก่อนการขับขี่ทุกครั้งเพื่อให้แน่ใจว่ารถอยู่ในสภาพการใช้งานที่ปลอดภัย ปฏิบัติตามขั้นตอนการตรวจสอบและบำรุงรักษาตามกำหนดเวลาที่ระบุไว้ในคู่มือผู้ใช้รถจักรยานยนต์เสมอ

UWA11152



การไม่ตรวจสอบหรือบำรุงรักษารถจักรยานยนต์อย่างถูกต้องจะเพิ่มโอกาสในการเกิดอุบัติเหตุหรือทำให้ชิ้นส่วนเสียหายได้ อย่าใช้รถหากคุณพบสิ่งผิดปกติใดๆ หากขั้นตอนที่ระบุไว้ในคู่มือนี้ไม่สามารถแก้ไขปัญหาได้ให้นำรถจักรยานยนต์เข้ารับการตรวจสอบที่ผู้จำหน่ายยามาอ่า

ตรวจสอบรายการต่อไปนี้ก่อนการใช้งานรถจักรยานยนต์:

รายการ	การตรวจสอบ	หน้า
น้ำมันเชื้อเพลิง	<ul style="list-style-type: none">• ตรวจสอบระดับน้ำมันเชื้อเพลิงในถัง• เติมน้ำมันเชื้อเพลิงตามความจำเป็น• ตรวจสอบการรั่วซึมของท่อน้ำมันเชื้อเพลิง• ตรวจสอบการอุดตัน การแตกร้าว หรือการชำรุดของท่อน้ำมันสันของถังน้ำมันเชื้อเพลิง และตรวจสอบจุดเชื่อมต่อท่อ	6-27, 6-28
น้ำมันเครื่อง	<ul style="list-style-type: none">• ตรวจสอบระดับน้ำมันเครื่อง• หากจำเป็น ให้เติมน้ำมันเครื่องที่แนะนำจนถึงระดับที่กำหนด• ตรวจสอบรถจักรยานยนต์เพื่อดูการรั่วซึมของน้ำมัน	9-11
น้ำมันเฟืองท้าย	<ul style="list-style-type: none">• ตรวจสอบรถจักรยานยนต์เพื่อดูการรั่วซึมของน้ำมัน	9-13
น้ำยาหล่อเย็น	<ul style="list-style-type: none">• ตรวจสอบระดับน้ำยาหล่อเย็นในถังพัก• หากจำเป็น ให้เติมน้ำยาหล่อเย็นที่แนะนำจนถึงระดับที่กำหนด• ตรวจสอบการรั่วซึมของระบบระบายความร้อน	9-14
เบรคหน้า	<ul style="list-style-type: none">• ตรวจสอบการทำงาน• หากอ่อนหรือหยุ่นตัว ให้นำรถเข้ารับการไล่อลมระบบไฮดรอลิกที่ผู้จำหน่ายยามาอ่า• ตรวจสอบความสึกของผ้าเบรค• เปลี่ยนตามความจำเป็น• ตรวจสอบระดับน้ำมันในกระปุกน้ำมัน• หากจำเป็น ให้เติมน้ำมันเบรคที่กำหนดให้อยู่ในระดับที่กำหนด• ตรวจสอบระบบไฮดรอลิกเพื่อดูการรั่วซึม	9-23, 9-23, 9-24

เพื่อความปลอดภัย – การตรวจสอบก่อนการใช้งาน

รายการ	การตรวจสอบ	หน้า
เบรคหลัง	<ul style="list-style-type: none"> • ตรวจสอบการทำงาน • หากอ่อนหรือหุนตัว ให้นำรถเข้ารับการไล่ลมระบบไฮดรอลิกที่ผู้จำหน่ายยามาฮา • ตรวจสอบความลึกของผ้าเบรค • เปลี่ยนตามความจำเป็น • ตรวจสอบระดับน้ำมันในกระปุกน้ำมัน • หากจำเป็น ให้เติมน้ำมันเบรคที่กำหนดให้อยู่ในระดับที่กำหนด • ตรวจสอบระบบไฮดรอลิกเพื่อดูการรั่วซึม 	9-23, 9-23, 9-24
ปลอกคันเร่ง	<ul style="list-style-type: none"> • ตรวจสอบให้แน่ใจว่าทำงานได้อย่างราบรื่น • ตรวจสอบระยะฟรีปลอกคันเร่ง • หากจำเป็น ให้ผู้จำหน่ายยามาฮาทำการปรับตั้งระยะฟรีปลอกคันเร่งและหล่อลื่นสายคันเร่งและเบ้าปลอกคันเร่ง 	9-20, 9-26
สายควบคุมต่างๆ	<ul style="list-style-type: none"> • ตรวจสอบให้แน่ใจว่าทำงานได้อย่างราบรื่น • หล่อลื่นตามความจำเป็น 	9-26
ล้อและยาง	<ul style="list-style-type: none"> • ตรวจสอบความเสียหาย • ตรวจสอบสภาพยางและความลึกของดอกยาง • ตรวจสอบแรงดันลมยาง • แก้ไขตามความจำเป็น 	9-21, 9-22
กันเบรค	<ul style="list-style-type: none"> • ตรวจสอบให้แน่ใจว่าทำงานได้อย่างราบรื่น • หล่อลื่นจุดยึดหมุนตามความจำเป็น 	9-26
ขาตั้งกลาง, ขาตั้งข้าง	<ul style="list-style-type: none"> • ตรวจสอบให้แน่ใจว่าทำงานได้อย่างราบรื่น • หล่อลื่นจุดหมุนตามความจำเป็น 	9-27
จุดยึดโครงรถ	<ul style="list-style-type: none"> • ตรวจสอบให้แน่ใจว่าได้ขันน็อต โบลท์ และสกรูทุกตัวแน่นดี • ขันให้แน่นตามความจำเป็น 	—
อุปกรณ์ ไฟ สัญญาณ และสวิทช์	<ul style="list-style-type: none"> • ตรวจสอบการทำงาน • แก้ไขตามความจำเป็น 	—
สวิทช์ขาตั้งข้าง	<ul style="list-style-type: none"> • ตรวจสอบการทำงานของระบบการตัดวงจรการสตาร์ท • หากระบบทำงานไม่ถูกต้อง ให้นำรถจักรยานยนต์เข้ารับการตรวจสอบที่ผู้จำหน่ายยามาฮา 	6-34

การทำงานของรถจักรยานยนต์และคำแนะนำที่สำคัญในการขับขี่

UAU15952

อ่านคู่มือผู้ใช้รถจักรยานยนต์โดยละเอียดเพื่อให้
คุ้นเคยกับการควบคุมต่างๆ หากมีการควบคุมหรือ
ฟังก์ชันใดที่คุณไม่เข้าใจ
สามารถปรึกษาผู้จำหน่ายยามาฮ่าได้

UWA10272



คำเตือน

การไม่ทำความคุ้นเคยกับการควบคุมต่างๆ อาจนำไปสู่การสูญเสียการควบคุมรถจักรยานยนต์ ซึ่งอาจทำให้เกิดอุบัติเหตุหรือการบาดเจ็บได้

UAU16842

ระยะรันอินเครื่องยนต์

ไม่มีช่วงเวลาใดในอายุการใช้งานของเครื่องยนต์ที่จะสำคัญไปกว่าช่วงระหว่าง 0 ถึง 1600 กม. (1000 ไมล์) ด้วยเหตุนี้ จึงควรทำความเข้าใจเนื้อหาต่อไปนี้โดยละเอียด

เนื่องจากเป็นเครื่องยนต์ใหม่ ควรหลีกเลี่ยงการบรรทุกน้ำหนักเกินในช่วงระยะ 1600 กม. (1000 ไมล์) แรก ขึ้นส่วนต่างๆ ในเครื่องยนต์จะเสียดสีและขัดตัวจนมีระยะห่างในการทำงานที่ถูกต้อง ในช่วงนี้ จะต้องไม่ใช้งานโดยบิดคันเร่งจนสุดเป็นเวลานาน หรือในสภาวะใดๆ ที่อาจส่งผลให้เครื่องยนต์เกิดความร้อนมากเกินไป

1600 กม. (1000 ไมล์) ขึ้นไป

ในตอนนี้สามารถใช้รถจักรยานยนต์ได้ตามปกติ

UCA10311

ข้อควรระวัง

- รักษาความเร็วรอบเครื่องยนต์ไม่ให้อยู่ในโซนรอบเครื่องยนต์ก่อนที่สูง
- หากมีปัญหาใดๆ เกี่ยวกับเครื่องยนต์เกิดขึ้นในระยะรันอินเครื่องยนต์ กรุณานำรถจักรยานยนต์เข้าตรวจสอบที่ผู้จำหน่ายยามาฮ่าทันที

UAU34323

0–1000 กม. (0–600 ไมล์)

หลีกเลี่ยงการทำงานเกิน 4500 รอบ/นาทีเป็นเวลานาน
ข้อควรระวัง: หลังจาก 1000 กม. (600 ไมล์) แรกของการขับขี่ ต้องเปลี่ยนถ่ายน้ำมันเครื่อง น้ำมันเพื่อถ่าย และไส้กรองน้ำมัน [UCA12932]

1000–1600 กม. (600–1000 ไมล์)

หลีกเลี่ยงการทำงานเกิน 5400 รอบ/นาทีเป็นเวลานาน

การสตาร์ทเครื่องยนต์

UAU78231

UCA22510

UAU78221

ข้อควรระวัง

UCA10251

ดูหน้า 8-1 สำหรับคำแนะนำในการรันอินเครื่องยนต์เมื่อมีการใช้งานเป็นครั้งแรก

เพื่อให้ระบบตัด-ต่อวงจรจุดระเบิดเปิดให้สามารถสตาร์ทเครื่องยนต์ได้ ต้องเอาขั้วข้างขึ้นก่อน (ดูหน้า 6-34)

1. เปิดสวิตช์กุญแจและดูให้แน่ใจว่าสวิตช์ Stop/Run/Start อยู่ที่ “○”
ไฟเตือนและไฟแสดงคอปไปนี้จะสว่างขึ้นประมาณ 2-3 วินาทีแล้วดับลง
 - ไฟเตือนปัญหาเครื่องยนต์
 - ไฟแสดงระบบป้องกันล้อหมุนฟรี
 - ไฟแสดงการทำงานระบบกุญแจอัจฉริยะ

ข้อแนะนำ

ไฟเตือน ABS ควรจะสว่างและติดอยู่จนกระทั่งรถวิ่งด้วยความเร็ว 10 กม./ชม. (6 ไมล์/ชม.) หรือสูงกว่า

ข้อควรระวัง

หากไฟเตือนหรือไฟแสดงไม่ทำงานตามที่อธิบายไว้ด้านบน ให้ดูหน้า 6-1 สำหรับการตรวจสอบวงจรไฟเตือนและไฟแสดงที่เกี่ยวข้อง

2. ผ่อนคันเร่ง
3. ขณะใช้เบรคหน้าหรือหลัง ให้กดคัน “(⊖)” ของสวิตช์ Stop/Run/Start ปลดปล่อยเมื่อเครื่องยนต์สตาร์ท

ข้อแนะนำ

หากเครื่องยนต์ไม่สตาร์ท ให้ปล่อยสวิตช์สตาร์ทหลังจากผ่านไป 5 วินาที รอ 10 วินาทีเพื่อให้แรงดันไฟฟ้าแบตเตอรี่กลับคืนสภาพ ก่อนกดสวิตช์สตาร์ทอีกครั้ง

UCA11043

ข้อควรระวัง

เพื่อรักษาเครื่องยนต์ให้มีอายุการใช้งานที่ยาวนาน ห้ามเร่งเครื่องยนต์แรงขณะเครื่องยนต์เย็น!

ข้อแนะนำ

รถจักรยานยนต์รุ่นนี้ได้มีการติดตั้งเซ็นเซอร์ตรวจจับการเอียงของรถเพื่อดับเครื่องในกรณีที่มีการพลิกคว่ำในกรณีนี้ ไฟเตือนปัญหาเครื่องยนต์จะสว่างขึ้น แต่ไม่ใช่การทำงานผิดปกติ ก่อนจะรีสตาร์ทเครื่องยนต์ ให้ปิดสวิตช์กุญแจแล้วเปิดอีกครั้งเพื่อรีเซ็ตไฟเตือนปัญหาเครื่องยนต์ มิฉะนั้นจะไม่สามารถสตาร์ทเครื่องยนต์ได้ แม้ว่าเครื่องยนต์จะหมุนเมื่อกดสวิตช์สตาร์ทก็ตาม

การทำงานของรถจักรยานยนต์และคำแนะนำที่สำคัญในการขับขี่

UAUN0073

UAU45093

UAU16782

ข้อควรระวัง

UCAN0072

ห้ามขับขี่ผ่านน้ำลึก มิฉะนั้นเครื่องยนต์อาจได้รับความเสียหาย ควรหลีกเลี่ยงหลุมบ่อ เนื่องจากอาจจะลึกกว่าที่คาดคิดไว้

การใช้รถ

1. ขณะบีบคันเบรกหลังด้วยมือซ้ายและจับเหล็กกันตกด้วยมือขวา ให้คันรถจักรยานยนต์ตั้งจากขาตั้งกลาง

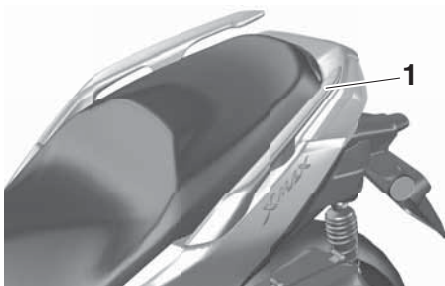

1. เหล็กกันตก

2. นั่งคร่อมบนเบาะ แล้วปรับกระจกมองหลัง
3. เปิดสวิตช์ไฟเลีย
4. ตรวจสอบสภาพการจราจร จากนั้นบิดคันเร่ง (ด้านขวา) เบาๆ เพื่อออกตัว
5. ปิดสวิตช์ไฟเลีย

การเร่งและการลดความเร็ว

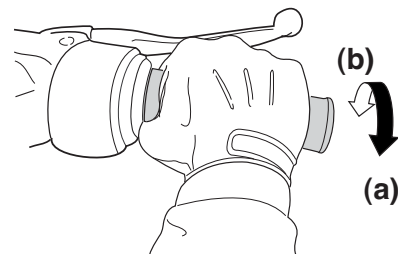

ZAU0199

ความเร็วของรถสามารถเพิ่มหรือลดได้ด้วยการบิดคันเร่ง ในการเพิ่มความเร็ ให้บิดคันเร่งไปทาง (a) ในการลดความเร็ว ให้บิดคันเร่งไปทาง (b)

การเบรก

UAU60650

UWA17790



คำเตือน

- หลีกเลี่ยงการเบรกแรงหรือกะทันหัน (โดยเฉพาะอย่างยิ่งในขณะที่กำลังเอนไปทางด้านใดด้านหนึ่ง) มิฉะนั้นรถจักรยานยนต์อาจลื่นไถลหรือพลิกคว่ำได้
- การขับขี่ข้ามทางรถไฟ รางของรถราง แผ่นโลหะบนถนนที่มีกรวดก่อสร้าง และฝาท่อระบายน้ำอาจทำให้เกิดการลื่นเมื่อถนนเปียก ดังนั้นจึงควรลดความเร็วเมื่อเข้าไปใกล้บริเวณดังกล่าว และควรเพิ่มความระมัดระวังให้มากขึ้น
- ควรจำให้ขึ้นใจว่าการเบรกบนถนนที่เปียก จะทำได้ยากกว่าปกติมาก
- ขับช้าๆ เมื่อลงจากเนิน เนื่องจากการเบรกขณะลงเนินจะทำให้ยาก

1. ผ่อนคันเร่งจนสุด
2. บีบคันเบรกหน้าและหลังพร้อมๆ กัน โดยค่อยๆ เพิ่มความแรงในการบีบ

คำแนะนำสำหรับการลดความสิ้นเปลือง

UAU16821

น้ำมันเชื้อเพลิง

ความสิ้นเปลืองน้ำมันเชื้อเพลิง โดยมากขึ้นอยู่กับ

ลักษณะการขับขี่ของแต่ละบุคคล คำแนะนำเพื่อลดความสิ้นเปลืองน้ำมันเชื้อเพลิงมีดังนี้:

- หลีกเลี่ยงการใช้ความเร็วรอบเครื่องยนต์สูงขณะเร่งเครื่อง
- หลีกเลี่ยงการใช้ความเร็วรอบเครื่องยนต์สูงโดยไม่มีโหลดบนเครื่องยนต์
- คับเครื่องยนต์แทนที่จะปล่อยให้เครื่องยนต์เดินเบาเป็นเวลานาน (เช่น ในการจราจรที่ติดขัด เมื่อหยุดรอสัญญาณไฟจราจร หรือรอรถไฟผ่าน)

การจอดรถ

เมื่อทำการจอดรถ ให้ปิดใช้งานรถจักรยานยนต์ และจากนั้นปิดกุญแจอัจฉริยะ

ข้อแนะนำ

แม้รถจะจอดอยู่ในตำแหน่งที่มีรั้วกั้นหรือกระจกของร้านค้าคั่นอยู่ หากกุญแจอัจฉริยะยังอยู่ภายในช่วงการทำงาน บุคคลอื่นจะสามารถสตาร์ทเครื่องยนต์และใช้งานรถจักรยานยนต์ได้ ดังนั้น กรุณาปิดกุญแจอัจฉริยะเมื่อจะจอดรถทิ้งไว้ (ดูหน้า 4-4)

หากขาตั้งข้างเลื่อนลงเมื่อเครื่องยนต์ทำงาน เครื่องยนต์จะหยุดและเสียงบีบจะดังประมาณ 1 นาที หากต้องการหยุดเสียงบีบ ให้ปิดการทำงานของรถจักรยานยนต์หรือยกขาตั้งข้างขึ้น

ข้อแนะนำ

- ก่อนที่จะทิ้งรถไว้ ต้องแน่ใจว่าได้ปิดสวิทช์กุญแจไปที่ “OFF” หรือ “” แล้ว มิฉะนั้นแบตเตอรี่อาจหมดได้
- เสียงบีบเตือนขาตั้งข้าง สามารถตั้งค่าเป็นไม่ทำงานได้ กรุณาติดต่อผู้จำหน่ายยามาฮ่า

การทำงานของรถจักรยานยนต์และคำแนะนำที่สำคัญในการขับขี่

UWA10312

คำเตือน

- เนื่องจากเครื่องยนต์และระบบไอเสียจะเกิดความร้อนสูง จึงไม่ควรจอดรถในบริเวณที่อาจมีเด็กหรือคนเดินสัมผัสและถูกความร้อนไหม้ผิวหนัง
- ไม่จอดรถบริเวณพื้นที่ลาดเอียงหรือพื้นดินที่อ่อนนุ่ม มิฉะนั้นอาจจะทำให้รถล้มซึ่งมีโอกาสนำให้น้ำมันเชื้อเพลิงรั่วและเกิดไฟไหม้ได้
- ห้ามจอดรถจักรยานยนต์ใกล้กับพื้นหญ้าแห้งหรือวัสดุที่ลุกติดไฟได้ง่าย

UAU17246

UWA15123

UAU17303

คำเตือน

การตรวจสอบ การปรับตั้ง และการหล่อลื่นตามระยะ จะช่วยให้รถจักรยานยนต์ของคุณอยู่ในสภาพที่ปลอดภัยและมีประสิทธิภาพที่สุด ความปลอดภัยเป็นความรับผิดชอบของเจ้าของและผู้ขับขี่รถจักรยานยนต์ จุดสำคัญต่างๆ สำหรับการตรวจสอบ การปรับตั้ง และการหล่อลื่นรถจักรยานยนต์จะอธิบายรายละเอียดในหน้าถัดไป ช่วงระยะเวลาที่กำหนดในตารางการบำรุงรักษาตามระยะเป็นเพียงคำแนะนำทั่วไปภายใต้สภาวะการขับขี่ปกติ อย่างไรก็ตาม ระยะเวลาในการบำรุงรักษาอาจจำเป็นต้องสั้นขึ้น ทั้งนี้ขึ้นอยู่กับสภาพอากาศ ภูมิประเทศ ตำแหน่งทางภูมิศาสตร์ และลักษณะการใช้งานของแต่ละบุคคล

UWA10322

คำเตือน

การไม่ดูแลรักษาหรือรถจักรยานยนต์อย่างเหมาะสมหรือทำการบำรุงรักษาผิดวิธีอาจเพิ่มความเสี่ยงในการได้รับบาดเจ็บหรือถึงแก่ชีวิตขณะทำการบำรุงรักษาหรือขณะใช้งาน หากคุณไม่คุ้นเคยกับการบำรุงรักษาหรือรถจักรยานยนต์ โปรดให้ผู้จำหน่ายยามาฮาดำเนินการแทน

ดับเครื่องยนต์ขณะทำการบำรุงรักษา ยกเว้นในกรณีที่ระบุเป็นอย่างอื่น

- เครื่องยนต์ที่กำลังทำงานจะมีชิ้นส่วนที่เคลื่อนที่ซึ่งสามารถเกี่ยววัยะหรือเสื้อผ้า และมีชิ้นส่วนไฟฟ้าที่ทำให้เกิดไฟดูดหรือเพลิงไหม้ได้
- การปล่อยให้เครื่องยนต์ทำงานขณะทำการบำรุงรักษาอาจทำให้เกิดวงตาได้รับบาดเจ็บ เกิดการไหม้ผิวหนัง เพลิงไหม้ หรือได้รับพิษจากแก๊สคาร์บอนมอนอกไซด์ – จนอาจถึงแก่ชีวิตได้ ดูหน้า 2-2 สำหรับข้อมูลเพิ่มเติมเกี่ยวกับแก๊สคาร์บอนมอนอกไซด์

UWA15461

คำเตือน

ดิสก์เบรก แม้มันมีเบรกตัวล่าง ตรัมเบรก และผ้าเบรก จะร้อนมากในระหว่างการใช้งาน เพื่อหลีกเลี่ยงการไหม้ผิวหนัง ควรปล่อยให้ชิ้นส่วนเบรกเย็นลงก่อนที่จะสัมผัส

ระบบควบคุมแก๊สไอเสียไม่เพียงทำให้มั่นใจในอากาศที่สะอาดขึ้นเท่านั้น แต่ยังมีผลสำคัญต่อการทำงานของเครื่องยนต์ที่ต้องและสมรรถนะสูงสุด ในตารางการบำรุงรักษาตามระยะต่อไปนี้จะกล่าวถึงข้อที่เกี่ยวข้องกับระบบควบคุมแก๊สไอเสีย ถูกจัดกลุ่มแยกไว้ การซ่อมบำรุงเหล่านี้ต้องใช้ข้อมูลความรู้ และอุปกรณ์เฉพาะ การบำรุงรักษา การเปลี่ยนหรือการซ่อมแซมอุปกรณ์และระบบควบคุมแก๊สไอเสียต้องดำเนินการโดยศูนย์ซ่อมหรือบุคลากรที่ผ่านการรับรอง (ถ้ามี) ผู้จำหน่ายยามาฮาได้รับการฝึกอบรมและติดตั้งอุปกรณ์เพื่อให้การบริการเหล่านี้โดยเฉพาะ

การบำรุงรักษาและการปรับตั้งตามระยะ

UAU85230

ชุดเครื่องมือ

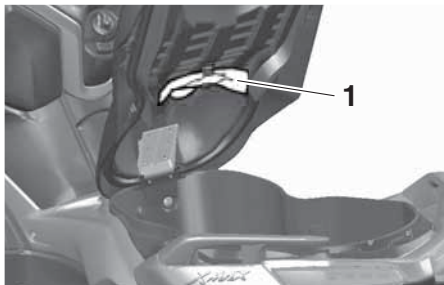

1. ชุดเครื่องมือ

ชุดเครื่องมืออยู่ในตำแหน่งดังภาพ

ข้อมูลที่อยู่ในคู่มือเล่มนี้และเครื่องมือต่างๆ ที่ให้มาในชุดเครื่องมือช่วยให้คุณสามารถทำการบำรุงรักษาเพื่อป้องกันและซ่อมแซมเล็กๆ น้อยๆ ได้ อย่างไรก็ตาม จำเป็นต้องใช้ประแจขันแรงบิดและเครื่องมืออื่นๆ เพื่อทำการซ่อมบำรุงบางรายการอย่างถูกต้อง

ข้อแนะนำ _____

หากคุณไม่มีเครื่องมือหรือประสบการณ์ที่จำเป็นในการบำรุงรักษา กรุณาให้ผู้จำหน่ายยามาช่วยดำเนินการแทน

ข้อแนะนำ _____

- การตรวจสอบประจำปีต้องทำทุกปี ยกเว้นหากมีการบำรุงรักษาตามระยะกิโลเมตรแทน
- ตั้งแต่ 25000 กม. หรือ 25 เดือนเป็นต้นไป ให้เริ่มนับช่วงเวลาในการบำรุงรักษาซ้ำตั้งแต่ 5000 กม. หรือ 5 เดือน
- รายการที่มีเครื่องหมายดอกจัน (*) จำเป็นต้องใช้เครื่องมือพิเศษ ข้อมูล และทักษะด้านเทคนิค จึงควรให้ผู้จำหน่ายยามาเป็นผู้ดำเนินการ

ตารางการบำรุงรักษาตามระยะสำหรับระบบควบคุมแก๊สไอเสีย

ลำดับ	รายการ	งานตรวจสอบหรือบำรุงรักษา	มาตรวัดระยะทาง (แล้วแต่ระยะใดถึงก่อน)					ตรวจสอบประจำปี
			1000 กม. หรือ 1 เดือน	5000 กม. หรือ 5 เดือน	10000 กม. หรือ 10 เดือน	15000 กม. หรือ 15 เดือน	20000 ไมล์ หรือ 20 เดือน	
1	* ท่อน้ำมันเชื้อเพลิง	• ตรวจสอบรอยแตกหรือความเสียหายของท่อน้ำมันเชื้อเพลิง		√	√	√	√	√
2	* ไส้กรองน้ำมันเชื้อเพลิง	• ตรวจสอบสภาพ • เปลี่ยนตามความจำเป็น	ทุก ๆ 10000 กม. (6000 ไมล์)					
3	หัวเทียน	• ตรวจสอบสภาพ • ทำความสะอาดและปรับระยะห่างขี้หัวเทียน • เปลี่ยน		√	√	√	√	√
			ทุก 15000 กม. (9000 ไมล์)					
4	* วาล์ว	• ตรวจสอบระยะห่างวาล์ว • ปรับตั้งตามความจำเป็น			√			√
5	* การฉีดน้ำมันเชื้อเพลิง	• ตรวจสอบความเร็วรอบเดินเบาของเครื่องยนต์	√	√	√	√	√	√
6	* ระบบไอเสีย	• ตรวจสอบการรั่ว • ขันให้แน่นตามความจำเป็น • เปลี่ยนปะเก็นตามความจำเป็น		√	√	√	√	√

การบำรุงรักษาและการปรับตั้งตามระยะ

ลำดับ	รายการ	งานตรวจสอบหรือบำรุงรักษา	มาตรวัดระยะทาง (แล้วแต่ระยะใดถึงก่อน)					ตรวจสอบประจำปี
			1000 กม. หรือ 1 เดือน	5000 กม. หรือ 5 เดือน	10000 กม. หรือ 10 เดือน	15000 กม. หรือ 15 เดือน	20000 ไมล์ หรือ 20 เดือน	
7	* ระบบควบคุมการระเหยของน้ำมันเชื้อเพลิง	<ul style="list-style-type: none"> ตรวจสอบความเสียหายของระบบควบคุม เปลี่ยนตามความจำเป็น 	20000 กม. (12000 ไมล์) แรกและทุกๆ 10000 กม. (6000 ไมล์) หลังจากนั้น					

ตารางการบำรุงรักษาและการหล่อลื่นโดยทั่วไป

ลำดับ	รายการ	งานตรวจสอบหรือบำรุงรักษา	มาตรวัดระยะทาง (แล้วแต่ระยะใดถึงก่อน)					ตรวจสอบประจำปี
			1000 กม. หรือ 1 เดือน	5000 กม. หรือ 5 เดือน	10000 กม. หรือ 10 เดือน	15000 กม. หรือ 15 เดือน	20000 ไมล์ หรือ 20 เดือน	
1	*	ตรวจสอบระบบวិเคราะห์หัวฉีด	✓	✓	✓	✓	✓	✓
2		ไส้กรองอากาศ	ทุกๆ 10000 กม. (6000 ไมล์)					
3	*	ไส้กรองอากาศแบบหยาบ	ทุกๆ 10000 กม. (6000 ไมล์)					
4	*	ไส้กรองอากาศตัวรอง	ทุกๆ 10000 กม. (6000 ไมล์)					
5		ท่อตรวจสอบไส้กรองอากาศ	✓	✓	✓	✓	✓	
6	*	ไส้กรองอากาศชุดสายพานวี		✓	✓	✓	✓	
7	*	แบตเตอรี่	✓	✓	✓	✓	✓	✓
8	*	ตรวจสอบการทำงาน ระดับน้ำมัน และการรั่วของน้ำมัน	✓	✓	✓	✓	✓	✓
		เปลี่ยนผ้าเบรก	เมื่อสึกหรือถึงค่าที่กำหนด					
9	*	ตรวจสอบการทำงาน ระดับน้ำมัน และการรั่วของน้ำมัน	✓	✓	✓	✓	✓	✓
		เปลี่ยนผ้าเบรก	เมื่อสึกหรือถึงค่าที่กำหนด					
10	*	ตรวจสอบรอยแตกหรือความเสียหาย		✓	✓	✓	✓	✓
		ตรวจสอบความถูกต้องของการเดินท่อและการยึด						
		เปลี่ยน	ทุก 4 ปี					

การบำรุงรักษาและการปรับตั้งตามระยะ

ลำดับ	รายการ	งานตรวจสอบหรือบำรุงรักษา	มาตรวัดระยะทาง (แล้วแต่ระยะใดถึงก่อน)					ตรวจสอบประจำปี	
			1000 กม. หรือ 1 เดือน	5000 กม. หรือ 5 เดือน	10000 กม. หรือ 10 เดือน	15000 กม. หรือ 15 เดือน	20000 ไมล์ หรือ 20 เดือน		
11	* น้ำมันเบรก	• เปลี่ยน	ทุก 2 ปี						
12	* ล้อ	• ตรวจสอบการแกว่ง-คดและความเสียหาย		√	√	√	√		
13	* ยาง	• ตรวจสอบความลึกของดอกยางและความเสียหาย • เปลี่ยนตามความจำเป็น • ตรวจสอบแรงดันลมยาง • แก้ไขตามความจำเป็น		√	√	√	√	√	
14	* ลูกปืนล้อ	• ตรวจสอบความหลวมหรือความเสียหายของลูกปืน		√	√	√	√		
15	* ลูกปืนคอรอด	• ตรวจสอบระยะคลอนของลูกปืนและความฝืดของคอรอด	√	√	√	√	√		
		• หล่อลื่นด้วยจาระบีลิเธียม	ทุก 20000 กม. (12500 ไมล์)						
16	* จุกยึดโครงรถ	• ตรวจสอบให้แน่ใจว่าได้ขันนัท โบลท์ และสกรูทุกตัวแน่นดี		√	√	√	√	√	
17	เพลาคือยคันเบรกหน้าและหลัง	• หล่อลื่นด้วยจาระบีซิลิโคน		√	√	√	√	√	
18	ขาตั้งข้าง, ขาตั้งกลาง	• ตรวจสอบการทำงาน • หล่อลื่นด้วยจาระบีลิเธียม		√	√	√	√	√	
19	* สวิตช์ขาตั้งข้าง	• ตรวจสอบการทำงาน	√	√	√	√	√	√	
20	* ไขค้อพหน้า	• ตรวจสอบการทำงานและการรั่วซึมของน้ำมัน		√	√	√	√		
21	* ชุดไขค้อพหลัง	• ตรวจสอบการทำงานและการรั่วซึมของน้ำมัน ไขค้อพหลัง		√	√	√	√		
22	น้ำมันเครื่อง	• เปลี่ยน (ดูหน้า 9-11)	√	เมื่อไฟแสดงการเปลี่ยนน้ำมันเครื่องกะพริบ					
		• ตรวจสอบระดับน้ำมันและดูการรั่วซึมของน้ำมัน	ทุกๆ 5000 กม. (3000 ไมล์)					√	
23	ไส้กรองน้ำมันเครื่อง	• เปลี่ยน	√				√		

การบำรุงรักษาและการปรับตั้งตามระยะ

ลำดับ	รายการ	งานตรวจสอบหรือบำรุงรักษา	มาตรวัดระยะทาง (แล้วแต่ระยะใดถึงก่อน)					ตรวจสอบประจำปี	
			1000 กม. หรือ 1 เดือน	5000 กม. หรือ 5 เดือน	10000 กม. หรือ 10 เดือน	15000 กม. หรือ 15 เดือน	20000 ไมล์ หรือ 20 เดือน		
24	*	ระบบระบายความร้อน	• ตรวจสอบระดับน้ำยาหล่อเย็นและการรั่วซึมของน้ำยาหล่อเย็น		√	√	√	√	√
		• เปลี่ยนเป็นน้ำยาหล่อเย็นแท้ของยามาฮา	ทุก 3 ปี						
25		น้ำมันเฟืองท้าย	• ตรวจสอบการรั่วซึมของน้ำมัน	√	√	√	√	√	
		• เปลี่ยน	√	ทุกๆ 10000 กม.					
26	*	สายพานวี	• เปลี่ยน	เมื่อไฟแสดงการเปลี่ยนสายพานวีกะพริบ [ทุก 20000 กม. (12500 ไมล์)]					
27	*	สวิทช์เบรคหน้าและเบรคหลัง	• ตรวจสอบการทำงาน	√	√	√	√	√	√
28		ชิ้นส่วนที่เคลื่อนที่และสายต่างๆ	• หล่อลื่น		√	√	√	√	√
29	*	ปลอกคันเร่ง	• ตรวจสอบการทำงาน • ตรวจสอบระยะฟรีปลอกคันเร่ง และปรับตั้งตามความจำเป็น • หล่อลื่นสายคันเร่งและเข้าปลอกคันเร่ง		√	√	√	√	√
30	*	ไฟ สัญญาณ และสวิทช์	• ตรวจสอบการทำงาน • ปรับตั้งลำแสงไฟหน้า	√	√	√	√	√	√

ข้อแนะนำ

- กรองอากาศเครื่องยนต์และกรองอากาศสายพานวี
 - กรองอากาศเครื่องยนต์ของรถรุ่นนี้ใช้ไส้กรองอากาศกระดาษเคลือบน้ำมันแบบใช้แล้วทิ้งซึ่งไม่ต้องทำความสะอาดด้วยลมอัด มิฉะนั้นอาจชำรุดเสียหายได้
 - ต้องเปลี่ยนไส้กรองอากาศเครื่องยนต์และไส้กรองอากาศตัวรอง และบำรุงรักษาไส้กรองอากาศสายพานวีบ่อยครั้งขึ้นหากขับขี่ในบริเวณที่เปียกหรือมีฝุ่นมากกว่าปกติ
- การบำรุงรักษาระบบเบรคไฮดรอลิก
 - หลังจากถอดแยกแม่ปั้มเบรคตัวบนและแม่ปั้มเบรคตัวล่าง ให้เปลี่ยนน้ำมันเบรคทุกครั้ง ตรวจสอบระดับน้ำมันเบรคเป็นประจำ และเติมไส้กระปุกน้ำมันตามความจำเป็น
 - เปลี่ยนชิ้นส่วนภายในของแม่ปั้มเบรคตัวบนและแม่ปั้มเบรคตัวล่าง พร้อมกับเปลี่ยนถ่าน้ำมันเบรคทุกสองปี
 - เปลี่ยนท่อน้ำมันเบรคทุก 4 ปี หรือเมื่อเกิดการชำรุดหรือเสียหาย
- การบำรุงรักษาแบตเตอรี่
 - ตรวจสอบสภาพและบำรุงรักษาแบตเตอรี่ทุก 3 เดือน
 - รีชาร์จแบตเตอรี่ทันทีหากแรงดันไฟฟ้าต่ำกว่า 12.4 V
 - หากแบตเตอรี่คายประจุไฟฟ้าเป็นประจำ ให้เปลี่ยนแบตเตอรี่ทันที

UAU18752

การถอดและการประกอบฝาครอบ

ฝาครอบที่แสดงในรูปจำเป็นต้องถอดออกเพื่อทำการบำรุงรักษาบางรายการตามที่อธิบายไว้ในบทนี้ กรุณาดูหัวข้อนี้เมื่อต้องการถอดและประกอบฝาครอบ



1. ฝาครอบ A

UAUN3931

ฝาครอบ A

การถอดฝาครอบ

ถอดสกรู จากนั้นดึงฝาครอบออกทางด้านนอกและเลื่อนลงไปทางด้านหน้าดังภาพ

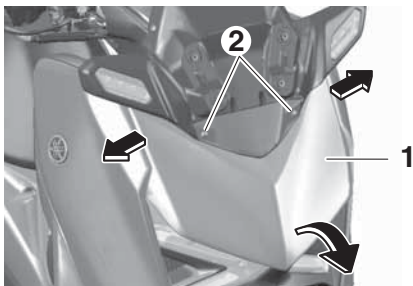

1. ฝาครอบ A
2. สกรู

การติดตั้งฝาครอบ

วางฝาครอบในตำแหน่งเดิม จากนั้นจึงขันสกรู

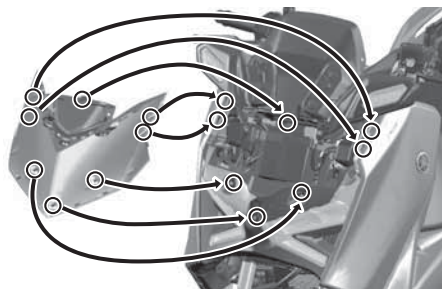

UAU19623

การตรวจสอบหัวเทียน

หัวเทียนเป็นส่วนประกอบที่สำคัญของเครื่องยนต์ ซึ่งควรทำการตรวจสอบเป็นระยะ โดยผู้จำหน่ายยามาฮ่า เนื่องจากความร้อนและคราบตะกอนทำให้หัวเทียนสึกกร่อนอย่างช้าๆ จึงควรถอดหัวเทียนออกมาตรวจสอบตามที่กำหนดในตารางการบำรุงรักษาและการหล่อลื่นตามระยะ นอกจากนี้ สภาพของหัวเทียนยังแสดงถึงสภาพของเครื่องยนต์ได้ ฉนวนกระเบื้องรอบๆ แกนกลางของหัวเทียนควรเป็นสีน้ำตาลอ่อนถึงปานกลาง (แสดงว่าเครื่องยนต์ปกติ) หากหัวเทียนเป็นสีอื่นอย่างชัดเจน แสดงว่าเครื่องยนต์อาจทำงานไม่ปกติ อย่าพยายามวินิจฉัยปัญหาดังกล่าวด้วยตัวเอง โปรดนำรถจักรยานยนต์ไปให้ผู้จำหน่ายยามาฮ่าตรวจสอบแก้ไข หากหัวเทียนมีการสึกกร่อนของเขี้ยวและมีคราบเขม่าคาร์บอนปริมาณมากหรือมีคราบอื่นๆ ควรเปลี่ยนใหม่

หัวเทียนที่กำหนด:

NGK/LMAR8A-9

การบำรุงรักษาและการปรับตั้งตามระยะ

ก่อนติดตั้งหัวเทียน ควรวัดระยะห่างเขี้ยวหัวเทียน ด้วยเกจวัดความหนา และหากจำเป็น ให้ปรับระยะห่างเขี้ยวหัวเทียนให้ได้ตามค่าที่กำหนดไว้

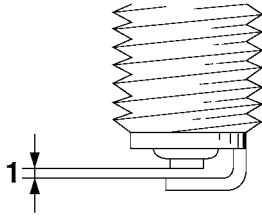

1. ระยะห่างเขี้ยวหัวเทียน

ระยะห่างเขี้ยวหัวเทียน:

0.8–0.9 มม. (0.031–0.035 นิ้ว)

ทำความสะอาดพื้นผิวของปะเก็นหัวเทียนและหน้าสัมผัสสักร่องหัวเทียน จากนั้นเช็ดสิ่งสกปรกออกจากเกลียวหัวเทียน

ค่าแรงบิดในการขัน:

หัวเทียน:

13 นิวตัน·เมตร

ข้อแนะนำ

หากไม่มีประแจวัดแรงบิด ให้ประมาณคร่าวๆ โดยหมุนเกินการขันด้วยมือไปอีก 1/4–1/2 รอบ อย่างไรก็ตาม ควรจะขันให้แน่นตามที่มาตรฐานกำหนดโดยเร็วที่สุด

กล่องดักไอน้ำมัน

UAU36113

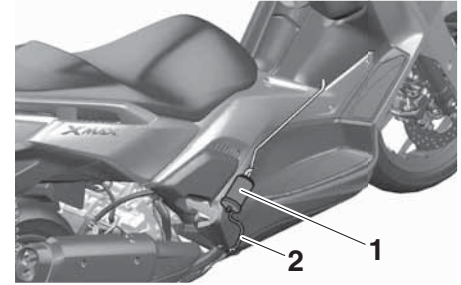

1. กล่องดักไอน้ำมัน

2. ท่อระบายอากาศของกล่องดักไอน้ำมัน

รถจักรยานยนต์รุ่นนี้มีการติดตั้งกล่องดักไอน้ำมัน เพื่อป้องกันการปล่อยไอระเหยของน้ำมันเชื้อเพลิงออกไปสู่บรรยากาศ ก่อนใช้งานรถจักรยานยนต์คันนี้ ต้องแน่ใจว่าได้ทำการตรวจสอบดังต่อไปนี้:

- ตรวจสอบการเชื่อมต่ออย่างแต่ละจุด
- ตรวจสอบรอยแตกหรือความเสียหายของท่ออย่างและกล่องดักไอน้ำมัน เปลี่ยนใหม่หากเสียหาย
- ตรวจสอบให้แน่ใจว่าช่องระบายอากาศของกล่องดักไอน้ำมันไม่อุดตัน และทำความสะอาดตามความจำเป็น

น้ำมันเครื่องและไส้กรองน้ำมันเครื่อง

UAAU79021

ควรตรวจสอบระดับน้ำมันเครื่องทุกครั้งก่อนขับขึ้น นอกจากนี้ จะต้องทำการเปลี่ยนถ่ายน้ำมันเครื่อง และไส้กรองน้ำมันเครื่องตามระยะที่กำหนดในตารางการบำรุงรักษา และการหล่อลื่นตามระยะ

การตรวจสอบระดับน้ำมันเครื่อง

1. ตั้งรถจักรยานยนต์บนพื้นราบและให้อยู่ในตำแหน่งตั้งตรง การที่รถเอียงเพียงเล็กน้อยก็อาจทำให้การอ่านระดับคลาดเคลื่อนได้
2. สตาร์ทเครื่อง อุณหภูมิเครื่องเสถียร จากนั้นจึงดับเครื่อง
3. รอสักครู่จนกระทั่งน้ำมันตกตะกอนเพื่อให้อ่านค่าได้อย่างถูกต้อง จากนั้นจึงตรวจสอบระดับน้ำมันผ่านช่องตรวจวัดที่อยู่ด้านขวาล่างของห้องเครื่องยนต์

ชื่อแนะนำ _____
 น้ำมันเครื่องควรอยู่ระหว่างขีดบอกระดับต่ำสุดกับสูงสุด

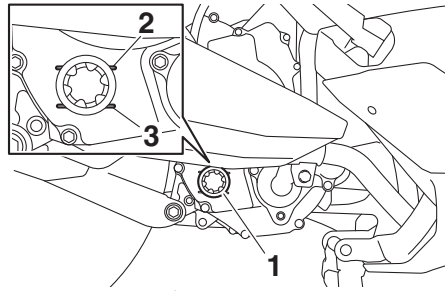

1. ช่องตรวจวัดระดับน้ำมันเครื่อง
2. ขีดบอกระดับสูงสุด
3. ขีดบอกระดับต่ำสุด
4. หากน้ำมันเครื่องอยู่ต่ำกว่าขีดบอกระดับต่ำสุด ให้เติมน้ำมันเครื่องชนิดที่แนะนำจนได้ระดับที่กำหนด

การเปลี่ยนถ่ายน้ำมันเครื่อง (มีหรือไม่มี การเปลี่ยนไส้กรองน้ำมันเครื่อง)

1. สตาร์ทเครื่อง อุณหภูมิเครื่องเสถียร จากนั้นจึงดับเครื่อง
2. วางอ่างรับน้ำมันเครื่องไว้ใต้เครื่องยนต์ เพื่อรองรับน้ำมันเครื่องที่ใช้แล้ว

3. ถอดฝาปิดช่องเติมน้ำมันเครื่องและโอริงออก จากนั้นถอดโบลท์ถ่ายน้ำมันเครื่องและปะเก็นออกเพื่อถ่ายน้ำมันเครื่องออกจากห้องเครื่องยนต์
4. ตรวจสอบโอริงเพื่อดูความเสียหาย และเปลี่ยนใหม่หากจำเป็น

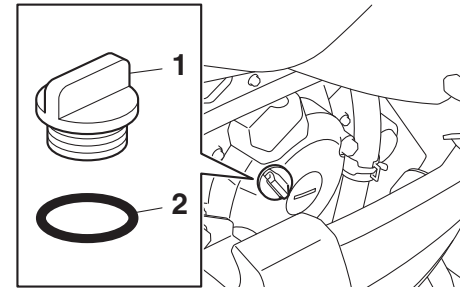

1. ฝาปิดช่องเติมน้ำมันเครื่อง
2. โอริง

การบำรุงรักษาและการปรับตั้งตามระยะ

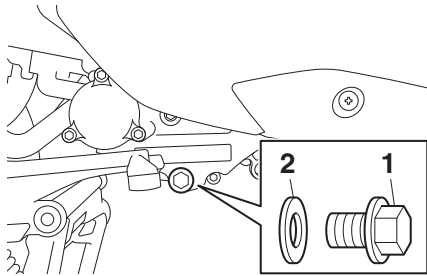

1. โบลต์ถ่ายน้ำมันเครื่อง
2. ปะเก็น

ข้อแนะนำ

ข้ามขั้นตอนที่ 5-7 หากไม่มีการเปลี่ยนไส้กรองน้ำมันเครื่อง

5. คลายโบลต์ เพื่อถอดฝาครอบไส้กรองน้ำมันเครื่องออก

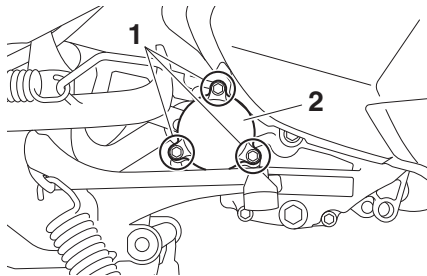

1. โบลต์
2. ฝาครอบไส้กรองน้ำมันเครื่อง

6. ถอดและเปลี่ยนไส้กรองน้ำมันเครื่องและโอริง

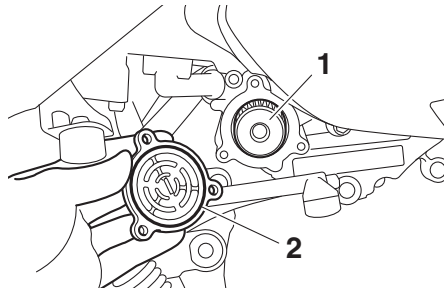

1. ไส้กรองน้ำมันเครื่อง
2. โอริง

7. ประกอบฝาครอบไส้กรองน้ำมันเครื่องเข้าที่เดิมแล้วยึดด้วยโบลต์ จากนั้นขันแน่นตามแรงขันที่กำหนด

ค่าแรงบิดในการขัน:

โบลต์ฝาครอบไส้กรองน้ำมันเครื่อง:
10 นิวตัน-เมตร

ข้อแนะนำ

ตรวจสอบให้แน่ใจว่าได้ใส่โอริงเข้าที่อย่างถูกต้องแล้ว

8. ติดตั้งโบลต์ถ่ายน้ำมันเครื่องและปะเก็นอันใหม่ แล้วขันโบลต์ตามค่าแรงบิดที่กำหนด

ค่าแรงบิดในการขัน:

โบลต์ถ่ายน้ำมันเครื่อง:
20 นิวตัน-เมตร

9. เติมน้ำมันเครื่องที่แนะนำตามปริมาณที่กำหนด

น้ำมันเครื่องที่แนะนำ:

ดูหน้า 11-1

ปริมาณน้ำมัน:

การเปลี่ยนถ่ายน้ำมันเครื่อง:

1.50 ลิตร

มีการถอดกรองน้ำมันเครื่อง:

1.60 ลิตร

ข้อแนะนำ

ต้องแน่ใจว่าได้เช็คคราบน้ำมันบนชิ้นส่วนต่างๆ ออกหลังจากเครื่องยนต์และระบบไอเสียเย็นลงแล้ว

UCA24060

ข้อควรระวัง

ระวังไม่ให้สิ่งแปลกปลอมเข้าไปในห้องเครื่องยนต์

10. ใส่ฝาปิดช่องเติมน้ำมันเครื่องและโอริง แล้วขันให้แน่น

11. สตาร์ทเครื่องยนต์ และปล่อยให้เครื่องยนต์เดินเบาสักครู่พร้อมกับตรวจสอบว่าไม่มีน้ำมันรั่วซึมออกมา หากมีน้ำมันรั่วออกมา ให้ดับเครื่องยนต์ทันทีและตรวจสอบสาเหตุ
12. ดับเครื่องยนต์ รอสักครู่จนกว่าน้ำมันจะตกตะกอนเพื่อให้อ่านค่าได้อย่างถูกต้อง จากนั้นตรวจสอบระดับน้ำมันเครื่องและเติมตามความจำเป็น

UAU85450

ทำไมต้อง YAMALUBE

YAMALUBE คือน้ำมันเครื่องแท้ของ Yamaha ซึ่งถือกำเนิดมาจากความหลงใหลและความเชื่อของวิศวกรที่ว่า น้ำมันเครื่องเป็นส่วนประกอบของเครื่องยนต์ที่สำคัญมาก เราจัดตั้งทีมผู้เชี่ยวชาญจากสาขาวิศวกรรมเครื่องกล เคมี อิเล็กทรอนิกส์ และการทดสอบบนถนนขึ้นมาเพื่อพัฒนาเครื่องยนต์พร้อมทั้งน้ำมันเครื่องที่จะใช้ น้ำมันเครื่อง YAMALUBE ใช้ประโยชน์อย่างเต็มที่จากคุณสมบัติต่างๆ ของน้ำมันตั้งต้น และผสมสารเติมแต่งในอัตราส่วนที่เหมาะสมเพื่อให้ได้ผลลัพธ์เป็นน้ำมันเครื่องที่ตรงตามมาตรฐานประสิทธิภาพของเรา นั่นทำให้น้ำมันเครื่องทั่วไป น้ำมันเครื่องกึ่งสังเคราะห์ และน้ำมันเครื่องสังเคราะห์ของ YAMALUBE มีคุณสมบัติและคุณประโยชน์อันเป็นเอกลักษณ์ของตัวเอง ประสิทธิภาพที่สั่งสมจากการวิจัยและการพัฒนา น้ำมันเครื่องอันยาวนานของยามาฮ่าตั้งแต่ช่วงทศวรรษ 1960 ทำให้ YAMALUBE เป็นตัวเลือกที่ดีที่สุดสำหรับเครื่องยนต์ยามาฮ่าของคุณ

UAU20067

น้ำมันเฟืองท้าย

ชุดเฟืองท้ายต้องได้รับการตรวจสอบการรั่วของน้ำมันทุกครั้งก่อนการขับขี่ หากพบว่ามีกรรไกรรั่วซึม กรุณานำรถจักรยานยนต์ไปให้ผู้จำหน่ายยามาฮ่า ตรวจสอบและแก้ไข นอกจากนี้ น้ำมันเฟืองท้ายต้องได้รับการเปลี่ยนถ่ายตามที่กำหนดในตารางการบำรุงรักษาและการหล่อลื่นตามระยะ

1. สตาร์ทเครื่องยนต์ อุ่นน้ำมันเฟืองท้ายโดยการขับขี่สักพัก จากนั้นจึงดับเครื่อง
2. ตั้งรถจักรยานยนต์ไว้บนขาตั้งกลาง
3. วางอ่างรับน้ำมันใต้ชุดเฟืองท้ายเพื่อรองรับน้ำมันที่ไหล
4. ถอดฝาช่องเติมน้ำมันเฟืองท้ายและ โอรังออกจากชุดเฟืองท้าย



การบำรุงรักษาและการปรับตั้งตามระยะ

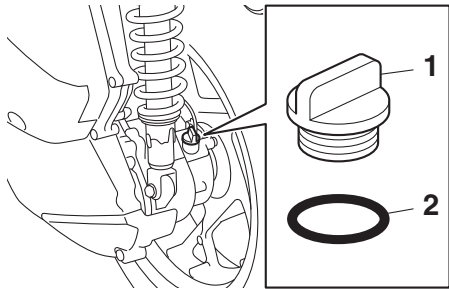

1. ฝาช่องเติมน้ำมันเฟืองท้าย
2. โอริง

5. ถอด โบลท์ถ้ายน้ำมันเฟืองท้ายและปะเก็นออก เพื่อถ้ายน้ำมันออกมาจากชุดเฟืองท้าย

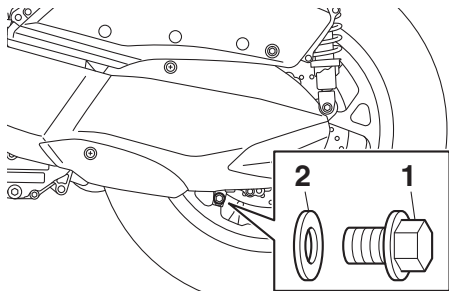

1. โบลท์ถ้ายน้ำมันเฟืองท้าย
2. ปะเก็น

6. ติดตั้ง โบลท์ถ้ายน้ำมันเฟืองท้ายและปะเก็นอันใหม่ จากนั้นขัน โบลท์ตามค่าแรงบิดที่กำหนด

ค่าแรงบิดในการขัน:

โบลท์ถ้ายน้ำมันเฟืองท้าย:
20 N·m (2.0 kgf·m, 15 lb-ft)

7. เติมน้ำมันเฟืองท้ายที่แนะนำตามปริมาณที่กำหนด ค่าเตือน! ตรวจสอบให้แน่ใจว่าไม่มีสิ่งแปลกปลอมเข้าไปในชุดเฟืองท้าย ตรวจสอบให้แน่ใจว่าไม่มีน้ำมันหกและที่ล้นและยาง [UWA11312]

น้ำมันเฟืองท้ายที่แนะนำ:

ดูหน้า 11-1

ปริมาณน้ำมัน:

0.20 ลิตร (0.21 US qt, 0.18 Imp.qt)

8. ใส่ฝาช่องเติมน้ำมันเฟืองท้ายและโอริงอันใหม่จากนั้นขันให้แน่น
9. ตรวจสอบการรั่วของน้ำมันในชุดเฟืองท้าย หากมีน้ำมันรั่ว ให้ตรวจสอบหาสาเหตุ

UAU20071

น้ำยาหล่อเย็น

ควรตรวจวัดระดับน้ำยาหล่อเย็นก่อนขับขึ้นทุกครั้ง นอกจากนี้ ต้องเปลี่ยนน้ำยาหล่อเย็นตามที่กำหนดในตารางการบำรุงรักษาและการหล่อลื่นตามระยะ

UAU78580

การตรวจวัดระดับน้ำยาหล่อเย็น

1. ตั้งรถจักรยานยนต์ไว้บนขาตั้งกลาง

ข้อแนะนำ

- ต้องตรวจวัดระดับน้ำยาหล่อเย็นในขณะที่เครื่องยนต์เย็น เนื่องจากระดับน้ำยาหล่อเย็นจะเปลี่ยนไปตามอุณหภูมิเครื่องยนต์
- คู่มือให้แน่ใจว่ารถจักรยานยนต์อยู่ในตำแหน่งที่ตั้งตรงเมื่อตรวจวัดระดับน้ำยาหล่อเย็น การที่รถเอียงเพียงเล็กน้อยก็อาจทำให้การอ่านระดับคลาดเคลื่อนได้

2. ตรวจสอบระดับน้ำยาหล่อเย็นผ่านช่องตรวจวัด

ข้อแนะนำ

น้ำยาหล่อเย็นควรอยู่ระหว่างขีดบอกระดับต่ำสุดกับสูงสุด

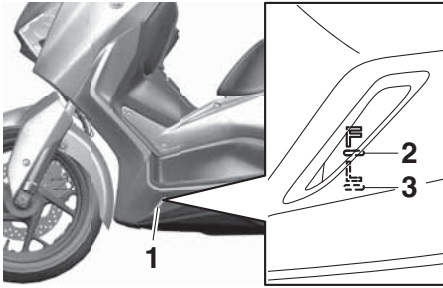

1. ตรวจสอบระดับน้ำยาหล่อเย็น
2. ขีดบอกระดับสูงสุด
3. ขีดบอกระดับต่ำสุด

3. หากน้ำยาหล่อเย็นอยู่ที่ขีดบอกระดับต่ำสุดหรือต่ำกว่า ให้ถอดยางรองพื้นด้านซ้ายออกโดยการดึงขึ้น

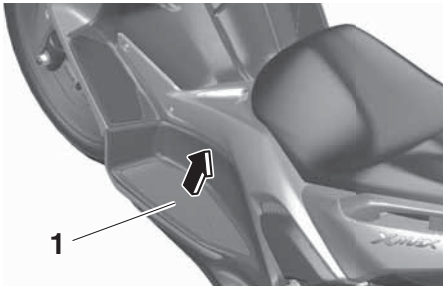

1. ยางรองพื้น

4. ถอดฝาครอบถังพักน้ำยาหล่อเย็นออก

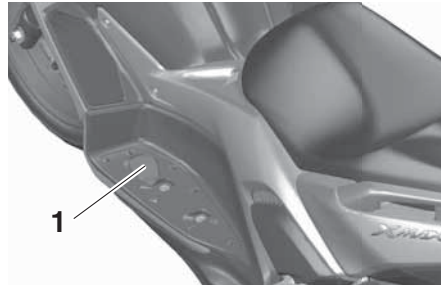

1. ฝาครอบถังพักน้ำยาหล่อเย็น

5. ถอดฝาปิดถังพักน้ำยาหล่อเย็นออก เติมน้ำยาหล่อเย็นจนถึงขีดบอกระดับสูงสุด และปิดฝาถังพักน้ำยาหล่อเย็นทันที! เปิดเฉพาะฝาปิดถังพักน้ำยาหล่อเย็นเท่านั้น ห้ามพยายามเปิดฝาปิดหม้อน้ำในขณะที่เครื่องยนต์ยังร้อนอยู่ [UWA15162] **ข้อควรระวัง:** หากไม่มีน้ำยาหล่อเย็น ให้ใช้น้ำกลั่นหรือน้ำประปาที่ไม่กระด้างแทน ห้ามใช้น้ำกระด้างหรือน้ำเกลือ เนื่องจากจะเป็นอันตรายต่อเครื่องยนต์ หากใช้น้ำแทนน้ำยาหล่อเย็น ให้เปลี่ยนกลับไปเป็นน้ำยาหล่อเย็นโดยเร็วที่สุด มิฉะนั้นระบบระบายความร้อนจะไม่สามารถป้องกันการแข็งตัวและการกัดกร่อนได้ หากเติมน้ำลงไป ในน้ำยาหล่อเย็น ให้ผู้จำหน่ายมาส์ ตรวจสอบความเข้มข้นของสารป้องกันการ

แข็งตัวในน้ำยาหล่อเย็นโดยเร็วที่สุด มิฉะนั้นประสิทธิภาพของน้ำยาหล่อเย็นจะลดลง

[UCA10473]



1. ฝาปิดถังพักน้ำยาหล่อเย็น

ความจุถังพักน้ำยาหล่อเย็น (ถึงขีดบอกระดับสูงสุด):
0.18 ลิตร

6. ติดตั้งฝาปิดถังพักน้ำยาหล่อเย็น
7. วางยางรองพื้นด้านซ้ายไว้ในตำแหน่งเดิมและกดลงไปเพื่อยึดให้เข้าที่

การเปลี่ยนนํ้าหล่อเย็น

ต้องเปลี่ยนนํ้าหล่อเย็นตามที่กำหนดในตารางการบำรุงรักษาและการหล่อลื่นตามระยะ ให้ผู้จำหน่ายยามาอ่านทำการเปลี่ยนนํ้าหล่อเย็น คำเตือน! ห้ามพยายามเปิดฝาปิดหม้อนํ้าในขณะที่เครื่องยนต์ยังร้อนอยู่ [UWA10382]

กรองอากาศและไส้กรองอากาศชุดสายพานวี

ควรเปลี่ยน ไส้กรองอากาศและไส้กรองอากาศตัวรอง และทำความสะอาดไส้กรองอากาศแบบหยาบและไส้กรองอากาศห้องสายพานวีตามที่กำหนดในตารางการบำรุงรักษาและการหล่อลื่นตามระยะ ให้ทำการบำรุงรักษาไส้กรองอากาศบ่อยครั้งขึ้นหากใช้รถจักรยานยนต์ในพื้นที่ที่มีความเปียกชื้นหรือมีฝุ่นมาก ควรตรวจสอบและทำความสะอาดท่อตรวจสอบสภาพไส้กรองอากาศถ้าจำเป็น

การทำความสะอาดท่อตรวจสอบไส้กรองอากาศ

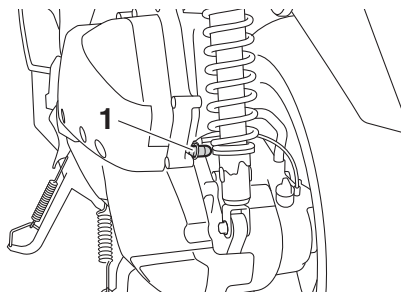

1. ท่อตรวจสอบไส้กรองอากาศ

1. ตรวจสอบที่ด้านหลังของหม้อกรองอากาศ เพื่อป้องกันการสะสมของสิ่งสกปรกหรือนํ้า
2. หากพบสิ่งสกปรกหรือนํ้า ให้ถอดท่อออกจากแคลมป์รีดมาทำความสะอาดและประกอบกลับเข้าไป

ข้อแนะนำ

ถ้าพบสิ่งสกปรกหรือนํ้าในท่อตรวจสอบ ควรตรวจสอบไส้กรองอากาศเพื่อดูว่ามีสิ่งสกปรกมากเกินไปหรือมีการชำรุดหรือไม่ และเปลี่ยนถ้าจำเป็น

การเปลี่ยนไส้กรองอากาศและไส้กรองอากาศตัวรอง และการทำความสะอาดไส้กรองอากาศแบบหยาบ

1. ดึงรถจักรยานยนต์ไว้บนขาตั้งกลาง
2. ถอดปลั๊กยาง

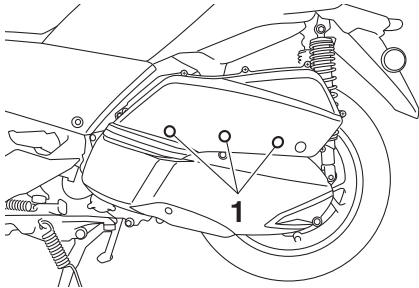

1. ปลักยาง

- ถอดสกรูเพื่อถอดฝาครอบหม้อกรองอากาศออก

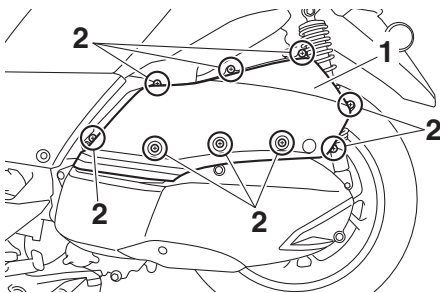

1. ฝาครอบหม้อกรองอากาศ
2. สกรู

- ดึงไส้กรองอากาศและไส้กรองอากาศตัวรองออกมา

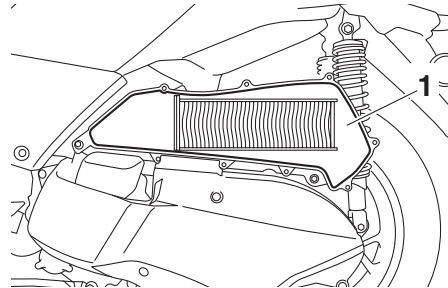

1. ไส้กรองอากาศ

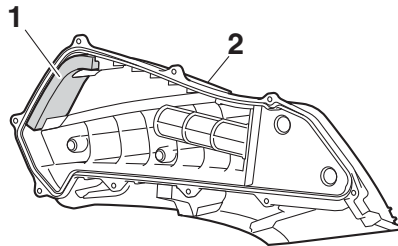

1. ไส้กรองอากาศตัวรอง
2. ฝาครอบหม้อกรองอากาศ

- ใส่ไส้กรองอากาศตัวรองอันใหม่เข้าไปในฝาครอบหม้อกรองอากาศ
- ใส่ไส้กรองอากาศอันใหม่เข้าไปในหม้อกรองอากาศ **ข้อควรระวัง:** ดูให้แน่ใจว่าได้ใส่ไส้กรองอากาศเข้าไปในหม้อกรองอากาศอย่างถูกต้อง

- ไม่ควรใช้งานเครื่องยนต์โดยไม่ได้ติดตั้งไส้กรองอากาศ เพราะอาจทำให้ถูกสูบและ/หรือกระบอกสูบสึกหรอมากกว่าปกติ [UCA10482]
- ดึงไส้กรองอากาศแบบหยาบออกมาแล้วเป่าสิ่งสกปรกออกด้วยลมอัด

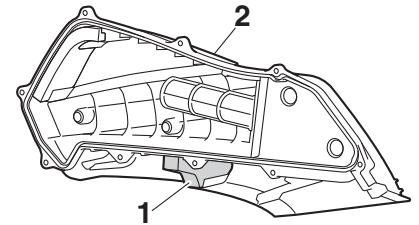

1. ไส้กรองอากาศแบบหยาบ
2. ฝาครอบหม้อกรองอากาศ

การบำรุงรักษาและการปรับตั้งตามระยะ

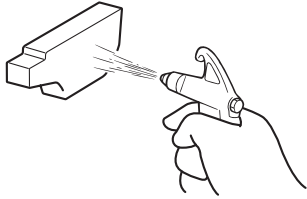

8. ตรวจสอบไส้กรองอากาศแบบหยาบเพื่อดูความเสียหาย และเปลี่ยนใหม่ตามความจำเป็น
9. ใส่ไส้กรองอากาศแบบหยาบเข้าไปในฝาครอบหม้อกรองอากาศ
10. ติดตั้งฝาครอบหม้อกรองอากาศด้วยสกรู

ข้อแนะนำ _____
ควรรีเช็คตั้งสกรูตัวยาวตามที่แสดงในภาพ

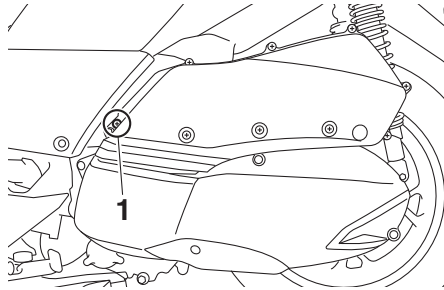

1. สกรูตัวยาว
11. ติดตั้งปลั๊กยาง

การทำความสะอาดไส้กรองอากาศชุดสายพานวี

1. ตั้งรถจักรยานยนต์ไว้บนขาตั้งกลาง
2. ถอดฝาครอบหม้อกรองอากาศ (ดูหัวข้อก่อนหน้า)
3. ถอดสกรูยึดฝาครอบห้องสายพานวี

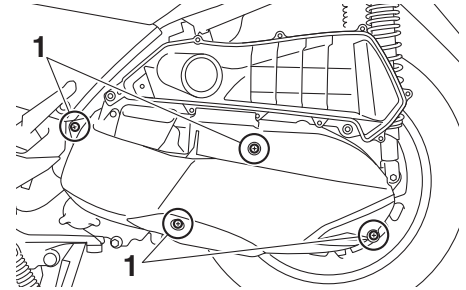

1. สกรู
4. ถอดโบลท์ยึดหม้อกรองอากาศ

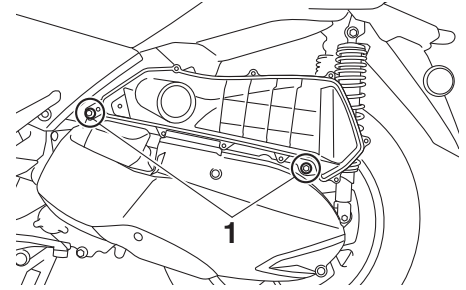

1. โบลท์
5. ยกหม้อกรองอากาศขึ้นเล็กน้อย ถอดสายไฟเซ็นเซอร์ลือหลังออกจากที่ยึด แล้วถอดฝาครอบห้องสายพานวี

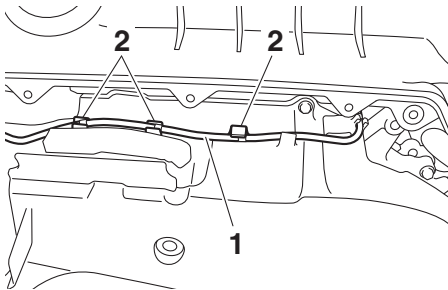

1. สายไฟเซ็นเซอร์ล้อหลัง
2. ที่ยึดสายไฟ

6. ถอด โบลท์เพื่อถอดฝาครอบกรองอากาศห้องสายพานวี

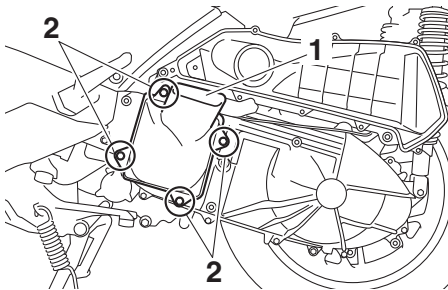

1. ฝาครอบกรองอากาศห้องสายพานวี
2. โบลท์

7. ถอดไส้กรองอากาศออกมาแล้วเป่าสิ่งสกปรกออกด้วยลมอัดจากด้านสะอาดตามที่แสดง

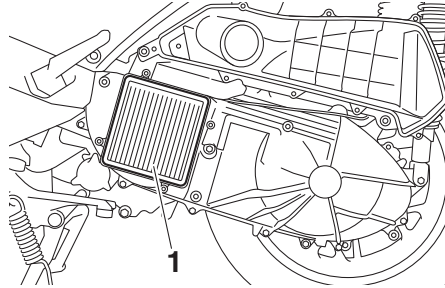

1. ไส้กรองอากาศชุดสายพานวี

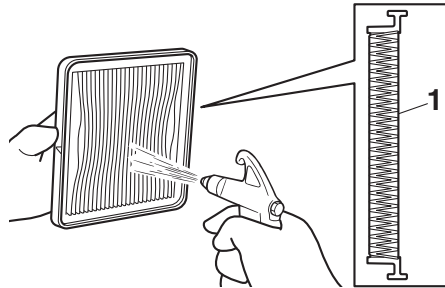

1. ด้านสะอาด

8. ตรวจสอบไส้กรองอากาศห้องสายพานวีเพื่อดูความเสียหาย และเปลี่ยนใหม่ตามความจำเป็น

9. ใส่ไส้กรองอากาศเข้าไปในหม้อกรองอากาศชุดสายพานวี
10. ติดตั้ง โบลท์เพื่อติดตั้งฝาครอบกรองอากาศห้องสายพานวี
11. ติดตั้งสายไฟเซ็นเซอร์ล้อหลังเข้าไปในที่ยึดตรงจุดที่มีแถบสีขาบนสายไฟตามที่แสดง

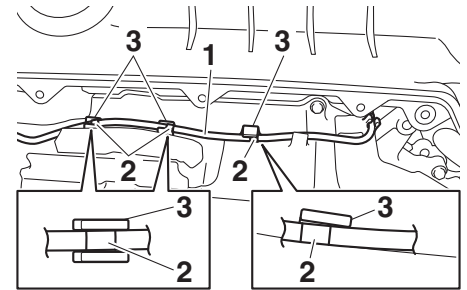

1. สายไฟเซ็นเซอร์ล้อหลัง
2. แถบสีขา
3. ที่ยึดสายไฟ

12. ติดตั้ง โบลท์ยึดหม้อกรองอากาศแล้วขันโบลท์ตามค่าแรงบิดที่กำหนด

ค่าแรงบิดในการขัน:
โบลท์:
10 นิวตัน-เมตร

13. ติดตั้งฝาครอบห้องสายพานวีด้วยสกรู

14. ติดตั้งฝาครอบหม้อกรองอากาศด้วยสกรู

UAU21386

UAU21403

การตรวจสอบระยะฟรีปลอกคันเร่ง

วัดระยะฟรีปลอกคันเร่งดังภาพ

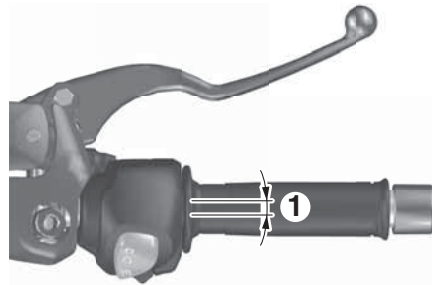

1. ระยะฟรีปลอกคันเร่ง

ระยะฟรีปลอกคันเร่ง:

3.0–5.0 มม. (0.12–0.20 นิ้ว)

ตรวจสอบระยะฟรีปลอกคันเร่งตามระยะที่กำหนด และให้ผู้จำหน่ายยามาทำการปรับตั้งตามความจำเป็น

ระยะห่างวาล์ว

วาล์วเป็นส่วนประกอบที่สำคัญของเครื่องยนต์ และเนื่องจากระยะห่างวาล์วจะเปลี่ยนแปลงเมื่อใช้งาน จึงต้องทำการตรวจสอบและปรับตั้งตามที่กำหนดไว้ในตารางการบำรุงรักษาตามระยะ วาล์วที่ไม่ได้ปรับตั้งอาจส่งผลให้ส่วนผสมระหว่างอากาศกับน้ำมันเชื้อเพลิงไม่ได้สัดส่วน มีเสียงรบกวนของเครื่องยนต์ และทำให้เครื่องยนต์เสียหายในที่สุด เพื่อป้องกันปัญหาดังกล่าว ต้องให้ผู้จำหน่ายยามาตรวจสอบและปรับตั้งระยะห่างวาล์วตามระยะเวลาสม่ำเสมอ

ข้อแนะนำ _____

การบำรุงรักษานี้ต้องทำขณะเครื่องยนต์เย็น

UUA82721

ยาง

ยางเป็นสิ่งเดียวที่สัมผัสกับถนน ความปลอดภัยในทุกสภาวะการขับขี่ขึ้นอยู่กับส่วนเล็กๆ ที่สัมผัสกับถนน นั่นคือ ยาง ดังนั้นจึงจำเป็นต้องบำรุงรักษายางให้อยู่ในสภาพที่ดีตลอดเวลา และเปลี่ยนเมื่อถึงเวลาที่เหมาะสมด้วยยางที่กำหนด

แรงดันลมยาง

ควรตรวจสอบแรงดันลมยางทุกครั้งก่อนการขับขี่ และปรับตามความจำเป็น

UWA10504



คำเตือน

การใช้รถจักรยานยนต์โดยที่แรงดันลมยางไม่ถูกต้อง อาจทำให้สูญเสียการควบคุมจนเกิดการบาดเจ็บสาหัสหรือถึงแก่ชีวิตได้

- การตรวจสอบและการปรับแรงดันลมยาง ต้องทำขณะที่ยางเย็น (เมื่ออุณหภูมิของยางเท่ากับอุณหภูมิโดยรอบ)
- ต้องปรับแรงดันลมยางให้สอดคล้องกับความเร็วในการขับขี่ รวมถึงน้ำหนักรวมของผู้ขับขี่ ผู้โดยสาร สัมภาระ และอุปกรณ์ตกแต่งที่กำหนดไว้สำหรับรถรุ่นนี้

แรงดันลมยางขณะยางเย็น:

1 คน:

หน้า:

200 kPa (2.00 kgf/cm², 29 psi)

หลัง:

225 kPa (2.25 kgf/cm², 33 psi)

2 คน:

หน้า:

200 kPa (2.00 kgf/cm², 29 psi)

หลัง:

225 kPa (2.25 kgf/cm², 33 psi)

น้ำหนักบรรทุกสูงสุด:

รถจักรยานยนต์:

171 กก. (377 ปอนด์)

น้ำหนักบรรทุกสูงสุดของรถจักรยานยนต์คือ

น้ำหนักรวมของผู้ขับขี่ ผู้โดยสาร สัมภาระ

และอุปกรณ์ตกแต่งทั้งหมด

UWA10512



คำเตือน

ห้ามบรรทุกน้ำหนักมากเกินไป การใช้งานรถจักรยานยนต์ที่มีน้ำหนักบรรทุกมากเกินไปอาจทำให้เกิดอุบัติเหตุได้

การตรวจสอบสภาพยาง

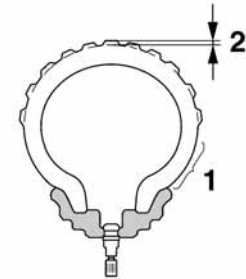

1. แก้มยาง
2. ความลึกร่องดอกยาง

ต้องตรวจสอบสภาพยางทุกครั้งก่อนการขับขี่ หากหลายตามขวาง (ความลึกต่ำสุดของร่องดอกยาง) แสดงขึ้นบนดอกยาง หรือหากยางมีตะปูหรือเศษแก้วฝังอยู่ หรือมีการฉีกขาดของแก้มยาง ให้นำรถไปเปลี่ยนยางที่ผู้จำหน่ายยามาของท่านที่

ความลึกร่องดอกยางต่ำสุด (หน้าและหลัง):

1.0 มม. (0.04 นิ้ว)



คำเตือน

- การขับขี่รถจักรยานยนต์ที่ยางเสื่อมสภาพนั้นเป็นอันตราย เมื่อสายตามขวางของดอกยางเริ่มแสดงขึ้น ให้นำรถไปเปลี่ยนยางที่ผู้จำหน่ายยามาฮ่าทันที
- การเปลี่ยนชิ้นส่วนที่เกี่ยวข้องกับเบรกและล้อทั้งหมด รวมถึงยาง ควรให้ผู้จำหน่ายยามาฮ่าที่มีความรู้ความชำนาญเป็นผู้ดำเนินการ
- ขับขี่รถจักรยานยนต์ด้วยความเร็วปานกลางหลังจากเปลี่ยนยางใหม่ๆ เนื่องจากต้องรอให้หน้ายางเข้าที่ (broken in) ก่อนจึงจะใช้ยางได้เต็มประสิทธิภาพ

ข้อมูลเกี่ยวกับยาง

รถจักรยานยนต์รุ่นนี้ใช้ยางแบบไม่มียางในและใช้วาล์วลมยาง
ยางมีการเสื่อมสภาพตามอายุ แม้ว่าจะไม่ได้ใช้งานหรือใช้ในบางโอกาส การแตกของดอกยางและแก้มยาง ซึ่งบางครั้งมีการเสีรูปร่างของโครงยางร่วมด้วย เป็นสิ่งที่บ่งถึงการเสื่อมสภาพตามอายุ จึงควรตรวจสอบอายุของยางที่เก่าเก็บโดยผู้เชี่ยวชาญ เพื่อให้แน่ใจว่ายางมีความเหมาะสมที่จะใช้ต่อไป



คำเตือน

ยางหน้าและยางหลังของรถจักรยานยนต์ควรเป็นยางยี่ห้อและรูปแบบเดียวกัน มิฉะนั้นสมรรถนะในการบังคับรถอาจลดลง ซึ่งสามารถนำไปสู่การเกิดอุบัติเหตุได้

หลังการทดสอบอย่างละเอียด รายละเอียดต่อไปนี้เป็นที่นั้นที่ได้รับการยอมรับว่าสามารถใช้กับรถจักรยานยนต์ยามาฮ่ารุ่นนี้ได้

ยางหน้า:

ขนาด:

120/70-15 M/C 56P

ผู้ผลิต/รุ่น:

DUNLOP/SCOOTSMART

ยางหลัง:

ขนาด:

140/70-14 M/C 62P

ผู้ผลิต/รุ่น:

DUNLOP/SCOOTSMART

ล้อแม็ก

เพื่อให้รถจักรยานยนต์ของคุณมีสมรรถนะในการขับขี่สูง มีความทนทานและปลอดภัย คุณควรคำนึงถึงจุดที่สำคัญเกี่ยวกับล้อรถดังต่อไปนี้

- ควรตรวจสอบรอยแตก ความโค้งงอ การบิดงอหรือความเสียหายอื่นๆ ของวงล้อก่อนขับขี่ทุกครั้ง หากพบความเสียหายใดๆ ให้นำรถจักรยานยนต์เข้ารับการเปลี่ยนล้อโดยผู้จำหน่ายยามาฮ่า อย่าพยายามซ่อมแซมล้อรถด้วยตนเอง แม้จะเป็นการซ่อมแซมเล็กๆ น้อยๆ ก็ตาม ล้อรถที่มีการเสีรูปร่างหรือรอยแตกจะต้องเปลี่ยนใหม่
- ควรตั้งศูนย์ล้อทุกครั้งที่เปลี่ยนล้อหรือยางล้อที่ไม่ได้ศูนย์อย่างทำให้สมรรถนะแย่งลง การบังคับควบคุมลดลง และอายุของยางสั้นลง

การตรวจสอบระยะฟรีคันเบรคหน้าและหลัง

UAU50861

หน้า



1. ไม่มีระยะฟรีคันเบรคหน้า

หลัง



1. ไม่มีระยะฟรีคันเบรคหน้า

ไม่ควรมีระยะฟรีที่ปลายคันเบรค หากมีระยะฟรีโปรดให้ผู้จำหน่ายยามาำตรวจสอบระบบเบรค

UWA14212



คำเตือน

คันเบรคหน้าที่อ่อนหรือหย่อนอาจแสดงว่ามีอากาศเข้าไปในระบบไฮดรอลิก จึงควรให้ผู้จำหน่ายยามาำทำการไล่ลม (ไล่ฟองอากาศ) ออกจากระบบไฮดรอลิกก่อนใช้งานรถจักรยานยนต์ เนื่องจากฟองอากาศที่อยู่ในระบบไฮดรอลิกจะทำให้สมรรถนะในการเบรคลดลง ซึ่งอาจส่งผลให้สูญเสียการควบคุมและก่อให้เกิดอุบัติเหตุ

การตรวจสอบผ้าเบรคหน้าและผ้าเบรคหลัง

UAU22312

เบรคหน้า

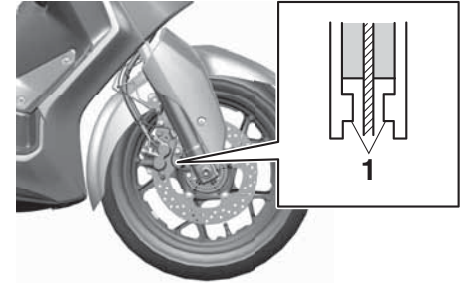

1. เข็มบอกพิกัดความลึกของผ้าเบรค

เบรคหลัง

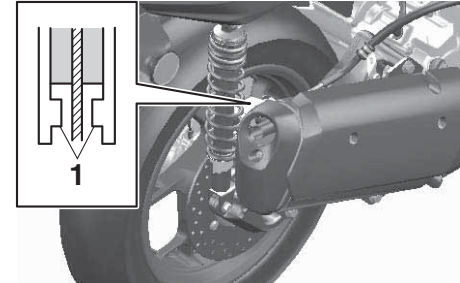

1. เข็มบอกพิกัดความลึกของผ้าเบรค

การบำรุงรักษาและการปรับตั้งตามระยะ

ต้องตรวจสอบความสึกของผ้าเบรคหน้าและผ้าเบรคหลังตามระยะที่กำหนดในตารางการบำรุงรักษาและการหล่อลื่นตามระยะ ผ้าเบรคแต่ละอันจะมีเข็มบอกพิคัดความสึกของผ้าเบรค เพื่อให้ผู้ใช้สามารถตรวจสอบความสึกของผ้าเบรคได้โดยไม่ต้องถอดแยกชิ้นส่วนของเบรค ในการตรวจสอบความสึกของผ้าเบรค ให้ตรวจสอบตำแหน่งของเข็มบอกพิคัดความสึกขณะใช้เบรค หากผ้าเบรคสึกจนเห็นเข็มบอกพิคัดความสึกเกือบถึงดิสก์เบรค ควรให้ช่างผู้จำหน่ายยามาอ่าเปลี่ยนผ้าเบรคใหม่ทั้งหมด

การตรวจสอบระดับน้ำมันเบรค

UAU60682

ก่อนขับขี่ ให้ตรวจสอบว่าน้ำมันเบรคอยู่เหนือขีดบอกระดับต่ำสุด

ข้อแนะนำ

ควรแน่ใจว่ากระปุกน้ำมันเบรคอยู่ในระดับราบกับพื้นขณะตรวจสอบระดับน้ำมัน

เบรคหน้า



1. ขีดบอกระดับต่ำสุด

เบรคหลัง

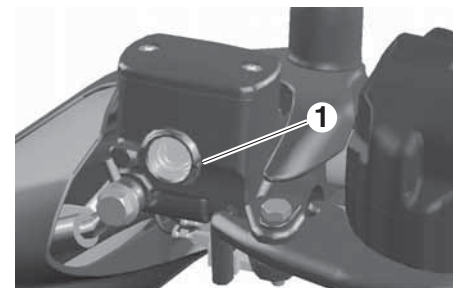

1. ขีดบอกระดับต่ำสุด

น้ำมันเบรคที่กำหนด:

น้ำมันเบรคของแท้ยามาอ่า (DOT 4)

UWA15991

⚠ คำเตือน

การบำรุงรักษาอย่างไม่ถูกต้องอาจทำให้สูญเสียความสามารถในการเบรค ปฏิบัติตามข้อควรระวังต่อไปนี้:

- น้ำมันเบรคที่ไม่เพียงพอมักทำให้อากาศเข้าไปในระบบเบรค ส่งผลให้ประสิทธิภาพในการเบรคลดลง
- ทำความสะอาดฝาปิดช่องเติมก่อนเปิดออก ใช้เฉพาะน้ำมันเบรค DOT 4 จากบรรจุกู้ภัณฑ์ที่เชื่อถือได้เท่านั้น

- ใช้น้ำมันเบรคที่กำหนดไว้เท่านั้น มิฉะนั้นอาจทำให้ซีลยางเสื่อมสภาพ เป็นเหตุให้เกิดการรั่วซึม
- เติมน้ำมันเบรคชนิดเดียวกันเสมอ การเติมน้ำมันเบรคชนิดอื่นที่ไม่ใช่ DOT 4 อาจส่งผลให้เกิดปฏิกิริยาทางเคมีที่เป็นอันตราย
- ระวังไม่ให้น้ำเข้าไปในกระปุกน้ำมันเบรค ขณะเติมน้ำมันเบรค น้ำจะทำให้จุดเดือดของน้ำมันเบรคต่ำลงเป็นอย่างมาก และอาจทำให้เกิดแรงดันฟองอากาศในระบบเบรค

UCA17641

ข้อควรระวัง

น้ำมันเบรคอาจทำให้พื้นผิวสีหรือชิ้นส่วนพลาสติกเสียหายได้ จึงต้องทำความสะอาดน้ำมันเบรคที่หกทันทีทุกครั้ง

เมื่อผ้าเบรคมีความสึก เป็นเรื่องปกติที่ระดับของน้ำมันเบรคจะค่อยๆ ลดลง ระดับน้ำมันเบรคที่ต่ำอาจแสดงถึงความสึกของผ้าเบรคและ/หรือการรั่วของระบบเบรค จึงต้องแน่ใจว่าได้ตรวจสอบความสึกของผ้าเบรคและการรั่วของระบบเบรค หากระดับน้ำมันเบรคลดลงกะทันหัน ควรให้ผู้จำหน่ายยามาฮ่าตรวจสอบหาสาเหตุก่อนขับขี้อ

UAU22734

การเปลี่ยนถ่ายน้ำมันเบรค

ให้ผู้จำหน่ายยามาฮ่าเปลี่ยนถ่ายน้ำมันเบรคทุก 2 ปี นอกจากนี้ ควรเปลี่ยนซีลของแม่ปั๊มเบรคตัวบนและแม่ปั๊มเบรคตัวล่าง รวมทั้งท่อน้ำมันเบรคตามระยะที่ระดับด้านล่าง หรือเร็วกว่านั้นหากมีการชำรุดหรือรั่วซึม

- ซีลเบรค: ทุก 2 ปี
- ท่อน้ำมันเบรค: ทุก 4 ปี

การตรวจสอบสายพานวี

นำรถจักรยานยนต์ของคุณ ไปให้ผู้จำหน่ายยามาฮ่า ตรวจสอบและเปลี่ยนสายพานวีตามตารางการบำรุงรักษาและการหล่อลื่นตามระยะ

การบำรุงรักษาและการปรับตั้งตามระยะ

UAU23098

การตรวจสอบและการหล่อลื่นสายควบคุมต่างๆ

ก่อนการขับขี่ทุกครั้ง ควรตรวจสอบการทำงานของสายควบคุมทั้งหมดและสภาพของสาย และหล่อลื่นสายและปลายสายตามความจำเป็น หากสายชำรุดหรือขยับได้ไม่ราบรื่น ให้ผู้จำหน่ายยามาฮ่าทำการตรวจสอบหรือเปลี่ยนใหม่ **คำเตือน!** ความเสียหายที่ผิวหนังนอกของสายควบคุมต่างๆ อาจทำให้เกิดสนิมภายในสายและทำให้สายขยับได้ยาก จึงควรเปลี่ยนสายใหม่โดยเร็วที่สุดเพื่อป้องกันไม่ให้เกิดสถานะที่ไม่ปลอดภัย [UWA10712]

สารหล่อลื่นที่แนะนำ:

- น้ำมันหล่อลื่นสายควบคุมของยามาฮ่าหรือ
- น้ำมันหล่อลื่นที่เหมาะสม

UAU49921

การตรวจสอบและการหล่อลื่นปลอกคันเร่งและสายคันเร่ง

ควรตรวจสอบการทำงานของปลอกคันเร่งทุกครั้ง ก่อนขับขี่ นอกจากนี้ ควรให้ผู้จำหน่ายยามาฮ่าทำการหล่อลื่นสายคันเร่งตามที่กำหนดในตารางการบำรุงรักษาตามระยะ

UAU23173

การหล่อลื่นคันเบรคหน้าและคันเบรคหลัง

คันเบรคหน้า

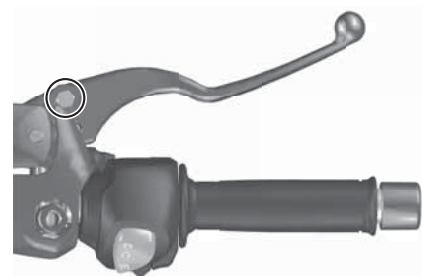

คันเบรคหลัง



ต้องหล่อลื่นเคี้ยวต่างๆ ของคันเบรคหน้าและคันเบรคหลังตามที่กำหนดในตารางการบำรุงรักษาและการหล่อลื่นตามระยะ

สารหล่อลื่นที่แนะนำ:

จาระบีซิลิโคน

การตรวจสอบและการหล่อลื่นขาตั้งกลางและขาตั้งข้าง

UAU23215

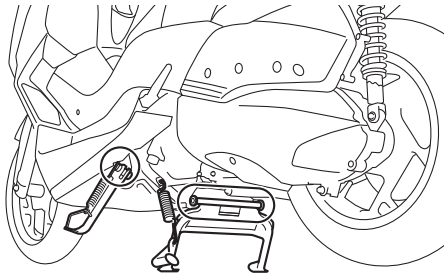

ก่อนการขับขี่ทุกครั้ง ควรตรวจสอบว่าขาตั้งกลางและขาตั้งข้างมีการเคลื่อนตัวขณะใช้งานฝืดหรือไม่ และหล่อลื่นที่จุดหมุนตามความจำเป็น

UWA10742



คำเตือน

หากขาตั้งกลางหรือขาตั้งข้างยกขึ้นลงได้ไม่ราบรื่น ควรนำรถเข้ารับการตรวจสอบหรือซ่อมที่ผู้จำหน่ายยามาฮ่า มิฉะนั้นขาตั้งกลางหรือขาตั้งข้างอาจสัมผัสกับพื้นและทำให้ผู้ขับขี่เสียสมาธิ ส่งผลให้สูญเสียการควบคุมได้

สารหล่อลื่นที่แนะนำ:

จาระบีลิเธียม

การตรวจสอบโช้คอัพหน้า

UAU23273

ต้องตรวจสอบสภาพและการทำงานของโช้คอัพหน้าดังต่อไปนี้ตามที่กำหนดไว้ในตารางการบำรุงรักษา และการหล่อลื่นตามระยะ

การตรวจสอบสภาพ

ตรวจสอบกระบอกโช้คตัวในว่ามีรอยขีดข่วน ความเสียหาย หรือการรั่วของน้ำมันหรือไม่

การตรวจสอบการทำงาน

- ตั้งรถจักรยานยนต์บนพื้นราบและให้อยู่ในตำแหน่งตั้งตรง คำเตือน! เพื่อหลีกเลี่ยงการบาดเจ็บ ให้หนูนรองรถให้มั่นคงเพื่อป้องกันอันตรายจากการที่รถล้ม (UWA10752)
- ขณะที่บีบคันเบรกหน้า ให้กดแฮนด์บังคับลงแรงๆ หลายๆ ครั้งเพื่อตรวจสอบว่าโช้คอัพหน้ายุบตัวและคืนตัวได้อย่างนุ่มนวลหรือไม่

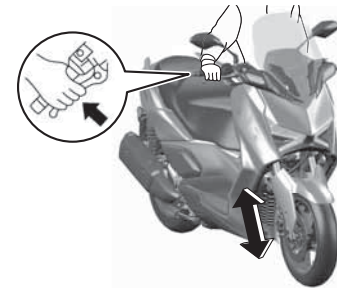

UCA10591

ข้อควรระวัง

หากโช้คอัพหน้าชำรุดหรือทำงานไม่ราบรื่น ให้นำรถจักรยานยนต์ไปให้ผู้จำหน่ายยามาฮ่าตรวจสอบหรือซ่อม

การตรวจสอบชุดบังคับเลี้ยว

ลูกปืนคอรถที่สึกหรือหลวมอาจก่อให้เกิดอันตรายได้ จึงต้องตรวจสอบการทำงานของชุดบังคับเลี้ยว ดังต่อไปนี้ตามที่กำหนดในตารางการบำรุงรักษา และการหล่อลื่นตามระยะ

1. ตั้งรถจักรยานยนต์ไว้บนขาตั้งกลาง ค้ำเตือน! เพื่อหลีกเลี่ยงการบาดเจ็บ ให้หมุนรองรถ ให้มั่นคงเพื่อป้องกันอันตรายจากการที่รถล้ม

[UWA10752]

2. จับส่วนล่างของแกน โช้คอัพหน้าและพยายามโยกไปมา หากแกนโช้คอัพหน้ามีระยะฟรี ให้นำรถจักรยานยนต์ไปให้ผู้จำหน่ายยามาฮา ตรวจสอบและแก้ไขชุดบังคับเลี้ยว

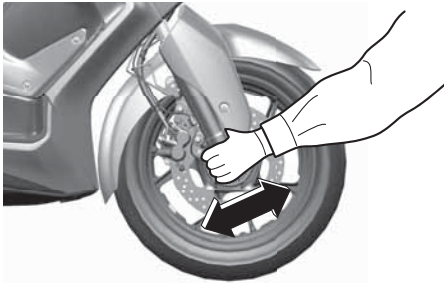

การตรวจสอบลูกปืนล้อ



ต้องทำการตรวจสอบลูกปืนล้อหน้าและล้อหลังตามที่กำหนดในตารางการบำรุงรักษาและการหล่อลื่นตามระยะ หากมีระยะคลอนที่คุมล้อหรือหากล้อหมุนได้ไม่ราบรื่น ควรนำรถเข้าตรวจสอบลูกปืนล้อที่ผู้จำหน่ายยามาฮา

แบตเตอรี่

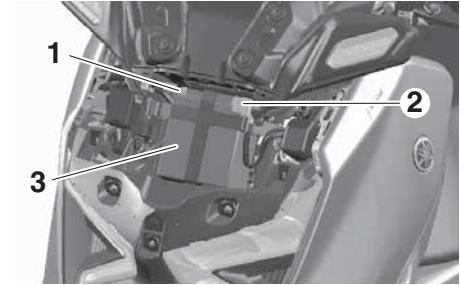

1. สายแบตเตอรี่ขั้วบวก (สีดำ)
2. สายแบตเตอรี่ขั้วบวก (สีแดง)
3. แบตเตอรี่

แบตเตอรี่ติดตั้งอยู่ด้านหลังฝาครอบ A (ดูหน้า 9-9)

ข้อแนะนำ

การเข้าถึงแบตเตอรี่ ให้ถอดหน้ากากบังลมออกด้วย (ดูหน้า 6-30)

รถจักรยานยนต์รุ่นนี้ติดตั้งแบตเตอรี่ชนิด VRLA (Valve Regulated Lead Acid) ซึ่งไม่จำเป็นต้องตรวจสอบระดับน้ำยาอิเล็กโทรไลต์หรือเติมน้ำกลั่น อย่างไรก็ตาม ต้องตรวจสอบการเชื่อมต่อสายแบตเตอรี่ และปรับให้แน่นตามความจำเป็น

UWA10761



คำเตือน

- น้ำยาอิเล็กโทรไลต์นั้นมีความเป็นอันตรายเนื่องจากประกอบด้วยกรดซัลฟูริกซึ่งสามารถไหม้ผิวหนังอย่างรุนแรงได้ จึงควรหลีกเลี่ยงไม่ให้ผิวหนัง ดวงตา หรือเสื้อผ้าสัมผัสถูกน้ำยา และปกป้องดวงตาทุกครั้งเมื่อต้องทำงานใกล้กับแบตเตอรี่ ในกรณีที่สัมผัสผิวหนังร่างกายให้ปฐมพยาบาลด้วยวิธีการต่อไปนี้
 - ภายนอก: ล้างด้วยน้ำเปล่าปริมาณมาก
 - ภายใน: ดื่มน้ำหรือนมปริมาณมากและรีบพบแพทย์ทันที
 - ดวงตา: ล้างด้วยน้ำเปล่าเป็นเวลา 15 นาทีและไปพบแพทย์ทันที
- กระบวนการทำงานของแบตเตอรี่ก่อให้เกิดแก๊สไฮโดรเจนที่ง่ายต่อการระเบิด ดังนั้นควรหลีกเลี่ยงอย่าให้เกิดประกายไฟ เปลวไฟ สุนัขหรือ ฯลฯ ใกล้กับแบตเตอรี่ และควรชาร์จแบตเตอรี่ในที่ที่มีอากาศถ่ายเทเพียงพอ
- เก็บแบตเตอรี่ให้พ้นมือเด็ก

การชาร์จแบตเตอรี่

ให้ผู้จำหน่ายยามอเตอร์ชาร์จแบตเตอรี่ทันทีหากแบตเตอรี่มีการคายประจุไฟออก โปรดทราบว่าแบตเตอรี่มีแนวโน้มที่จะคายประจุไฟได้เร็วขึ้นหากติดตั้งอุปกรณ์อิเล็กทรอนิกส์เสริมให้กับรถจักรยานยนต์

UCA16522

ข้อควรระวัง

สำหรับการชาร์จแบตเตอรี่ชนิด VRLA (Valve Regulated Lead Acid) ต้องใช้เครื่องชาร์จแบตเตอรี่ (แรงดันไฟฟ้คงที่) แบบพิเศษ การใช้เครื่องชาร์จแบตเตอรี่ทั่วไปจะทำให้แบตเตอรี่เสียหาย

การเก็บแบตเตอรี่

1. หากจะไม่มีมีการใช้รถนานกว่าหนึ่งเดือน ให้ถอดแบตเตอรี่ออกจากตัวรถชาร์จไฟให้เต็มและนำไปเก็บในที่เย็นและแห้ง **ข้อควรระวัง:** ในการถอดแบตเตอรี่ ดูให้แน่ใจว่าได้ปิดสวิตช์กุญแจแล้ว จากนั้นถอดสายขั้วลบของแบตเตอรี่ก่อน แล้วจึงถอดสายขั้วบวก [UCA16304]
2. หากต้องการเก็บแบตเตอรี่ไว้ยาวนานกว่าสองเดือน ให้ตรวจสอบอย่างน้อยเดือนละครั้งและชาร์จให้เต็มตามความจำเป็น

3. ชาร์จไฟให้เต็มก่อนนำไปติดตั้งเข้ากับรถ **ข้อควรระวัง:** ในการติดตั้งแบตเตอรี่ ดูให้แน่ใจว่าได้ปิดสวิตช์กุญแจแล้ว จากนั้นเชื่อมต่อสายขั้วบวกของแบตเตอรี่ก่อน แล้วจึงเชื่อมต่อสายขั้วลบ [UCA16842]
4. หลังการติดตั้ง ดูให้แน่ใจว่าได้ต่อขั้วแบตเตอรี่อย่างถูกต้อง

UCA16531

ข้อควรระวัง

รักษาแบตเตอรี่ให้มีประจุเต็มอยู่เสมอ การเก็บแบตเตอรี่ที่คายประจุไฟออกหมดอาจทำให้แบตเตอรี่ชำรุดเสียหายโดยถาวร

การบำรุงรักษาและการปรับตั้งตามระยะ

UAUN4020

การเปลี่ยนฟิวส์

ฟิวส์หลักและกล่องฟิวส์ต่างๆ ซึ่งมีฟิวส์สำหรับแต่ละวงจรติดตั้งอยู่ที่ฝาครอบ A (ดูหน้า 9-9)

ข้อแนะนำ

การเข้าถึงฟิวส์หลัก ให้ถอดฝาครอบบริเลย์สตาร์ทเตอร์ออกดังภาพ

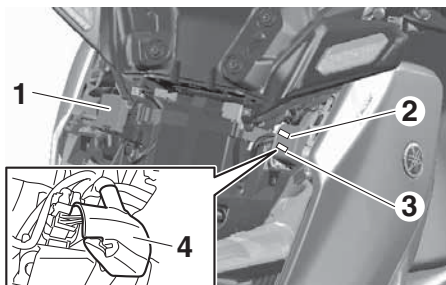

1. กล่องฟิวส์
2. ฟิวส์หลัก
3. ฟิวส์หลักสำรอง
4. ฝาครอบบริเลย์สตาร์ทเตอร์

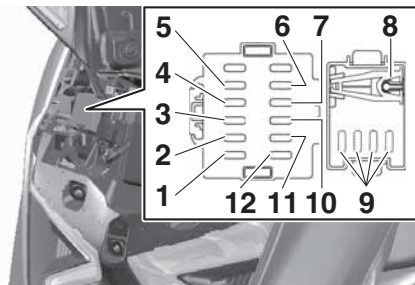

1. ฟิวส์มอเตอร์ ABS
2. ฟิวส์โซลินอยด์ ABS
3. ฟิวส์ระบบไฟสัญญาณ 2
4. ฟิวส์หัวต่อเสริมกระแสไฟตรง
5. ฟิวส์จุดระเบิด 2
6. ฟิวส์ตัวทำความร้อนที่ปลอกคันเร่ง
7. ฟิวส์ระบบไฟสัญญาณ 1
8. ฟิวส์ชุดควบคุม ABS
9. ฟิวส์อะไหล่
10. ฟิวส์จุดระเบิด 1
11. ฟิวส์มอเตอร์พัดลมหม้อน้ำ
12. ฟิวส์สำรอง

หากฟิวส์ขาด ให้เปลี่ยนใหม่ตามขั้นตอนต่อไปนี้

1. บิดสวิตช์กุญแจเปิด และปิดวงจรไฟฟ้าเพื่อตรวจสอบ
2. ถอดฟิวส์ที่ขาดออก แล้วเปลี่ยนใหม่โดยใช้ฟิวส์ซึ่งมีขนาดแอมป์ตามที่กำหนด

คำเตือน! ห้ามใช้ฟิวส์ที่มีกำลังไฟสูงกว่าที่กำหนด เนื่องจากจะทำให้ระบบไฟฟ้าเกิดความเสียหายเป็นอย่างมากและอาจทำให้ไฟไหม้

[UWA15132]

ฟิวส์ที่กำหนด:

- ฟิวส์หลัก:
20.0 A
- ฟิวส์หัวต่อเสริมกระแสไฟตรง:
2.0 A
- ฟิวส์ระบบไฟสัญญาณ 1:
7.5 A
- ฟิวส์มอเตอร์พัดลมหม้อน้ำ:
7.5 A
- ฟิวส์สำรอง:
7.5 A
- ฟิวส์จุดระเบิด 1:
7.5 A
- ฟิวส์ชุดควบคุม ABS:
7.5 A
- ฟิวส์มอเตอร์ ABS:
30.0 A
- ฟิวส์โซลินอยด์ ABS:
15.0 A
- ฟิวส์จุดระเบิด 2:
7.5 A

3. เปิดสวิตช์กุญแจ และเปิดวงจรไฟฟ้าที่มีปัญหา เพื่อตรวจสอบว่าอุปกรณ์ทำงานหรือไม่
4. หากพิวส์ขาดอีกในทันที ควรให้ผู้จำหน่าย ยามาฮ่าตรวจสอบระบบไฟฟ้า

UCA27210

ข้อควรระวัง

อย่าจับชี้ขณะฝาครอบกล่องพิวส์ถูกถอดออก

UAUN2261

ไฟของรถจักรยานยนต์

รถจักรยานยนต์รุ่นนี้ติดตั้งไฟ LED สำหรับไฟหน้า, ไฟหรี่ และไฟเบรก/ไฟท้าย หากไฟไม่สว่าง ให้ตรวจสอบพิวส์ จากนั้นให้ผู้จำหน่ายยามาฮ่า ตรวจสอบรถจักรยานยนต์

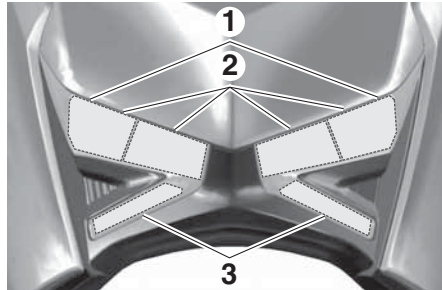

1. ไฟหน้า (ไฟต่ำ)
2. ไฟหน้า (ไฟสูง)
3. ไฟหรี่

UCA16581

ข้อควรระวัง

อย่าคิดฟิล์มสีหรือสติ๊กเกอร์ที่เลนส์ไฟหน้า

UAU39881

ไฟเลี้ยวด้านหน้า

ถ้าไฟเลี้ยวด้านหน้าไม่สว่าง ให้ผู้จำหน่ายยามาฮ่า ตรวจสอบวงจรไฟฟ้าหรือเปลี่ยนหลอดไฟใหม่

หลอดไฟเลี้ยวหลัง

ถ้าไฟเลี้ยวด้านหลังไม่สว่าง ให้ผู้จำหน่ายยามาส่งตรวจสอบวงจรไฟฟ้าหรือเปลี่ยนหลอดไฟใหม่

การเปลี่ยนหลอดไฟของไฟส่องป้ายทะเบียน

1. ถอดชุดไฟส่องป้ายทะเบียนโดยการถอดโบลท์และเฟลท จากนั้นถอดขั้วหลอดไฟของไฟส่องป้ายทะเบียน (พร้อมกับหลอดไฟ) โดยการดึงออกมา

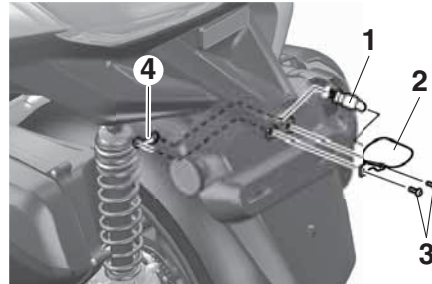

1. ขั้วหลอดไฟของไฟส่องป้ายทะเบียน
2. ชุดไฟส่องป้ายทะเบียน
3. โบลท์
4. เฟลท

2. ถอดหลอดไฟที่ขาดออกโดยการดึงออกมา

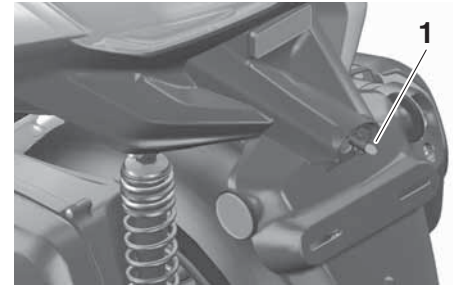

1. หลอดไฟของไฟส่องป้ายทะเบียน
3. ใส่หลอดไฟใหม่เข้าไปในขั้ว
4. ติดตั้งขั้วหลอด (พร้อมกับหลอดไฟ) โดยการกดเข้าไป จากนั้นติดตั้งชุดไฟส่องป้ายทะเบียน โดยการติดตั้งเฟลทและโบลท์

การแก้ไขปัญหา

UUA60701

แม้ว่ารถจักรยานยนต์ยามาฮ่าจะได้รับการตรวจสอบอย่างละเอียดก่อนที่จะส่งออกจากโรงงาน แต่ก็อาจเกิดปัญหาในระหว่างการทำงานได้ ไม่ว่าจะเป็นปัญหาในระบบน้ำมันเชื้อเพลิง ระบบกำลังอัด หรือระบบจุดระเบิด เป็นต้น ซึ่งอาจส่งผลให้สตาร์ทเครื่องได้ยากและอาจทำให้สูญเสียกำลัง ตารางการแก้ไขปัญหาคือไปนี้แสดงขั้นตอนที่ง่ายและรวดเร็วในการตรวจสอบระบบที่สำคัญเหล่านี้ด้วยตัวเอง อย่างไรก็ตาม หากรถจักรยานยนต์ของคุณจำเป็นต้องได้รับการซ่อมแซมใดๆ ควรให้ผู้จำหน่ายยามาฮ่าเป็นผู้ดำเนินการ เนื่องจากมีช่างที่มีทักษะประสบการณ์ความรู้ และเครื่องมือที่จำเป็น ในการซ่อมรถจักรยานยนต์อย่างถูกต้อง เมื่อต้องการเปลี่ยนอะไหล่ ก็ควรเลือกใช้อะไหล่แท้ของยามาฮ่าเท่านั้น อะไหล่เลียนแบบอาจมองดูเหมือนอะไหล่ยามาฮ่า แต่มักจะมีคุณภาพน้อยกว่าอายุการใช้งานที่สั้นกว่า และอาจส่งผลให้ต้องทำการซ่อมบำรุงที่มีค่าใช้จ่ายสูง

UWA15142



คำเตือน

ขณะตรวจสอบระบบน้ำมันเชื้อเพลิง ห้ามสูบบุหรี่ และดูให้แน่ใจว่าไม่มีเปลวไฟหรือประกายไฟในบริเวณนั้น รวมทั้งไฟแสดงการทำงานของเครื่องทำ

น้ำร้อนหรือเตาไฟ น้ำมันเบนซินหรือไอน้ำมันเบนซินสามารถจุดติดหรือระเบิดได้ ส่งผลให้เกิดการบาดเจ็บสาหัสหรือทำให้ทรัพย์สินเสียหาย

UUA76551

การแก้ไขปัญหาระบบกุญแจอัจฉริยะ

โปรดตรวจสอบรายการต่อไปนี้อย่างละเอียดเมื่อระบบกุญแจอัจฉริยะไม่ทำงาน

- กุญแจอัจฉริยะเปิดอยู่หรือไม่? (ดูหน้า 4-4)
- แบตเตอรี่ของกุญแจอัจฉริยะหมดหรือไม่? (ดูหน้า 4-6)
- ใส่แบตเตอรี่กุญแจอัจฉริยะถูกต้องหรือไม่? (ดูหน้า 4-6)
- ใช้กุญแจอัจฉริยะในสถานที่ซึ่งมีคลื่นวิทยุแรงสูงหรือมีสัญญาณรบกวนทางแม่เหล็กไฟฟ้าอื่นอยู่หรือไม่? (ดูหน้า 4-1)
- คุณใช้กุญแจอัจฉริยะซึ่งได้ลงทะเบียนกับรถจักรยานยนต์แล้วหรือไม่?
- แบตเตอรี่ของรถจักรยานยนต์หมดหรือไม่? เมื่อแบตเตอรี่ของรถจักรยานยนต์หมด ระบบกุญแจอัจฉริยะจะไม่ทำงาน กรุณาชาร์จหรือเปลี่ยนแบตเตอรี่รถจักรยานยนต์ (ดูหน้า 9-28)

หากระบบกุญแจอัจฉริยะไม่ทำงานหลังจากตรวจสอบรายการข้างต้นแล้ว ให้ผู้จำหน่ายยามาฮ่าตรวจสอบระบบกุญแจอัจฉริยะ

ข้อแนะนำ

ดูโหมคดลูกเงินที่หน้า 9-36 สำหรับข้อมูลเกี่ยวกับการสตาร์ทเครื่องยนต์โดยไม่ใช่กุญแจอัจฉริยะ

ตารางการแก้ไขปัญหา

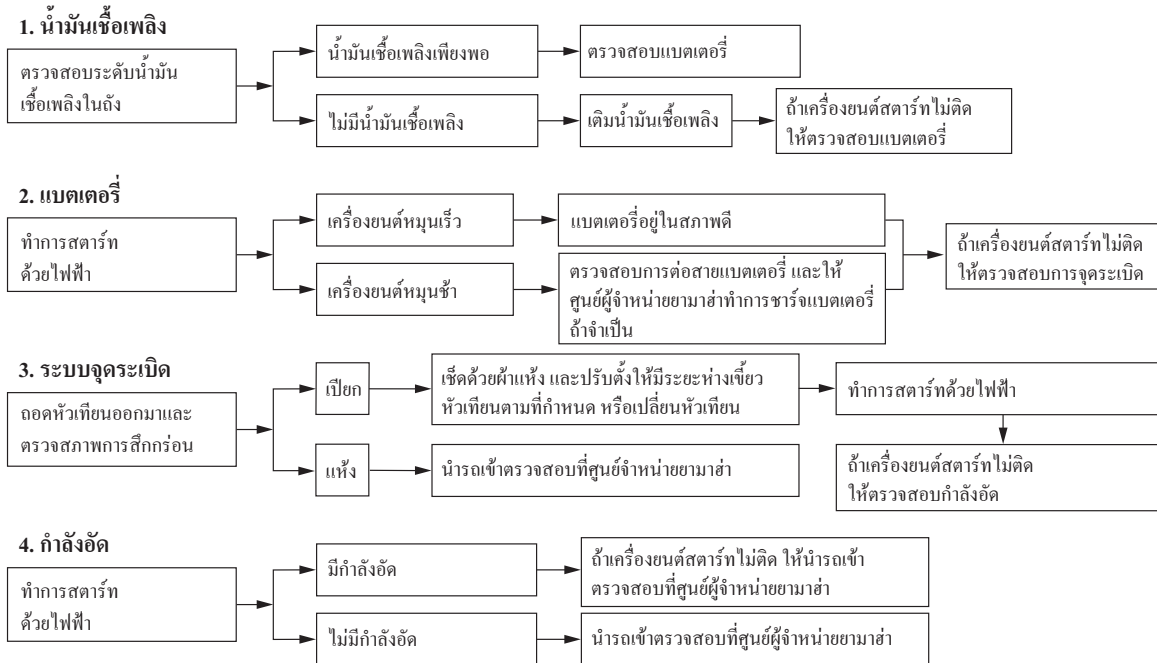

เครื่องยন্ত্রร้อนจัด

คำเตือน

- ห้ามเปิดฝापัดหม้อน้ำในขณะที่เครื่องยন্ত্রและหม้อน้ำยังร้อนอยู่ น้ำและไอน้ำที่ร้อนจัดอาจพุ่งออกมาด้วยแรงดันซึ่งสามารถทำให้เกิดการบาดเจ็บสาหัสได้ ให้รอจนกว่าเครื่องยন্ত্রจะเย็นลง
- วางเศษผ้าหยากร เช่น ผ้าขนหนู ไว้เหนือฝापัดหม้อน้ำ แล้วหมุนฝापัดซ้ำๆ ทวนเข็มนาฬิกาเพื่อคลายแรงดันที่เหลืออยู่ออกมา เมื่อเสียงเดือดหยุดลง ให้กดฝापัดลงพร้อมกับหมุนทวนเข็มนาฬิกา จากนั้นถอดฝापัดออก

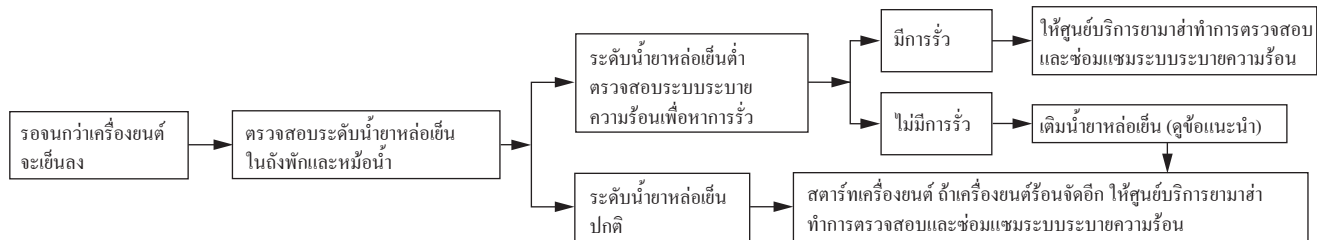

ข้อแนะนำ

หากไม่มีน้ำยาหล่อเย็น สามารถใช้น้ำประปาแทนได้ชั่วคราว แต่ต้องเปลี่ยนกลับไปเป็นน้ำยาหล่อเย็นที่แนะนำโดยเร็วที่สุด

การบำรุงรักษาและการปรับตั้งตามระยะ

UAU76561

โหมคดลูกเงิน

เมื่อคุณเจอแจ้งริยะสูญหายหรือเสียหาย หรือแบตเตอรี่คายประจุไฟออกหมด รถจักรยานยนต์ยังคงสามารถเปิดการทำงานและสตาร์ทเครื่องยนต์ได้ โดยคุณต้องรู้หมายเลขรหัสระบบกุญแจอัจฉริยะ

การใช้โหมคดลูกเงินในการใช้งานรถจักรยานยนต์

1. จอดรถในที่ปลอดภัยและปิดสวิทช์กุญแจไปที่ "OFF"
2. กดปุ่มสวิทช์กุญแจเป็นเวลา 5 วินาทีจนกระทั่งไฟแสดงการทำงานของระบบกุญแจอัจฉริยะกะพริบหนึ่งครั้ง จากนั้นจึงปล่อยปุ่ม ทำซ้ำอีกสองครั้ง ไฟแสดงการทำงานของระบบกุญแจอัจฉริยะจะสว่างขึ้นสามวินาทีเพื่อแสดงการเปลี่ยนสถานะเป็น โหมคดลูกเงิน



1

1. ไฟแสดงการทำงานของระบบกุญแจอัจฉริยะ “”
3. หลังจากไฟแสดงการทำงานของระบบกุญแจอัจฉริยะดับลง ให้ป้อนหมายเลขรหัสดังนี้

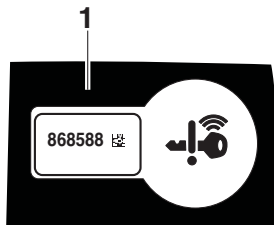

1

1. ป้ายแสดงหมายเลขรหัส
4. การป้อนหมายเลขรหัสทำได้โดยการนับจำนวนการกะพริบของไฟแสดงการทำงานของระบบกุญแจอัจฉริยะ

ตัวอย่างเช่น หากหมายเลขรหัสคือ 123456:

กดปุ่มค้างไว้



ไฟแสดงการทำงานของระบบกุญแจอัจฉริยะจะเริ่มกะพริบ



ปล่อยปุ่มหลังจากไฟแสดงการทำงานของระบบกุญแจอัจฉริยะกะพริบหนึ่งครั้ง



เลขตัวแรกของหมายเลขรหัสจะถูกตั้งเป็น “1”



กดปุ่มค้างไว้อีกครั้ง



ปล่อยปุ่มหลังจากไฟแสดงการทำงานระบบ
กุญแจอัจฉริยะจะพริบสองครั้ง



ตัวเลขตัวที่สองจะถูกตั้งเป็น “2”



ทำซ้ำขั้นตอนการทำงานด้านบนจนกระทั่ง
ได้ตั้งค่าตัวเลขทั้งหมดของหมายเลขรหัสแล้ว
ไฟแสดงการทำงานระบบกุญแจอัจฉริยะ
จะกะพริบเป็นเวลา 10 วินาทีหากได้ป้อน
หมายเลขรหัสที่ถูกต้องแล้ว

ข้อแนะนำ

ในสถานการณ์ต่อไปนี้ โหมดฉุกเฉินจะยุติลง และ
ไฟแสดงการทำงานระบบกุญแจอัจฉริยะจะกะพริบ
อย่างรวดเร็วเป็นเวลา 3 วินาที ในกรณีนี้ ให้เริ่มใหม่
อีกครั้งจากขั้นตอนที่ 2

- เมื่อไม่มีการทำงานของปุ่มเป็นเวลา 10 วินาที
ในระหว่างขั้นตอนการป้อนหมายเลขรหัส
- เมื่อปล่อยให้ไฟแสดงการทำงานระบบกุญแจ
อัจฉริยะกะพริบเก้าครั้งขึ้นไป
- ป้อนหมายเลขรหัสไม่ถูกต้อง

5. ขณะที่ไฟแสดงการทำงานระบบกุญแจอัจฉริยะ
สว่างอยู่ กดปุ่มอีกครั้งเพื่อเสร็จสิ้นการเข้าสู่
โหมดฉุกเฉิน ไฟแสดงการทำงานระบบกุญแจ
อัจฉริยะจะดับลง และจะกลับมาสว่างอีก
ประมาณ 4 วินาที
6. ขณะที่ไฟแสดงการทำงานระบบกุญแจอัจฉริยะ
สว่าง บิดสวิตช์กุญแจไปที่ “ON” ในตอนนี้
สามารถใช้รถจักรยานยนต์ได้ตามปกติ

การทำความสะอาดและการเก็บรักษาเครื่องยนต์

ข้อควรระวังเกี่ยวกับสีแบบพิวด้าน

UAU37834

UAU84991

ข้อควรระวัง

UCA15193

รถบางรุ่นมีชิ้นส่วนตกแต่งเป็นสีแบบพิวด้าน ต้องแน่ใจว่าได้สอบถามขอคำแนะนำจากผู้จำหน่าย ยามาฮ่าแล้วว่าต้องใช้ผลิตภัณฑ์ใดก่อนทำความสะอาด การใช้แปรง ผลิตภัณฑ์ขัดที่มีรุนแรง หรือสารประกอบทำความสะอาดในการทำความสะอาด ชิ้นส่วนเหล่านี้จะทำให้เกิดรอยขีดข่วนหรือทำให้พื้นผิวเสียหายได้ นอกจากนี้ไม่ควรใช้แว็กซ์เคลือบ ชิ้นส่วนที่ตกแต่งสีแบบพิวด้าน

การดูแลรักษา

การทำความสะอาดรถจักรยานยนต์อย่างทั่วถึงเป็นประจำไม่เพียงทำให้รูปลักษณ์ภายนอกของรถดูดีเท่านั้น แต่ยังช่วยปรับปรุงสมรรถนะทั่วไปให้ดีขึ้น และยืดอายุการใช้งานของส่วนประกอบต่างๆ ด้วย นอกจากนี้การล้าง การทำความสะอาด และการขัด ยังเป็นโอกาสที่คุณจะได้ตรวจสอบสภาพของรถ บ่อยครั้งขึ้นอีกด้วย ต้องแน่ใจว่าได้ล้างรถหลังจาก ขับขี่กลางฝนหรือใกล้กับทะเล เนื่องจากเกลือทะเล มีฤทธิ์กัดกร่อน โลหะ

ข้อแนะนำ

- ผลิตภัณฑ์สำหรับดูแลและบำรุงรักษาของแท้ของยามาฮ่าวางจำหน่ายในตลาดต่างๆ ทั่วโลก ภายใต้แบรนด์ YAMALUBE
- สำหรับคำแนะนำเพิ่มเติมเกี่ยวกับการทำความสะอาด กรุณาปรึกษาผู้จำหน่ายยามาฮ่า

UCA26280

ข้อควรระวัง

การทำความสะอาดอย่างไม่ถูกต้องอาจทำให้ความสวยงามและระบบกลไกของรถได้รับความเสียหาย ห้ามใช้:

- เครื่องฉีดน้ำแรงดันสูงหรือเครื่องทำความสะอาดแบบแรงดันไอน้ำ แรงดันน้ำที่มาก

เกินไปอาจทำให้หน้ารีวซึมและทำให้ถูกปืนล้อเบรก ซิลของเกียร์ และอุปกรณ์ไฟฟ้าเสื่อมสภาพได้ หลีกเลี่ยงการใช้ น้ำยาทำความสะอาดแรงดันสูง เช่น น้ำยาที่ใช้ในเครื่องล้างรถแบบหยอดหรือพรม

- เคมีภัณฑ์รุนแรง รวมถึงน้ำยาทำความสะอาด ล้อชนิดเป็นกรดแก่ โดยเฉพาะกับล้อซี่ลวดหรือล้อแม็ก
- เคมีภัณฑ์รุนแรง สารประกอบทำความสะอาดที่มีฤทธิ์กัดกร่อน หรือแว็กซ์บนชิ้นส่วนที่ตกแต่งสีแบบพิวด้าน แปรงขัดอาจขีดข่วน และทำให้สีแบบพิวด้านได้รับความเสียหาย ให้ใช้ฟองน้ำเนื้อนุ่มหรือผ้าขนหนูเท่านั้น
- ผ้าขนหนู ฟองน้ำ หรือแปรงขัดที่ปนเปื้อนผลิตภัณฑ์ทำความสะอาดที่มีฤทธิ์กัดกร่อน หรือเคมีภัณฑ์รุนแรง เช่น สารทำละลาย น้ำมันเบนซิน น้ำยาขัดสนิม น้ำมันเบรก หรือน้ำยาต้านการแข็งตัว เป็นต้น

ก่อนการล้างรถ

1. จอดรถในบริเวณที่ไม่ถูกแสงแดดโดยตรงและปล่อยให้รถเย็นลง ซึ่งจะช่วยให้หลีกเลี่ยงการเกิดคราบน้ำได้

- ตรวจสอบให้แน่ใจว่าติดตั้งฝาปิด ฝาครอบ ขั้วสายและขั้วต่อไฟฟ้าทั้งหมดแน่นดีแล้ว
- หุ้มปลายท่อไอเสียด้วยถุงพลาสติกและรัดยางให้แน่น
- วางผ้าขนหนูเปียกบนรอยเปื้อนที่ขจัดออกได้ยาก เช่น ซากแมลงหรือมูลนก ไว้ล่วงหน้าสองสามนาที
- ขจัดสิ่งสกปรกที่มาจากถนนและคราบน้ำมันด้วยสารจัดคราบมันคุณภาพสูงและแปรงพลาสติกหรือฟองน้ำ **ข้อควรระวัง:** ห้ามใช้สารจัดคราบมันบนบริเวณที่ต้องทำการหล่อลื่น เช่น ซีล ปะเก็น และแกนล้อ ทำตามคำแนะนำของผลิตภัณฑ์ [UCA26290]

การล้างรถ

- ฉีดน้ำล้างสารจัดคราบมันทุกชนิดที่ตัวรถออกด้วยสายยาง โดยใช้แรงดันที่เพียงพอสำหรับการล้างออกได้เท่านั้น หลีกเลี่ยงการฉีดน้ำโดยตรงเข้าไปในหม้อพักไอเสีย แผลงหน้าปัด ช่องอากาศเข้า หรือบริเวณภายในอื่นๆ เช่น ช่องเก็บของใต้เบาะนั่ง

- ล้างรถด้วยน้ำยาล้างรถคุณภาพสูงผสมน้ำเย็น และผ้าขนหนูหรือฟองน้ำสะอาดนุ่มนุ่ม ใช้แปรงสีฟันเก่าหรือแปรงพลาสติกในบริเวณที่เข้าถึงได้ยาก **ข้อควรระวัง:** หากรถผ่านการสัมผัสกับเกลือ ให้ใช้น้ำเย็น เพราะน้ำอุ่นจะทำให้คุณสมบัติในการกัดคร่อนของเกลือเพิ่มขึ้น [UCA26301]
- สำหรับรถรุ่นที่ติดตั้งหม้อน้ำกักบังลม: ทำความสะอาดหม้อน้ำกักบังลมด้วยผ้าขนหนูหรือฟองน้ำนุ่มชุบน้ำผสมน้ำยาทำความสะอาดที่มีค่า pH เป็นกลาง หากจำเป็น ให้ใช้น้ำยาทำความสะอาดหรือน้ำยาขัดหน้ากักบังลมคุณภาพสูงสำหรับรถจักรยานยนต์ **ข้อควรระวัง:** ห้ามใช้เคมีภัณฑ์รุนแรงใดๆ ในการทำความสะอาดหม้อน้ำกักบังลม นอกจากนี้ สารประกอบทำความสะอาดพลาสติกบางชนิดอาจทำให้หม้อน้ำกักบังลมเกิดรอยขีดข่วน ดังนั้นต้องแน่ใจว่าได้ทดสอบผลิตภัณฑ์ทำความสะอาดทุกชนิดก่อนใช้งานจริง [UCA26310]
- ล้างออกให้ทั่วถึงด้วยน้ำสะอาด ต้องแน่ใจว่าได้ขจัดสารทำความสะอาดที่ตกค้างออกทั้งหมด เพราะน้ำยาต่างๆ อาจเป็นอันตรายต่อชิ้นส่วนพลาสติกได้

หลังการล้างรถ

- เช็ดครดให้แห้งด้วยผ้าขนมาส์หรือผ้าขนหนูที่ซับน้ำได้ดี โดยเฉพาะผ้าไมโครไฟเบอร์
- สำหรับรถรุ่นที่ติดตั้งโช้ซับ: เช็ดโช้ซับให้แห้งแล้วหล่อลื่นเพื่อป้องกันสนิม
- ใช้สารขัดโครเมียมเพื่อขัดเงาชิ้นส่วนต่างๆ ที่เป็นโครเมียม อะลูมิเนียม และเหล็กสแตนเลส โดยทั่วไป คราบสีคล้ำที่เกิดจากความร้อนของระบบไอเสียที่เป็นเหล็กสแตนเลสก็สามารถขจัดออกได้
- ฉีดสเปรย์ป้องกันการกัดคร่อนบนชิ้นส่วนโลหะทั้งหมด รวมถึงพื้นผิวที่ชุบโครเมียม หรือนิกเกิล คำเตือน! ห้ามฉีดสเปรย์ซิลิโคนหรือน้ำมันบนเบาะนั่ง ปลอกแฮนด์ ยางพักเท้าหรือดอกยาง มิฉะนั้นชิ้นส่วนเหล่านี้จะฉีก ซึ่งอาจทำให้สูญเสียการควบคุมได้ ทำความสะอาดพื้นผิวของชิ้นส่วนเหล่านี้ให้ทั่วก่อนใช้รถจักรยานยนต์ [UWA20651]
- ดูแลชิ้นส่วนที่เป็นยาง ปรวนิล และพลาสติก ไม่เคลือบสีด้วยผลิตภัณฑ์ดูแลที่เหมาะสม
- เติมน้ำมันบริเวณที่เสียหายเล็กน้อยเนื่องจากเศษหิน ฯลฯ

การทำความสะอาดและการเก็บรักษารถจักรยานยนต์

7. ลงแว็กซ์บนพื้นผิวที่ทำสีทั้งหมดโดยใช้แว็กซ์ที่ไม่มีฤทธิ์กัดกร่อนหรือใช้สเปรย์เคลือบเงาสำหรับรถจักรยานยนต์
8. เมื่อทำความสะอาดเสร็จแล้ว ให้สตาร์ทเครื่องยนต์และปล่อยให้เดินเบาสักพักเพื่อไล่ความชื้นที่หลงเหลืออยู่
9. หากเลนส์ไฟหน้ามีฝ้าขึ้น ให้สตาร์ทเครื่องยนต์และเปิดไฟหน้าเพื่อไล่ความชื้น
10. ปลอขรถจักรยานยนต์ทิ้งไว้ให้แห้งสนิทก่อนเก็บหรือคลุมผ้า

UCA26320

ข้อควรระวัง

- ห้ามลงแว็กซ์ที่ชิ้นส่วนที่เป็นยางหรือพลาสติกไม่เคลือบสี
- ห้ามใช้สารขัดหยาบ เนื่องจากจะเป็นการทำลายเนื้อสี
- จิตสเปรย์และลงแว็กซ์แต่พอควร เช็ดสเปรย์หรือแว็กซ์ส่วนเกินออกให้หมด

UWA20660

คำเตือน

สิ่งปนเปื้อนที่ตกค้างบนเบรคหรืออาจทำให้สูญเสียการควบคุมได้

- ดูให้แน่ใจว่าไม่มีสารหล่อลื่นหรือแว็กซ์บนเบรคหรือยาง

- ล้างยางด้วยน้ำอุ่นและน้ำยาทำความสะอาดอย่างอ่อนตามความจำเป็น
- ทำความสะอาดดิสก์เบรคและผ้าเบรคด้วยน้ำยาทำความสะอาดเบรคหรืออะซิโตนตามความจำเป็น
- ก่อนขับขี่ด้วยความเร็วที่สูงขึ้น ให้ทดสอบสมรรถนะการเบรคและลักษณะการเข้าโค้งของรถจักรยานยนต์

UAU83472

การเก็บรักษา

เก็บรักษารถจักรยานยนต์ในบริเวณที่แห้งและเย็นเสมอ คลุมด้วยผ้าคลุมซึ่งถ่ายเทอากาศได้เพื่อกันฝุ่นตามความจำเป็น ต้องแน่ใจว่าเครื่องยนต์และระบบไอเสียเย็นลงแล้วก่อนคลุมรถจักรยานยนต์ หากปล่อยรถทิ้งไว้เป็นเวลาหลายสัปดาห์เป็นประจำโดยไม่มีการใช้งาน แนะนำให้เติมสารรักษาสภาพน้ำมันเชื้อเพลิงคุณภาพสูงหลังจากเติมน้ำมันแต่ละครั้ง

UCA21170

ข้อควรระวัง

- การเก็บรถจักรยานยนต์ไว้ในห้องที่มีอากาศถ่ายเทไม่ดีหรือคลุมด้วยผ้าในขณะที่ยังเปียกอยู่จะทำให้สนิมและความชื้นซึมผ่านเข้าไปภายในและเกิดสนิมได้
- เพื่อป้องกันกราดกร่อน ต้องหลีกเลี่ยงห้องใต้ดินชื้นและ คอกสัตว์ (เนื่องจากมีแอมโมเนีย) และบริเวณที่เก็บสารเคมีที่มีฤทธิ์รุนแรง

การเก็บรักษาระยะยาว

ก่อนการเก็บรักษารถจักรยานยนต์ระยะยาว (60 วันขึ้นไป):

1. ซ่อมรถจักรยานยนต์ในจุดที่จำเป็นและทำการบำรุงรักษาที่สำคัญ
2. ปฏิบัติตามคำแนะนำทั้งหมดในส่วน “การดูแลรักษา” ของบทนี้
3. เติมน้ำมันเชื้อเพลิงให้เต็มถัง และเติมสารรักษาสถาพน้ำมันเชื้อเพลิงตามคำแนะนำของผลิตภัณฑ์ เตินครื่องเป็นเวลา 5 นาที เพื่อจ่ายน้ำมันเชื้อเพลิงที่เติมสารรักษาสถาพไว้ให้ทั่วระบบน้ำมันเชื้อเพลิง
4. สำหรับรถรุ่นที่ติดตั้งก๊อคน้ำมันเชื้อเพลิง: หมุนคันท่อน้ำมันเชื้อเพลิงไปที่ตำแหน่งปิด
5. สำหรับรถรุ่นที่มีคาร์บูเรเตอร์: เพื่อป้องกันไม่ให้ตะกอนน้ำมันเชื้อเพลิงสะสม ให้ระบายน้ำมันเชื้อเพลิงในห้องลูกลอยของคาร์บูเรเตอร์ใส่ภาชนะที่สะอาด ขันโบลท์ถ่ายอีกครั้งและเทน้ำมันเชื้อเพลิงกลับเข้าไปในถังน้ำมันเชื้อเพลิง
6. ใช้น้ำยารักษาเครื่องยนต์คุณภาพสูงตามคำแนะนำของผลิตภัณฑ์เพื่อปกป้องส่วนประกอบภายในของเครื่องยนต์จากการกัดกร่อน หากไม่มีน้ำยารักษาเครื่องยนต์ ให้ทำตามขั้นตอนต่อไปนี้ที่แต่ละกระบอกสูบ:
 - a. ถอดปลั๊กหัวเทียนและหัวเทียนออก
 - b. เทน้ำมันเครื่องปริมาณหนึ่งช้อนชาเข้าไปในช่องใส่หัวเทียน
 - c. ใส่ปลั๊กหัวเทียนเข้ากับหัวเทียน แล้ววางหัวเทียนลงบนผ้าสุบเพื่อต่อสายดินเขียวหัวเทียน (ซึ่งจะจำกัดการเกิดประกายไฟในขั้นตอนนี้)
 - d. ดัดเครื่องยนต์หลายๆ ครั้งด้วยสตาร์ทเตอร์ (เพื่อให้ น้ำมัน ไปเคลือบผนังกระบอกสูบ) **คำเตือน!** เพื่อป้องกันความเสียหายหรือการบาดเจ็บจากประกายไฟ ต้องแน่ใจว่าได้ต่อสายดินเขียวของหัวเทียนขณะสตาร์ทเครื่องยนต์ [UWA10952]
 - e. ถอดปลั๊กหัวเทียนออกจากหัวเทียนแล้วใส่หัวเทียนและปลั๊กหัวเทียน
7. หล่อลื่นสายควบคุมทั้งหมด เดี่ยวต่างๆ คันบังคับ และเป็นเหยียบ รวมถึงขาตั้งข้างและขาตั้งกลาง (หากมีติดตั้ง)
8. ตรวจสอบและแก้ไขแรงดันลมยางให้ถูกต้องแล้วกรรถจักรยานยนต์เพื่อให้ล้อทั้งสองลอยขึ้นจากพื้น หรือหมุนล้อเล็กน้อยทุกเดือนเพื่อป้องกันล้อยางเสื่อมสภาพที่จุดเดียว
9. หุ้มปลายท่อระบายหม้อพักไอเสียไว้ด้วยถุงพลาสติกเพื่อป้องกันความชื้นเข้าไปภายใน
10. ถอดแบตเตอรี่ออกมาและชาร์จให้เต็ม หรือต่อเครื่องชาร์จสำหรับการบำรุงรักษาเพื่อให้แบตเตอรี่มีประจุเต็มอยู่เสมอ **ข้อควรระวัง:** ตรวจสอบว่าแบตเตอรี่และเครื่องชาร์จสามารถใช้งานด้วยกันได้ ห้ามชาร์จแบตเตอรี่ VRLA ด้วยเครื่องชาร์จทั่วไป [UCA26330]

ข้อแนะนำ

- หากจะถอดแบตเตอรี่ออก ให้ชาร์จแบตเตอรี่เดือนละครั้งและเก็บรักษาในบริเวณที่มีอุณหภูมิปานกลางระหว่าง 0-30 °C (32-90 °F)
- ดูหน้า 9-28 สำหรับข้อมูลเพิ่มเติมเกี่ยวกับการชาร์จและการเก็บรักษาแบตเตอรี่

ข้อมูลจำเพาะ

ขนาด:

- ความยาวทั้งหมด:
2180 มม. (85.8 นิ้ว)
- ความกว้างทั้งหมด:
795 มม. (31.3 นิ้ว)
- ความสูงทั้งหมด:
1410/1460 มม. (55.5/57.5 นิ้ว)
- ความสูงจากพื้นถึงเบาะนั่ง:
795 มม. (31.3 นิ้ว)
- ความยาวแกนล้อหน้าถึงล้อหลัง:
1540 มม. (60.6 นิ้ว)
- ความสูงจากพื้นถึงเครื่องยนต์:
135 มม. (5.31 นิ้ว)
- รัศมีการเลี้ยวต่ำสุด:
2.6 ม. (8.53 ฟุต)

น้ำหนัก:

- รวมน้ำมันหล่อลื่นและน้ำมันเชื้อเพลิงเต็มถัง:
181 กก. (399 ปอนด์)

เครื่องยนต์:

- ชนิดเครื่องยนต์:
4 จังหวะ
- ระบบระบายความร้อน:
ระบายความร้อนด้วยน้ำ
- ชนิดของวาล์ว:
SOHC
- จำนวนกระบอกสูบ:
กระบอกสูบเดี่ยว

ปริมาตรกระบอกสูบ:

- 292 ซม.³
- กระบอกสูบ × ระยะชัก:
70.0 × 75.9 มม. (2.76 × 2.99 นิ้ว)

ระบบสตาร์ท:

- สตาร์ทไฟฟ้า

น้ำมันเครื่อง:

- ยี่ห้อที่แนะนำ:



เกรดความหนืดของ SAE:

- 10W-40, 0W-30

เกรดน้ำมันเครื่องที่แนะนำ:

- API service ชนิด SG หรือสูงกว่า, มาตรฐาน JASO MA หรือ MB

ปริมาณน้ำมันเครื่อง:

- การเปลี่ยนถ่ายน้ำมันเครื่อง:
1.50 ลิตร
- มีการถอดกรองน้ำมันเครื่อง:
1.60 ลิตร

น้ำมันเฟืองท้าย:

- ชนิด:
น้ำมันเครื่อง SAE 10W-40 ชนิด SG หรือสูงกว่า
- ปริมาณ:
0.20 ลิตร

ปริมาณน้ำยาหล่อเย็น:

- ถังพักน้ำยาหล่อเย็น (ถึงขีดบอกระดับสูงสุด):
0.18 ลิตร
- หม้อน้ำ (รวมในสายต่างๆ):
1.10 ลิตร

น้ำมันเชื้อเพลิง:

- น้ำมันเชื้อเพลิงที่แนะนำ:
น้ำมันเบนซินไร้สารตะกั่ว (E10 ถึง E20 เท่านั้น)
- ค่าออกเทน (RON):
90
- ความจุถังน้ำมันเชื้อเพลิง:
13 ลิตร
- ปริมาณการสำรองน้ำมันเชื้อเพลิง:
2.4 ลิตร

การฉีดน้ำมันเชื้อเพลิง:

- เรอิลันเร่ง:
เครื่องหมายเลข ID:
B741

การส่งกำลัง:

ยางหน้า:

- ชนิด:
ไม่มียางใน
- ขนาด:
120/70-15 M/C 56P
- ผู้ผลิต/รุ่น:
DUNLOP/SCOOTSMART

ยางหลัง:

ชนิด:

ไม่มียางใน

ขนาด:

140/70-14 M/C 62P

ผู้ผลิต/รุ่น:

DUNLOP/SCOOTSMART

การบรรทุก:

น้ำหนักบรรทุกสูงสุด:

171 กก. (377 ปอนด์)

(น้ำหนักรวมของผู้ขับขี่ ผู้โดยสาร สัมภาระ และอุปกรณ์

ตกแต่ง)

เบรคหน้า:

ชนิด:

ดิสก์เบรคเดี่ยวไฮดรอลิก

เบรคหลัง:

ชนิด:

ดิสก์เบรคเดี่ยวไฮดรอลิก

ระบบกันสะเทือนหน้า:

ชนิด:

เทเลสโคปิก

ระบบกันสะเทือนหลัง:

ชนิด:

ยูนิทสวิง (แบบกระดกทั้งชุด)

ระบบไฟฟ้า:

แรงดันไฟฟ้าระบบ:

12 V

แบตเตอรี่:

รุ่น:

GTZ8V

แรงดันไฟฟ้า, ความจุ:

12 V, 7.0 Ah (10 HR)

กำลังไฟฟ้าของหลอดไฟ:

ไฟหน้า:

LED

ไฟเบรค/ไฟท้าย:

LED

ไฟเลี้ยวด้านหน้า:

LED

ไฟเลี้ยวด้านหลัง:

LED

ไฟหวี:

LED

ไฟส่องป้ายทะเบียน:

5.0 W

ข้อมูลสำหรับเจ้าของรถ

UAU26366

หมายเลขแสดงข้อมูลรถ

บันทึกหมายเลข โครงรถและหมายเลขเครื่องยนต์ลงในช่องว่างที่ให้ไว้ด้านล่างเพื่อเป็นประโยชน์ในการสั่งซื้อชิ้นส่วนอะไหล่จากผู้จำหน่ายยามาฮ่าหรือใช้เป็นหมายเลขอ้างอิงในกรณีที่เกิดอุบัติเหตุ

หมายเลข โครงรถ:

หมายเลขเครื่องยนต์:

UAU26411

หมายเลขโครงรถ



1. หมายเลขโครงรถ

หมายเลขโครงรถประทับอยู่บน โครงรถ

ข้อแนะนำ

หมายเลข โครงรถใช้เพื่อระบุรถจักรยานยนต์แต่ละคันและอาจใช้เพื่อเป็นหมายเลขสำหรับขึ้นทะเบียนรถจักรยานยนต์กับเจ้าหน้าที่ในท้องถิ่นของคุณ

UAU26442

หมายเลขเครื่องยนต์

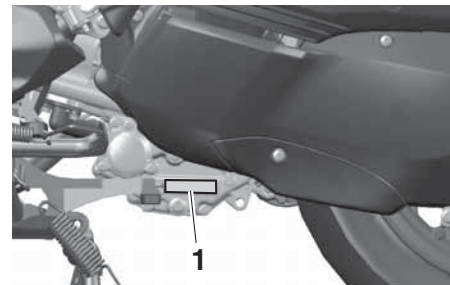

1. หมายเลขเครื่องยนต์

หมายเลขเครื่องยนต์ประทับอยู่บนห้องเครื่องยนต์

UAU85400

การบันทึกข้อมูลรถจักรยานยนต์

ECU ของรถจักรยานยนต์รุ่นนี้จะจัดเก็บข้อมูลบางอย่างของรถจักรยานยนต์เพื่อช่วยในการวิเคราะห์ปัญหาการทำงานผิดปกติและเพื่อการวิจัย การวิเคราะห์ทางสถิติและเพื่อใช้ในการพัฒนา แม้ว่าเซ็นเซอร์และข้อมูลที่ถูกรวบรวมจะแตกต่างกันไปในแต่ละรุ่น แต่ข้อมูลหลักที่สำคัญคือ:

- ข้อมูลสถานะของรถจักรยานยนต์และสมรรถนะของเครื่องยนต์
- ข้อมูลการฉีดน้ำมันเชื้อเพลิงและข้อมูลที่เกี่ยวข้องกับการปล่อยไอเสีย

ข้อมูลนี้จะถูกอัปโหลดเฉพาะเมื่อติดตั้งเครื่องมือพิเศษ เครื่องวิเคราะห์ระบบหัวฉีดยามาฮ่าเข้ากับรถจักรยานยนต์เท่านั้น เช่น เมื่อทำการตรวจบำรุงรักษา หรือทำขั้นตอนการซ่อมแซม

ยามาฮ่าจะไม่เปิดเผยข้อมูลนี้ให้กับบุคคลที่สาม ยกเว้นในกรณีต่อไปนี้ นอกจากนี้ ยามาฮ่าอาจให้ข้อมูลรถจักรยานยนต์แก่ผู้รับเหมา เพื่อจัดจ้างหน่วยงานภายนอกในการทำงานที่เกี่ยวข้องกับการจัดการข้อมูลรถจักรยานยนต์ โดยในกรณีนี้ ยามาฮ่าจะกำหนดให้ผู้รับเหมาจัดการข้อมูลรถจักรยานยนต์ที่เตรียมให้อย่างถูกต้อง และ ยามาฮ่าจะดูแลข้อมูลดังกล่าวอย่างเหมาะสม

- ได้รับความยินยอมจากเจ้าของรถจักรยานยนต์
- ผู้กมคด้วยกฎหมาย
- สำหรับใช้ในการฟ้องร้องโดยยามาฮ่า
- เมื่อข้อมูลไม่เกี่ยวข้องกับรถจักรยานยนต์หรือเจ้าของรถเป็นรายบุคคล

Yamaha Motorcycle Connect

